

# STR 1300

## Montage- & Bedienungsanleitung



 **DE** Gebrauchsanweisung

 **GB** Manual



Art.-Nr.: 15070

Explosionszeichnung  
Explosion drawing  
Explosietekening

Vue explosée  
Disegni esplosi

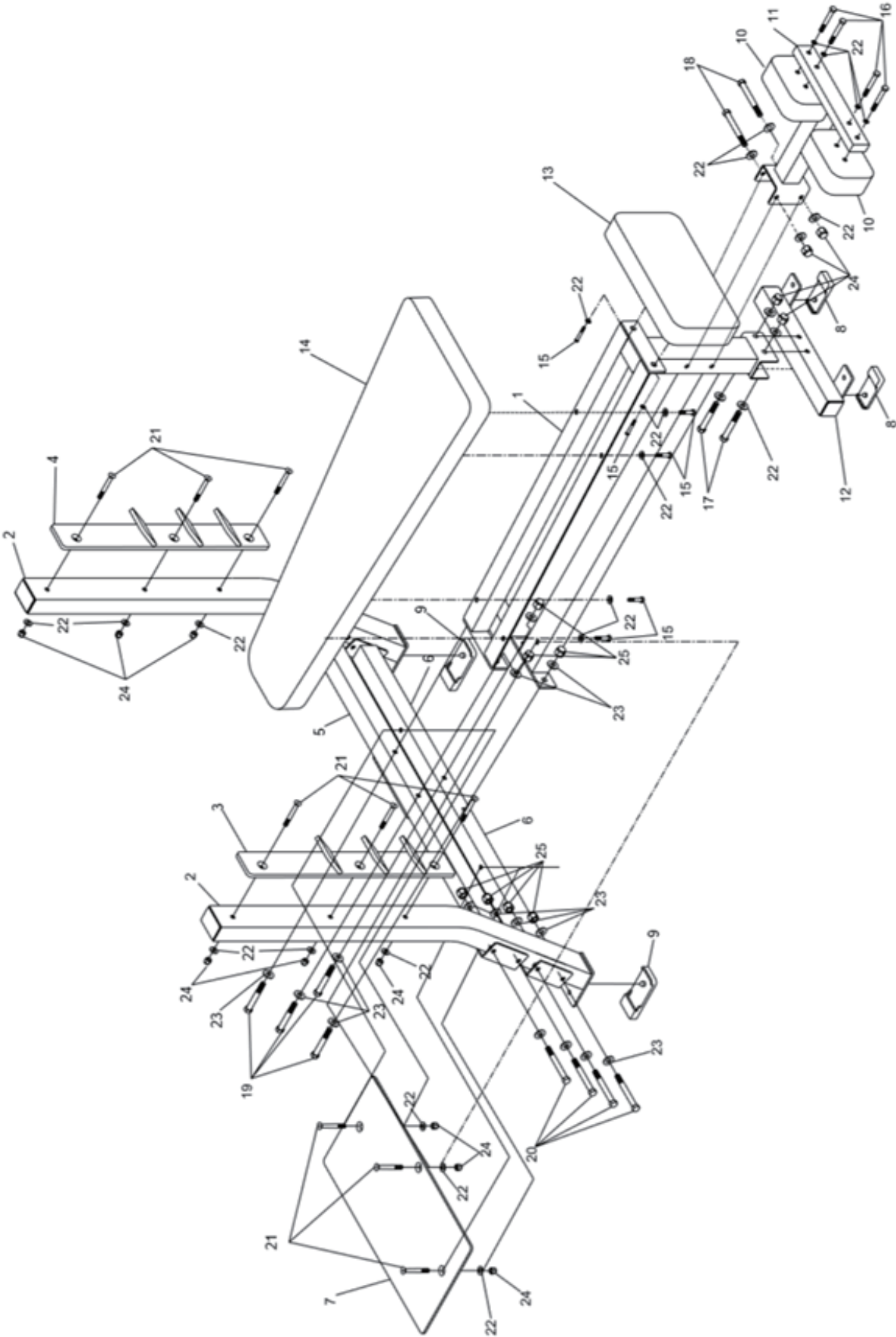

## TEILELISTE

| Nr. | Beschreibung                 | Stk. |
|-----|------------------------------|------|
| 1.  | Oberer Hauptrahmen           | 1    |
| 2.  | Stütze                       | 2    |
| 3.  | Linke Hantelstütze           | 1    |
| 4.  | Rechte Hantelstütze          | 1    |
| 5.  | Obere Querstrebe             | 1    |
| 6.  | Untere Querstrebe            | 1    |
| 7.  | Platte                       | 1    |
| 8.  | Gummifuß A                   | 2    |
| 9.  | Gummifuß B                   | 2    |
| 10. | Bein-Polster                 | 2    |
| 11. | Beinrahmen                   | 1    |
| 12. | Unterer Hauptrahmen          | 1    |
| 13. | Sitz-Polster                 | 1    |
| 14. | Rückenlehnen-Polster         | 1    |
| 15. | 9,5 x 25mm Sechskantbolzen   | 6    |
| 16. | 9,5 x 44mm Sechskantbolzen   | 4    |
| 17. | 9,5 x 76mm Sechskantbolzen   | 2    |
| 18. | 9,5 x 105mm Sechskantbolzen  | 2    |
| 19. | 13 x 86mm Sechskantbolzen    | 4    |
| 20. | 13 x 114mm Sechskantbolzen   | 8    |
| 21. | 9,5 x 73mm Inbusschraube     | 9    |
| 22. | 9,5mm Unterlegscheibe        | 27   |
| 23. | 13mm Unterlegscheibe         | 24   |
| 24. | 9,5mm Sicherungsmutter       | 13   |
| 25. | 13mm Sicherungsmutter        | 12   |
| 26. | 25 x 50 Rechteckige Endkappe | 2    |

## PARTLIST

| ITEM | DESCRIPTION             | Q'TY |
|------|-------------------------|------|
| 1.   | MAIN FRAME              | 1    |
| 2.   | UPRIGHT FRAME           | 2    |
| 3.   | LEFT BARBELL SUPPORT    | 1    |
| 4.   | RIGHT BARBELL SUPPORT   | 1    |
| 5.   | UPPER CROSS FRAME       | 1    |
| 6.   | LOWER CROSS FRAME       | 1    |
| 7.   | PLATE                   | 1    |
| 8.   | FOOT MAT A              | 2    |
| 9.   | FOOT MAT B              | 2    |
| 10.  | LEG CUSHION             | 2    |
| 11.  | LEG FRAME               | 1    |
| 12.  | BASE FRAME              | 1    |
| 13.  | SEAT CUSHION            | 1    |
| 14.  | BRACKREST CUSHION       | 1    |
| 15.  | 3/8"X1" HEX BOLT        | 6    |
| 16.  | 3/8"X1-3/4" HEX BOLT    | 4    |
| 17.  | 3/8"X3" HEX BOLT        | 2    |
| 18.  | 3/8"X4-1/8" HEX BOLT    | 2    |
| 19.  | 1/2"X3-3/8" HEX BOLT    | 4    |
| 20.  | 1/2"X4-1/2" HEX BOLT    | 8    |
| 21.  | 3/8"X2-7/8" ALLEN BOLT  | 9    |
| 22.  | 3/8" WASHER             | 27   |
| 23.  | 1/2" WASHER             | 24   |
| 24.  | 3/8" LOCK NUT           | 13   |
| 25.  | 1/2" LOCK NUT           | 12   |
| 26.  | 25 x 50 SQUARE END PLUG | 2    |

## ZEICHNUNGEN EINZELTEILE

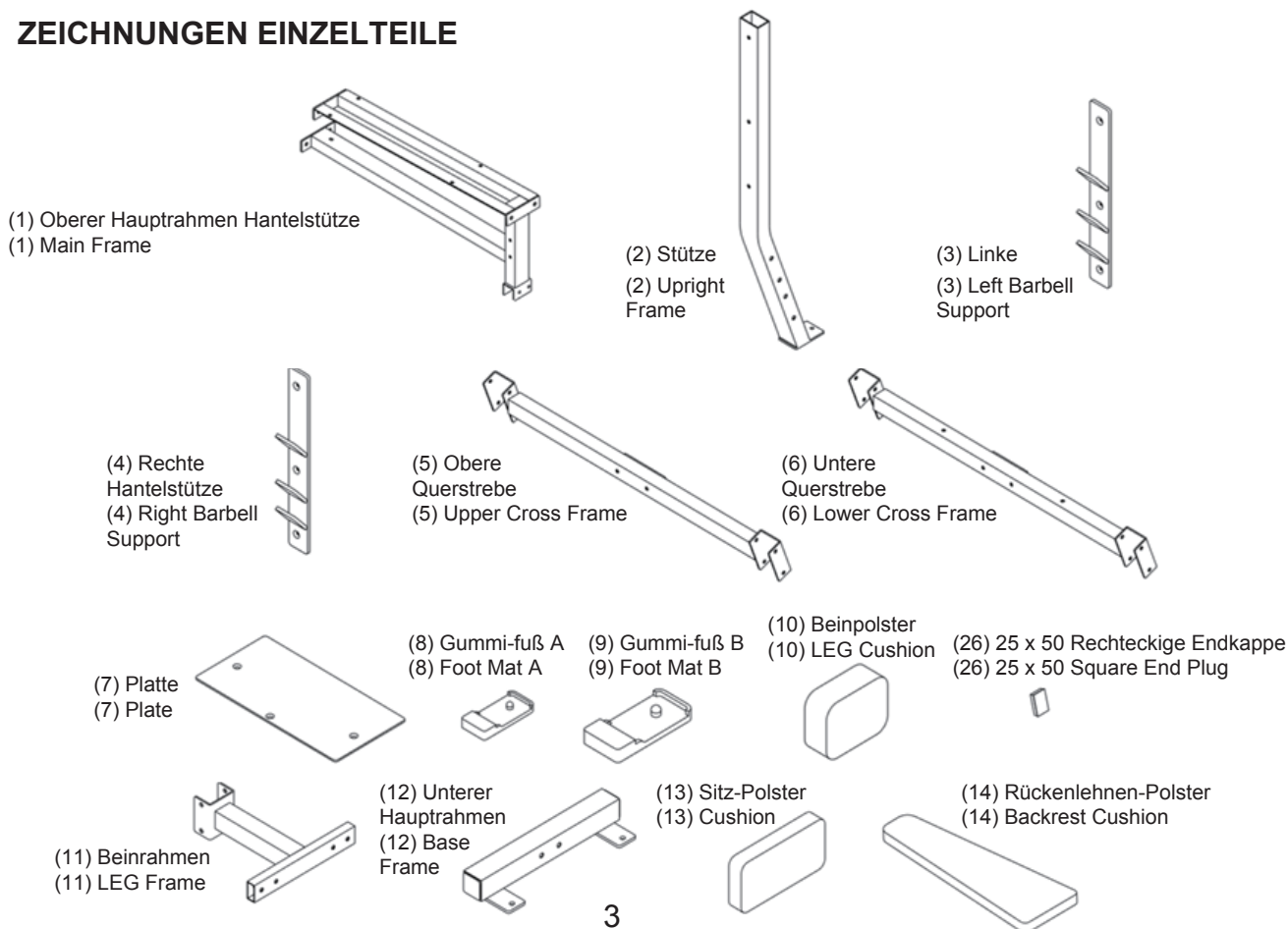

# KLEINTEILE / HARDWARE

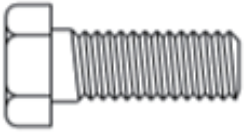

(15) 9,5 x 25mm Sechskantbolzen



(21) 9,5 x 73mm Inbusschraube

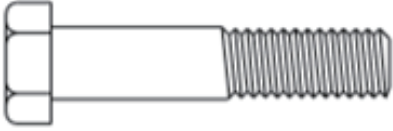

(16) 9,5 x 44mm Sechskantbolzen

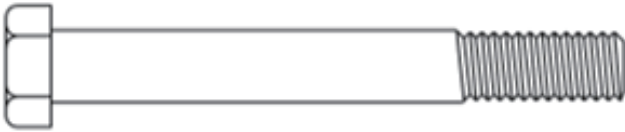

(17) 9,5 x 76mm Sechskantbolzen



(22) 9,5mm  
Unterlegscheibe

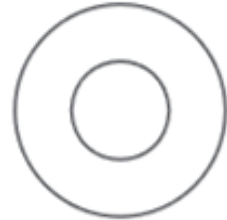

(23) 13mm  
Unterlegscheibe

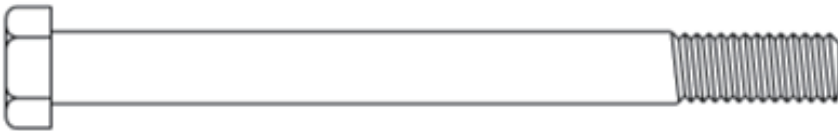

(18) 9,5 x 105mm Sechskantbolzen

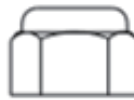

(24) 9,5mm  
Sicherungsmutter

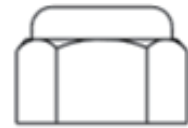

(25) 13mm  
Sicherungsmutter



(19) 13 x 86mm Sechskantbolzen

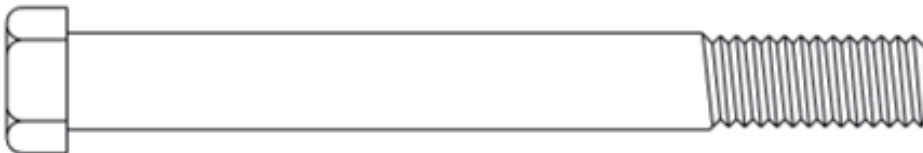

(20) 13 x 114mm Sechskantbolzen

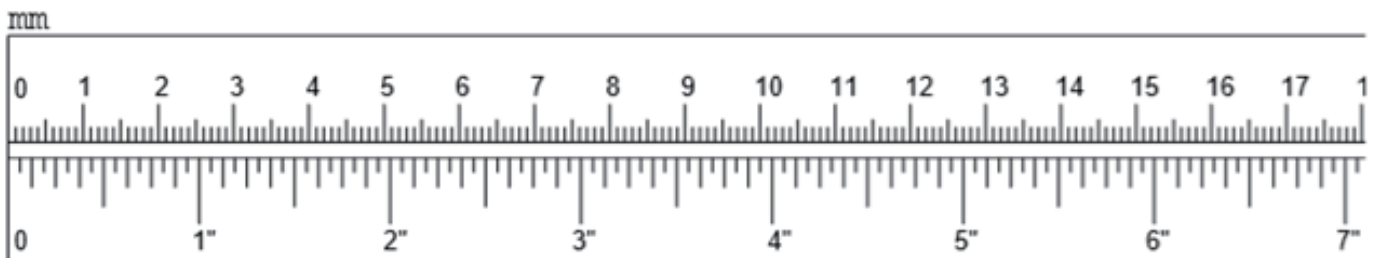

# Aufbauanleitung

## 1.

- a) Befestigen Sie die obere und untere Querstrebe (5 / 6) an den Stützen (2) mit 8 x 13x114mm Sechskantbolzen (20), 16 x 13mm Unterlegscheibe (23) und 8 x 13mm Sicherungsmutter (25).
- b) Danach befestigen Sie die linke und rechte Hantelstütze (3 / 4) an den Stützen (2) mit 6 x 9,5 x 73mm Inbusschraube (21), 6 x 9,5mm Unterlegscheibe (22) und 6 x 9,5mm Sicherungsmutter (24).

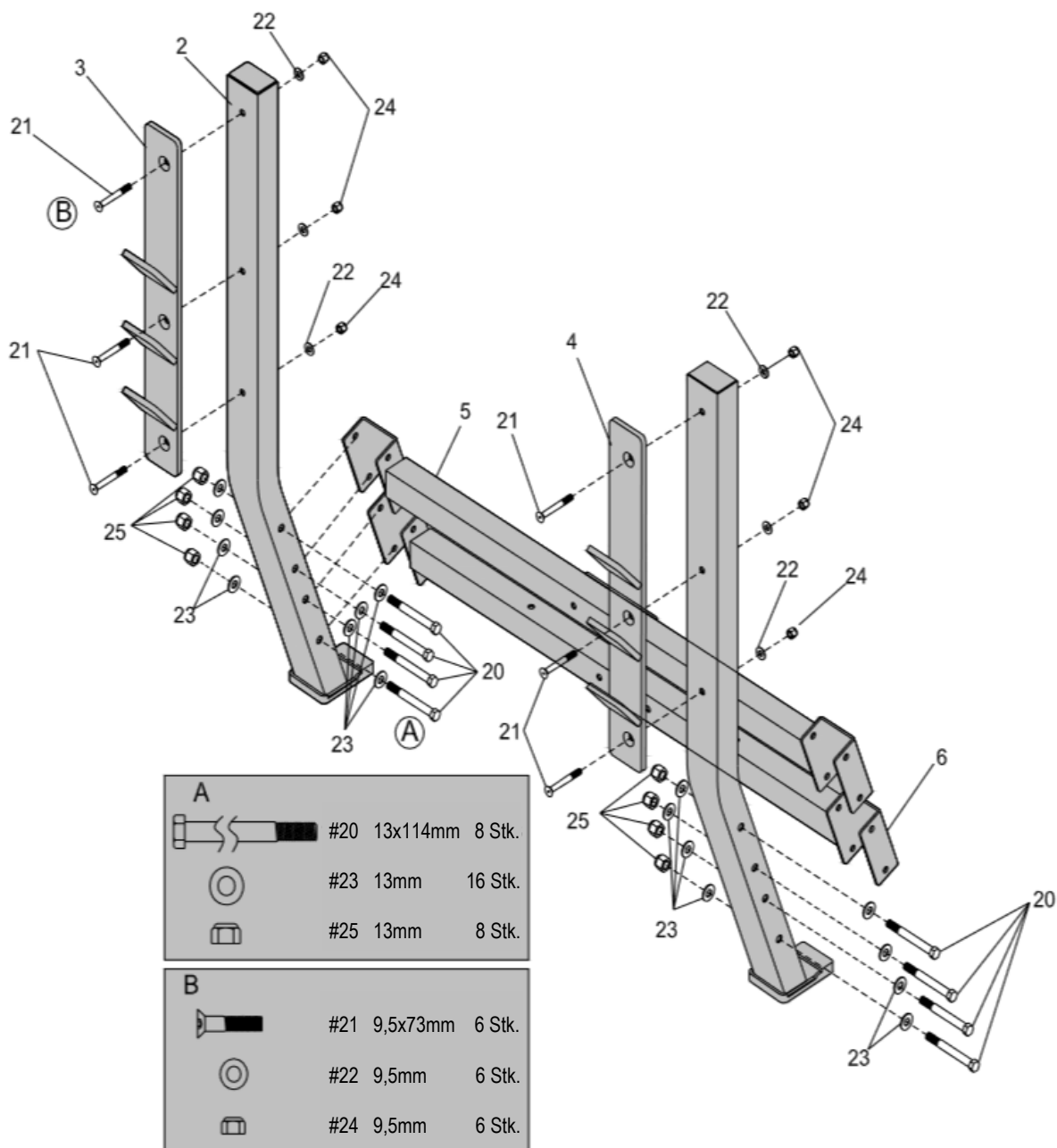

## Aufbauanleitung

### 2.

- a) Befestigen Sie den oberen Hauptrahmen (1) an der oberen und unteren Querstrebe (5 / 6) mit 4 x 13x86mm Sechskantbolzen (19), 8 x 13mm Unterlegscheibe (23) und 8 x 13mm Sicherungsmutter (25).
- b) Befestigen Sie den unteren Hauptrahmen (12) am oberen Hauptrahmen (1) mit 2 x 9,5 x 76mm Sechskantbolzen (17), 4 x 9,5mm Unterlegscheibe (22) und 2 x 9,5mm Sicherungsmutter (24).
- c) Befestigen Sie den Beinrahmen (11) mit dem oberen Hauptrahmen (1) mit 2 x 9,5 x 105mm Sechskantbolzen (18), 4 x 9,5mm Unterlegscheibe (22) und 2 x 9,5mm Sicherungsmutter (24).

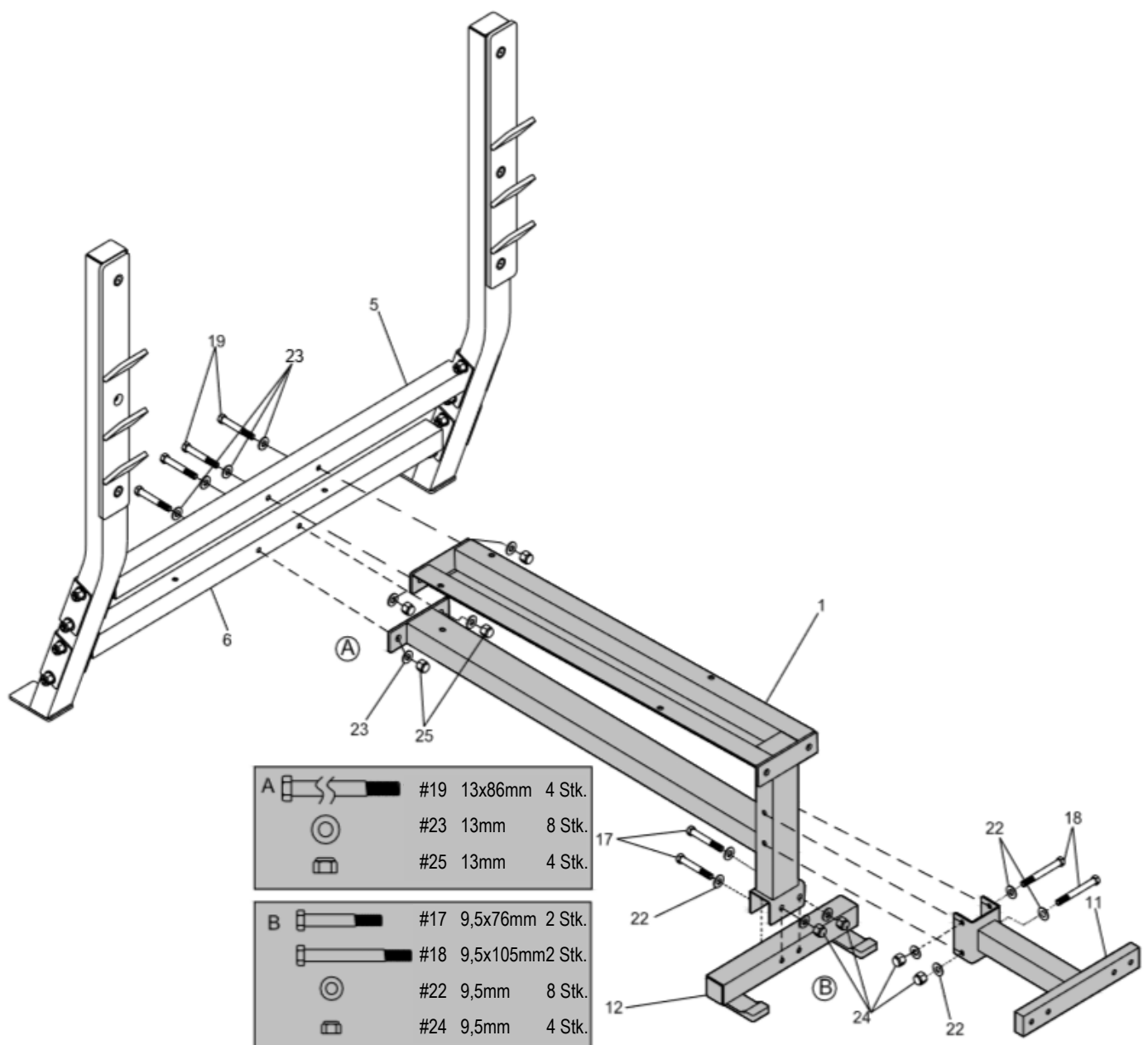

## Aufbauanleitung

### 3.

- Befestigen Sie die Platte (7) am oberen Haupttrahmen (1) und an der unteren Querstrebe (6) mit 3 x 9,5x73mm Inbusschraube (21), 3 x 9,5mm Unterlegscheibe (22) und 3 x 9,5mm Sicherungsmutter (24).
- Befestigen Sie das Rückenlehnen-Polster (14) am oberen Haupttrahmen (1) mit 4 x 9,5 x 25mm Sechskantbolzen (15) und 4 x 9,5mm Unterlegscheibe (22).
- Befestigen Sie das Sitz-Polster (13) am oberen Haupttrahmen (1) mit 2 x 9,5 x 25mm Sechskantbolzen (15) und 2 x 9,5mm Unterlegscheibe (22).
- Befestigen Sie das Bein-Polster (10) am Beinrahmen (11) mit 4 x 9,5 x 44mm Sechskantbolzen (16) und 4 x 9,5mm Unterlegscheibe (22).

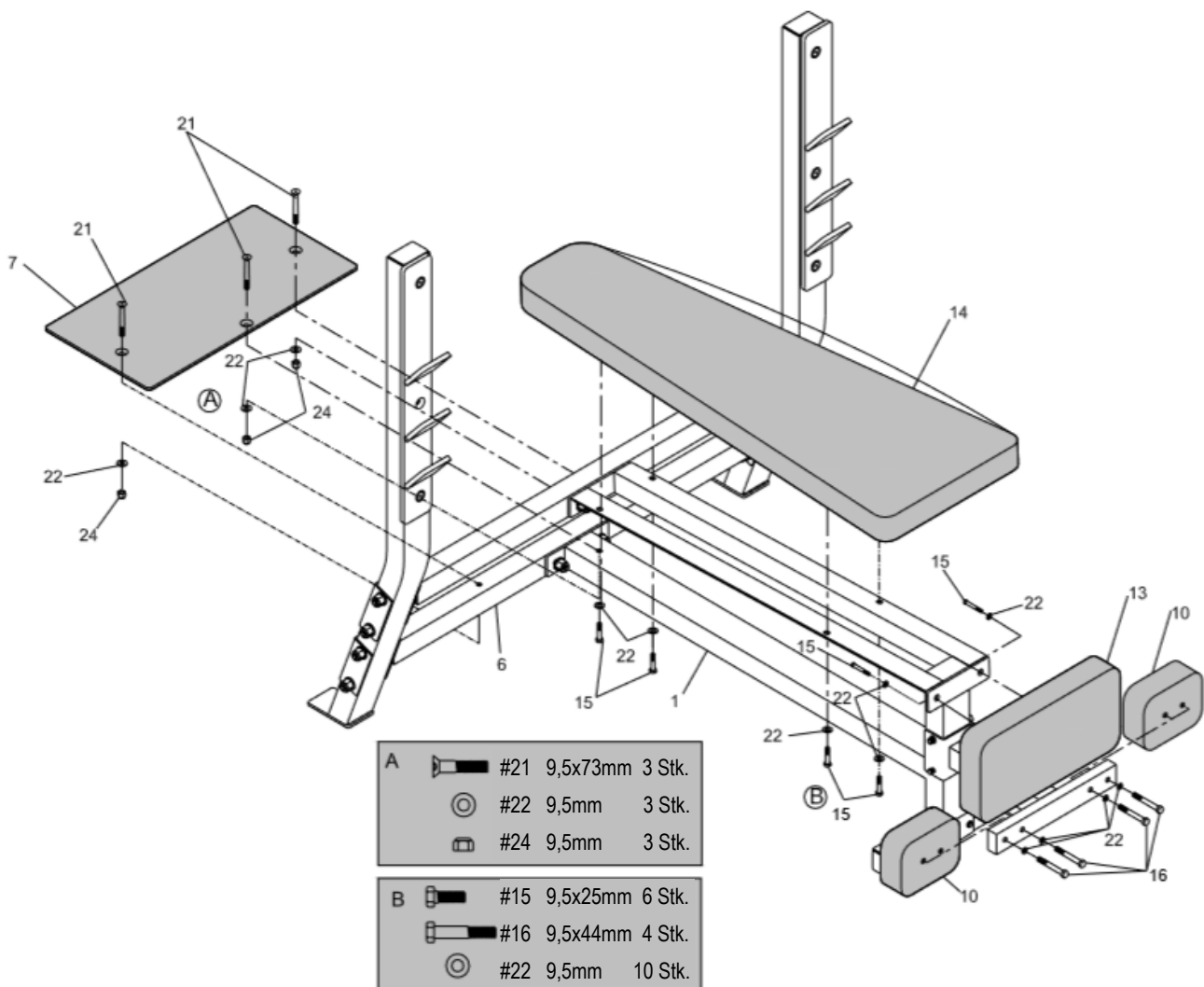

**1.**

a) Attach the LEFT BARBELL SUPPORT (3) and the RIGHT BARBELL SUPPORT (4) to the UPRIGHT FRAMES (2) using six 3/8"X2-7/8" ALLEN BOLTS (21), six 3/8" WASHERS (22) and six 3/8" LOCK NUTS (24).

b) Then ,Attach the UPPER CROSS FRAME (5) and the LOWER CROSS FRAME (6) to the UPRIGHT FRAMES (2) using eight 1/2"x4-1/2" HEX BOLTS (20), sixteen 1/2" WASHERS (23) and eight 1/2" LOCK NUTS (25).

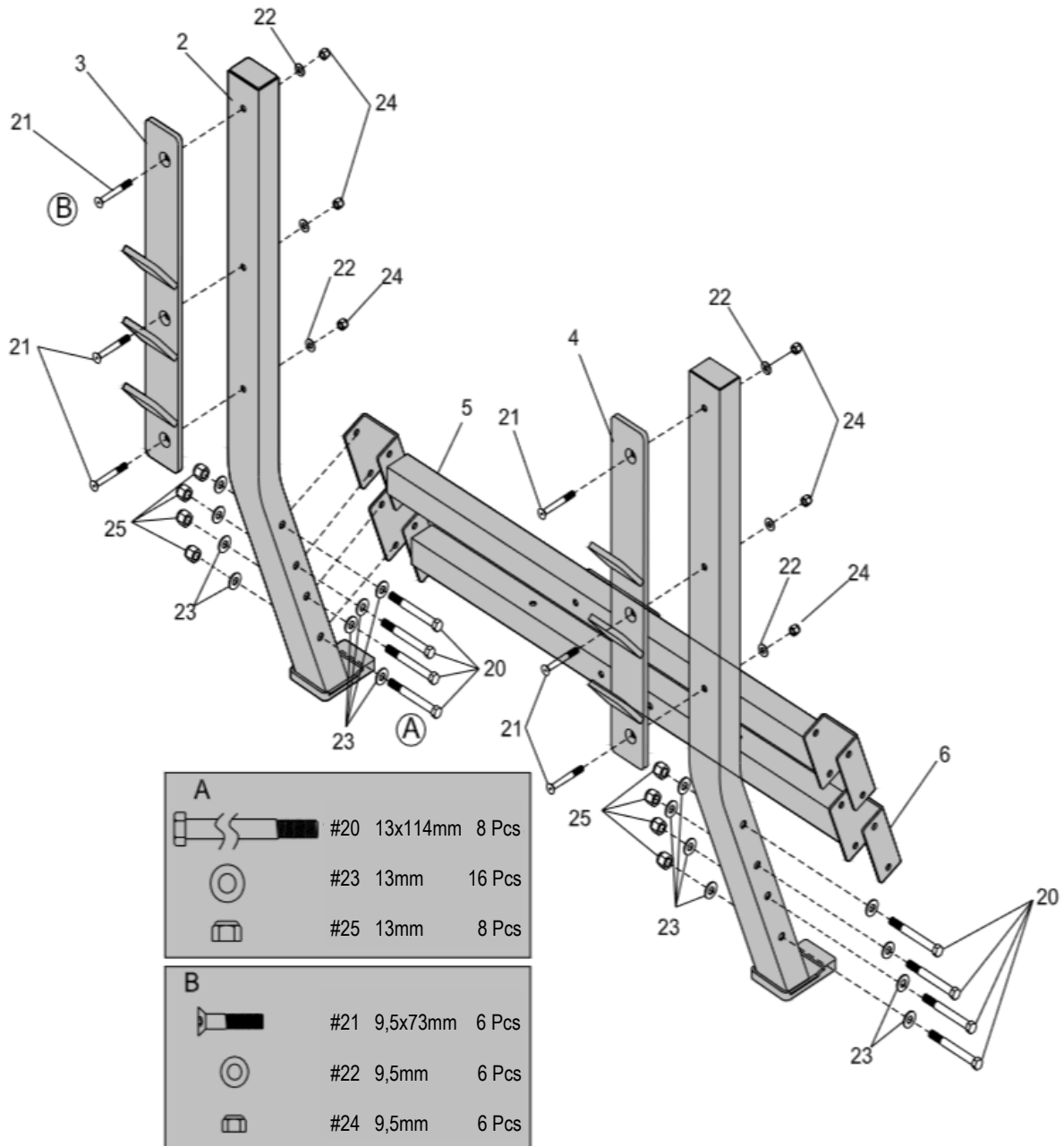



## 2.

- a) Attach the MAIN FRAME (1) to the UPPER CROSS FRAME (5) and the LOWER CROSS FRAME (6), using four 1/2"x3-3/8" HEX BOLTS (19), eight 1/2" WASHERS (23) and four 1/2" LOCK NUTS (25).
- b) Attach the BASE FRAME (12) to the MAIN FRAME (1) using two 3/8"x3" HEX BOLTS (17), four 3/8" WASHERS (22) and two 3/8" LOCK NUTS (24).
- c) Attach the LEG FRAME (11) to the MAIN FRAME (1) using two 3/8"x4-1/8" HEX BOLTS, four 3/8" WASHERS (22) and two 3/8" LOCK NUTS (24).

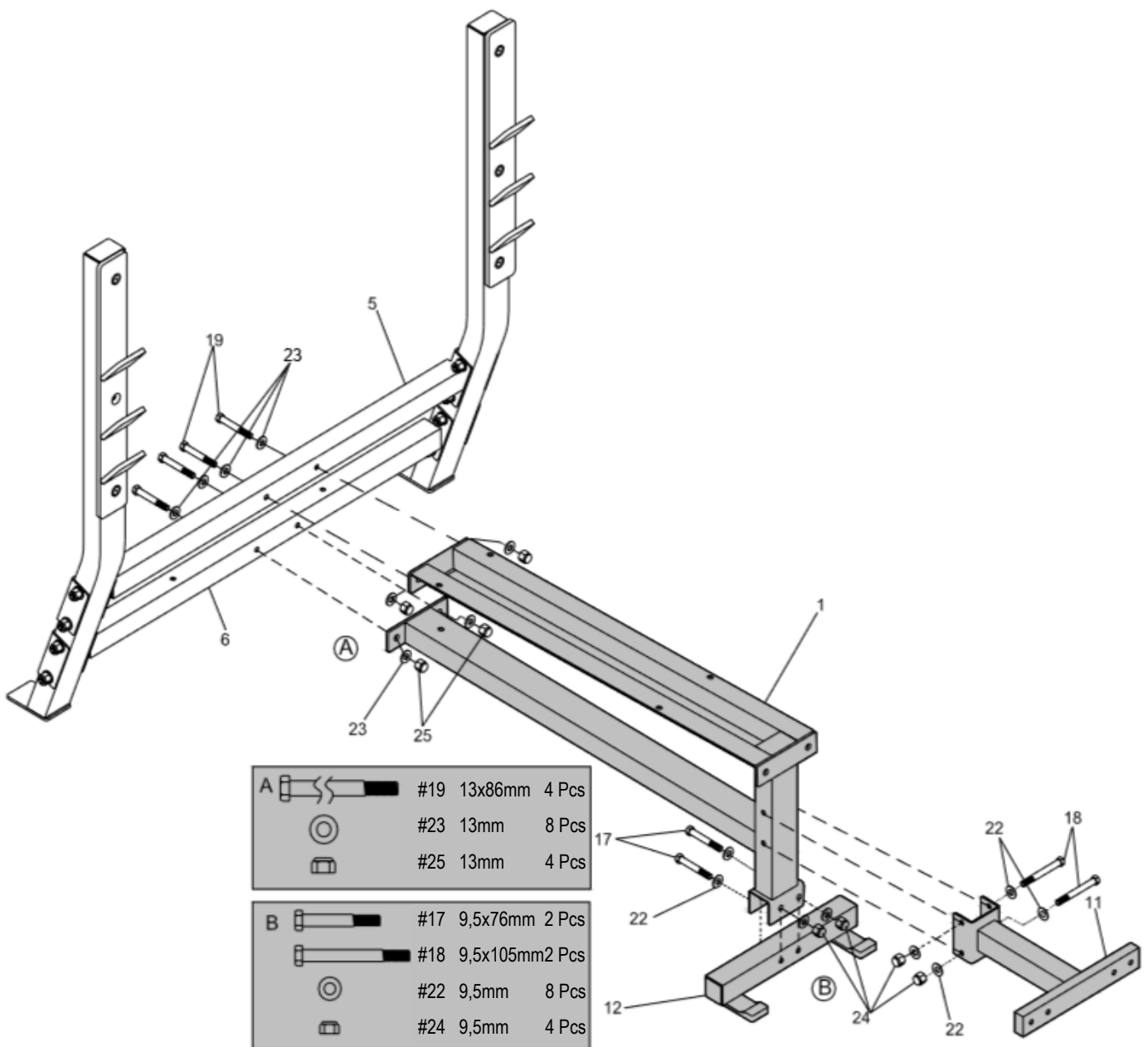

### 3.

- a) Attach the PLATE (7) to the MAIN FRAME (1) and the LOWER CROSS FRAME (6), using three 3/8"X2-1/8" HEX BOLTS (21), three 3/8" WASHERS (22) and three 3/8" LOCK NUTS (24).
- b) Attach the BRACKREST CUSHION (14) to the MAIN FRAME (1) using four 3/8"X1" HEX BOLTS (15) and four 3/8" WASHERS (22).
- c) Attach the SEAT CUSHION (13) to the MAIN FRAME (1) using two 3/8"X1" HEX BOLTS (15) and two 3/8" WASHERS (22).
- d) Attach the LEG CUSHION (10) to the LEG FRAME (11) using four 3/8"X1-3/4" HEX BOLTS (16) and four 3/8" WASHERS (22).

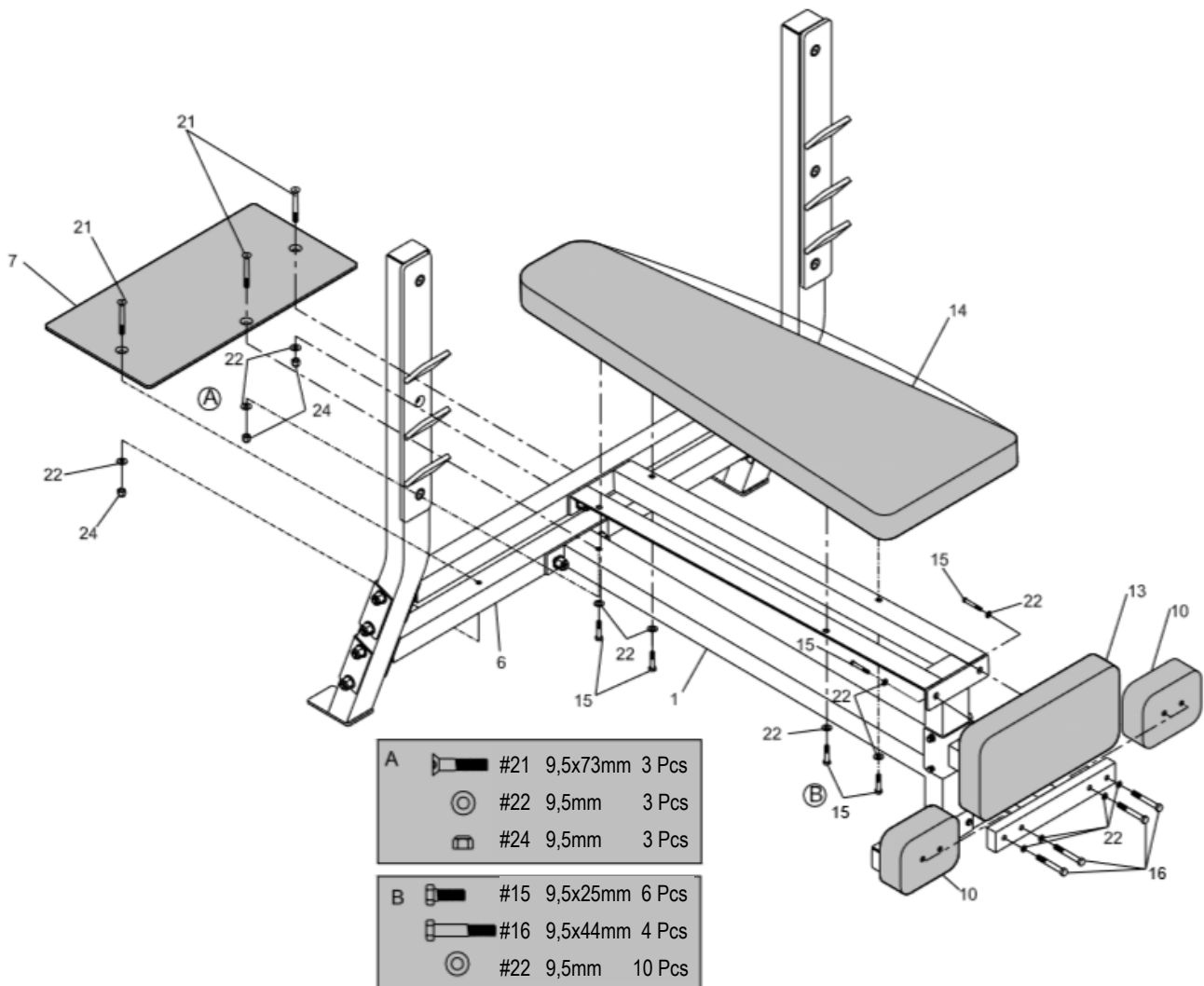

# SERVICEKARTE

**U.N.O.**  
**FITNESS**

**Bitte füllen Sie alle Angaben dieses Formulars vollständig aus und legen Sie eine Kopie des datierten Kaufbeleges bei.**

## **Persönliche Daten:**

Vorname: \_\_\_\_\_ Tel. (privat): \_\_\_\_\_  
Name: \_\_\_\_\_ Tel. (geschäftlich): \_\_\_\_\_  
Straße: \_\_\_\_\_ Tel. (mobil): \_\_\_\_\_  
PLZ, Ort: \_\_\_\_\_ E-mail: \_\_\_\_\_

## **Geräte-Spezifikation:**

Artikel-Bezeichnung: **STR 1300** Kaufdatum: \_\_\_\_\_  
Artikel-Nummer: **15070** Händler: \_\_\_\_\_  
Seriennummer: \_\_\_\_\_

**Fehlerbeschreibung:** \_\_\_\_\_  
\_\_\_\_\_  
\_\_\_\_\_  
\_\_\_\_\_  
\_\_\_\_\_

**U.N.O.**<sup>®</sup>  
**FITNESS**

**Beny Sports Germany GmbH**

Klingenhofstraße 51 - 90411 Nürnberg

FAX: +49 (0) 911 975 978 1 - TEL +49 (0) 911 975 978 0

info@benysports.de · www.benysports.de