

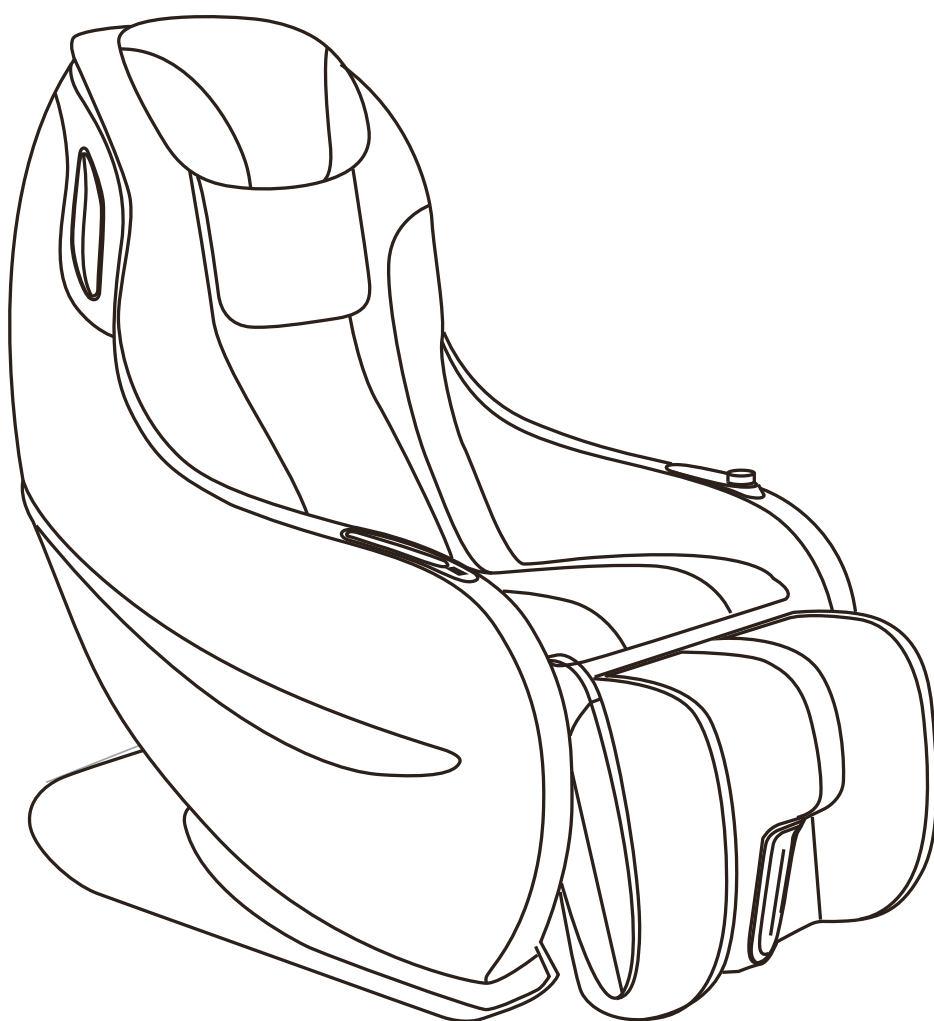

TAURUS WELLNESS

Monterings- og brugsvejledning



max. 195 cm



max. 120 kg



~ 20 Min.



63 kg

L 123 | B 64 | H 104

TWMCL01.02

Vare-nr. TW-MC-L



Indholdsfortegnelse

1	GENERELLE OPLYSNINGER	6
1.1	Tekniske data	6
1.2	Personlig sikkerhed	7
1.3	Elektrisk sikkerhed	8
1.4	Opstillingssted	8
2	MONTERING	9
2.1	Generelle anvisninger	9
2.2	Pakkens indhold	9
2.3	Opstilling	10
2.4	Oversigt	11
2.5	Valgfri vuggefunktion	12
2.6	Brug af benstøtten	13
3	BRUGSANVISNING	14
3.1	Taster- og funktionsbeskrivelser	14
4	OPBEVARING OG TRANSPORT	17
4.1	Generelle anvisninger	17
4.2	Transporthjul	17
5	FEJLAFHJÆLPNING, PLEJE OG VEDLIGEHOLDELSE	18
5.1	Generelle anvisninger	18
5.2	Fejl og fejldiagnose	18
5.3	Kalender for vedligeholdelse og inspektion	19
6	BORTSKAFFELSE	19
7	RESERVEDELSBESTILLING	20
7.1	Serienummer og modelbetegnelse	20
8	GARANTI	21
9	KONTAKT	23



Kære kunde

Tak, fordi du har valgt et wellness produkt af mærket Taurus. Med Taurus Wellness serien byder vi på afslapning, regeneration og massage til dit hjem. Dermed kan Taurus Wellness serien bidrage til et bedre helbred og velbefindende. Vi ønsker dig afslappende stunder. Hvis du har spørgsmål til dette eller andre produkter af mærket Taurus, er du velkommen til at kontakte os.

Du kan læse mere på www.fitshop.dk.

Tilsligtet anvendelse

Udstyret må kun anvendes til det tilsligtede.

Udstyret er kun beregnet til hjemmebrug. Udstyret er ikke beregnet til semiprofessionel (f.eks. hospitaler, foreninger, hoteller, skoler osv.) og erhvervsmæssig/professionel brug (f.eks. fitnesscentre).

KOLOFON

Sport-Tiedje GmbH
Europas nr. 1 inden for hjemmefitness

International Headquarters
Flensburger Straße 55
24837 Slesvig
Tyskland

Direktører:
Christian Grau
Sebastian Campmann
Dr. Bernhard Schenkel
Handelsregister HRB 1000 SL
Byretten i Flensburg
Moms-nr.: DE813211547

ANSVARFRASKRIVELSE



©2020 Taurus Wellness er et registreret varemærke tilhørende firmaet Sport-Tiedje GmbH. Alle rettigheder forbeholdes. Enhver brug af dette varemærke uden udtrykkelig skriftlig tilladelse fra Sport-Tiedje er forbudt.

Produkt og brugsanvisning kan blive genstand for ændringer. De tekniske specifikationer kan ændres uden forudgående varsel.



OM DENNE VEJLEDNING

Læs venligst hele vejledningen grundigt før montering og før brug første gang. Vejledningen hjælper dig med hurtig opstilling og forklarer sikker håndtering. Sørg for, at alle personer, der træner med udstyret (især børn og personer med fysiske, sensoriske, mentale eller motoriske handicap) altid oplyses om denne vejledning og dens indhold. I tvivlstilfælde skal ansvarlige personer føre opsyn med brugen af udstyret.



Udstyret er rent sikkerhedsteknisk konstrueret iht. den nyeste viden. Eventuelle farekilder, der kan forårsage tilskadecomst, er udelukket så godt som muligt. Kontrollér, at opstillingsanvisningen er blevet fulgt korrekt, og at alle udstyrets dele sidder godt fast. Ved behov skal vejledningen gennemgås igen, så eventuelle fejl kan afhjælpes.

Følg de oplyste sikkerheds- og serviceanvisninger nøje. Enhver brug, der afviger fra dette, kan medføre sundhedsskader, ulykker eller beskadigelser, som producenten og forhandleren ikke påtager sig noget ansvar for.

Følgende sikkerhedsanvisninger kan forekomme i denne brugsanvisning:

► **OBS**

Denne oplysning står foran eventuelle skadelige situationer, der ved tilsidesættelse kan medføre materielle skader.

⚠ **FORSIGTIG**

Denne oplysning står foran eventuelle skadelige situationer, der ved tilsidesættelse kan medføre let/mindre alvorlig tilskadecomst!

⚠ **ADVARSEL**

Denne oplysning står foran eventuelle skadelige situationer, der ved tilsidesættelse kan medføre meget alvorlig tilskadecomst eller dødsfald!

⚠ **FARE**

Denne oplysning står foran eventuelle skadelige situationer, der ved tilsidesættelse medfører meget alvorlig tilskadecomst eller dødsfald!

📄 **BEMÆRK**

Denne oplysning står foran anden nyttig information.

Gem denne vejledning med henblik på information, vedligeholdelse eller reservedelsbestilling!



1.1 Tekniske data

Programmer i alt:	7
Automatiske programmer:	3
Manuelle programmer:	4

Automatisk timer: 15 minutter

Indgangseffekt:	220 V, 50 Hz
Stromforbrug:	100 W
Antal motorer:	3

Mål og vægt

Emballagens mål (L x B x H) ca.:	157 cm x 74 cm x 78 cm
Opstillet mål (L x B x H) ca.:	123 cm x 64 cm x 104 cm
Liggemål (L x B x H) ca.:	146 cm x 64 cm x 78 cm

Varens vægt (brutto, inkl. emballage) ca.:	75 kg
Varens vægt (netto, uden emballage) ca.:	62,5 kg

Maksimal brugervægt:	120 kg
Maksimal brugerhøjde:	195 +/- 5 cm afhængig af brugerens fysik



1.2 Personlig sikkerhed

FARE

Inden du begynder at bruge udstyret, bør din egen læge vurdere, om brugen set ud fra et helbreds-mæssigt syn passer til dig. Dette gælder især:

- + Personer med pacemaker eller andet medicinsk udstyr, der kan forårsage elektromagnetisk interferens.
- + Personer med hjerte-kar-sygdomme.
- + Gravide, syge eller personer i dårlig fysisk form.
- + Personer, der frarådes massage pga. forudgående lidelser (fx vaskulær sygdom eller dermatitis).
- + Personer, der lider af osteoporose, rygmarvsbrud eller andre akutte sygdomme.
- + Personer med en uregelmæssig krumning af rygsøjlen.
- + Personer, der lider af en perceptuel forstyrrelse pga. en perifer kredsløbsforstyrrelse (fx diabetes).

ADVARSEL

- + Brug af dette udstyr er ikke tilladt for børn under 14 år.
- + Børn må ikke opholde sig i nærheden af udstyret uden opsyn.
- + Personer med handicap skal være under nøje opsyn, når de bruger enhver form for træningsudstyr.
- + Udstyret må principielt ikke anvendes af flere personer samtidigt.
- + Brug ikke apparatet med et tæppe eller en pude. Der kan opstå overophedning af apparatet med elektriske stød, brand og /eller personskade til følge.
- + Hold hænder, fødder og andre kropsdele samt hår, tøj, smykker og andre genstande væk fra udstyrets bevægelige dele, da de ellers kan komme til at hænge fast i udstyret.
- + Brug ikke apparatet på hævede og/eller betændte kropsdele eller på irriteret hud.
- + Brug ikke apparatet på smertefulde områder af kroppen, hvor årsagen til smerten ikke er klar.
- + Hvis du oplever usædvanligt ubehag under brug skal du slukke for apparatet og ikke bruge det længere. Kontakt din læge.
- + Brug et let massageprogram første gang. Undgå massagesessioner på mere end 15 minutter og massér ikke nogen dele af kroppen i mere end 5 minutter ad gangen.
- + Overdreven massage kan overstimulere muskler og nerver og forårsage skader.

FORSIGTIG

- + Brug kun apparatet i siddende stilling.
- + Brug kun apparatet i en afslappet stilling. Der må ikke lægges pres på bestemte dele af kroppen, når rullerne er i bevægelse.

OBS

Der må ikke stikkes genstande af nogen art ind i udstyrets åbninger.



1.3 Elektrisk sikkerhed

FARE

- + For at reducere faren for elektrisk stød, skal du efter træning, før opstilling eller nedtagning af udstyret samt før vedligeholdelse/rengøring trække stikket til udstyret ud af stikkontakten. Træk ikke i selve kablet.

ADVARSEL

- + Lad ikke udstyret være uden opsyn, når strømstikket sidder i stikkontakten i væggen. Når du ikke er til stede skal strømkablet fjernes, så tredjemand eller børn forhindres i at bruge udstyret usagkyndigt.
- + Hvis strømkablet eller strømstikket er beskadiget eller defekt, skal du kontakte din forhandler. Indtil reparationen må udstyret ikke anvendes.

OBS

- + Udstyret kræver strømtilslutning på 220-230 V med 50 Hz netspænding.
- + Udstyret må kun tilsluttet direkte i en stikkontakt med jord med det medfølgende strømkabel. Forlængerledninger skal opfylde kravene i stærkstrømsbekendtgørelsen. Rul altid strømkablet helt ud.
- + Stikkontakten skal være sikret med en sikring med en min.-værdi på "16 A, træg".
- + Foretag hverken ændringer på strømkablet eller på strømstikket.
- + Strømkablet skal holdes på afstand af vand, varme, olie og skarpe kanter. Lad ikke strømkablet løbe under udstyret eller under tæppet, og stil heller ikke genstande oven på det.

1.4 Opstillingssted

ADVARSEL

- + Anbring ikke udstyret i hovedgennemgange eller på flugtveje.
- + For at undgå brand må du ikke placere apparatet i nærheden af eller i rum med høj varm (fx i nærheden af en kamin).

FORSIGTIG

- + Vælg installationsstedet, så der er tilstrækkelig fri plads omkring stolen. Bemærk, at stolen skal have tilstrækkelig afstand bagtil i liggende stilling.

OBS

- + Udstyret må kun anvendes indendørs i tilstrækkeligt tempererede og tørre rum (omgivelsestemperatur mellem 10°C og 35°C). Brug i det fri eller i rum med høj luftfugtighed (over 70 %), som f.eks. svømmehaller, er ikke tilladt.
- + For at beskytte eksklusive gulvbelægninger (parket, laminat, kork, tæppe) mod trykmærker og sved og for udligne lette ujævnheder i gulvet kan du anvende en gulvmåtte.
- + For at undgå at betrækket falmer eller slides hurtigere, bør du ikke placere stolen i direkte sollys og/eller ved høj varme.



2.1 Generelle anvisninger

FARE

Sørg for ikke at lade værktøj og emballage som f.eks. folie eller smådele ligge rundt omkring, da børn ellers risikerer at blive kvalt. Sørg for at holde børn på afstand under monteringen af udstyret.

ADVARSEL

Vær opmærksom på advarslerne anbragt på udstyret, så du reducerer risikoen for tilskadekomst.

FORSIGTIG

- + Sørg for at have tilstrækkelig bevægelsesfrihed i alle retninger under opstillingen.
- + Opstillingen af udstyret skal som minimum udføres af to voksne. Ved tvivl skal du få en tredje person med teknisk viden til at hjælpe dig.

OBS

For at undgå skader på udstyret og på gulvet skal du foretage opstillingen på en underlægningsmåtte eller på pappet fra emballagen.

BEMÆRK

Opstil så vidt muligt udstyret dér, hvor det senere skal bruges.

2.2 Pakkens indhold

ADVARSEL

Pakken indeholder delene vist i det følgende. Start venligst med at kontrollere, om alle dele og alt værktøj, der hører til udstyret, fulgte med ved levering, og om der foreligger skader. Ved reklamation skal forhandleren kontaktes direkte.

FORSIGTIG

Hvis dele af pakkens indhold mangler eller er beskadiget, må der ikke foretages opstilling.

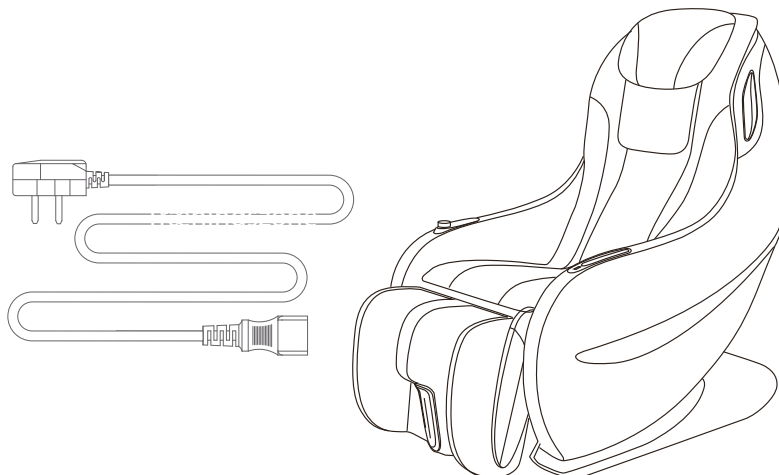

2.3 Opstilling

Studer de enkelte viste monteringstrin nøje inden opstilling, og udfør monteringen i overensstemmelse med den viste rækkefølge.

1. Fjern forsigtigt den øverste emballage fra stolen.
2. Læg ryglænsbetrækket og puden på stolen.

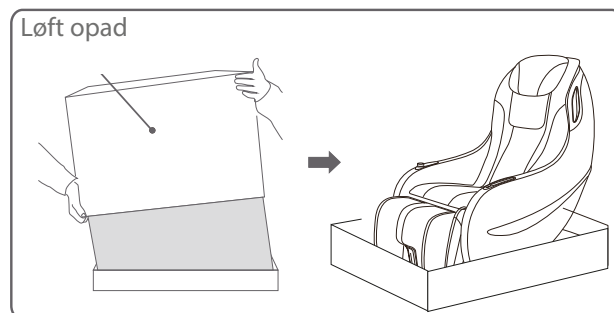

3. Fold siderne af den nederste kasse ned.
4. Skub massagestolen på transporthjulene til den ønskede position. Følg anvisningerne i afsnit 1.4 og 4.

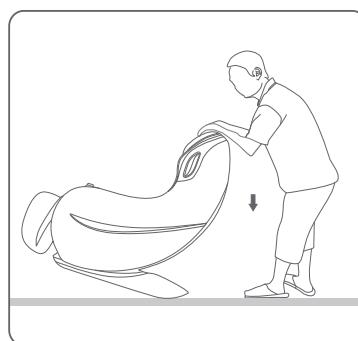

5. Tilslut netstikket til apparatet og sæt netstikket i en stikkontakt, der overholder specifikationerne i kapitlet om elektrisk sikkerhed.

► OBS

- + Enheden må ikke være tilsluttet til en multistikdåse, da det ellers ikke kan garanteres, at enheden får tilført tilstrækkelig strøm. Der kan opstå tekniske fejl.
- + Kontrollér at netkablet ikke sidder fast under enheden for at undgå beskadigelser på netkablet.

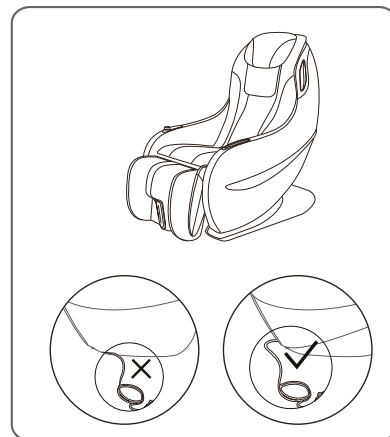

6. Sæt netafbryderen på bagsiden af massagestolen på "I" for at tænde den.

► OBS

- Sørg for at slukke massagestolen via betjeningspanelet og sætte netafbryderen på "O" efter hver brug.

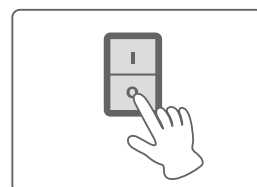

2.4 Oversigt

Fra siden

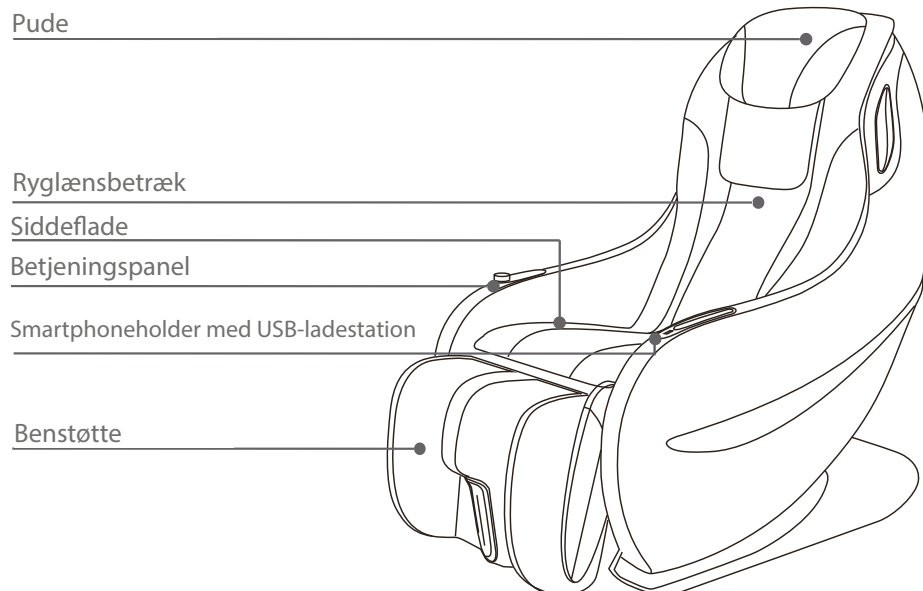

Bagsiden

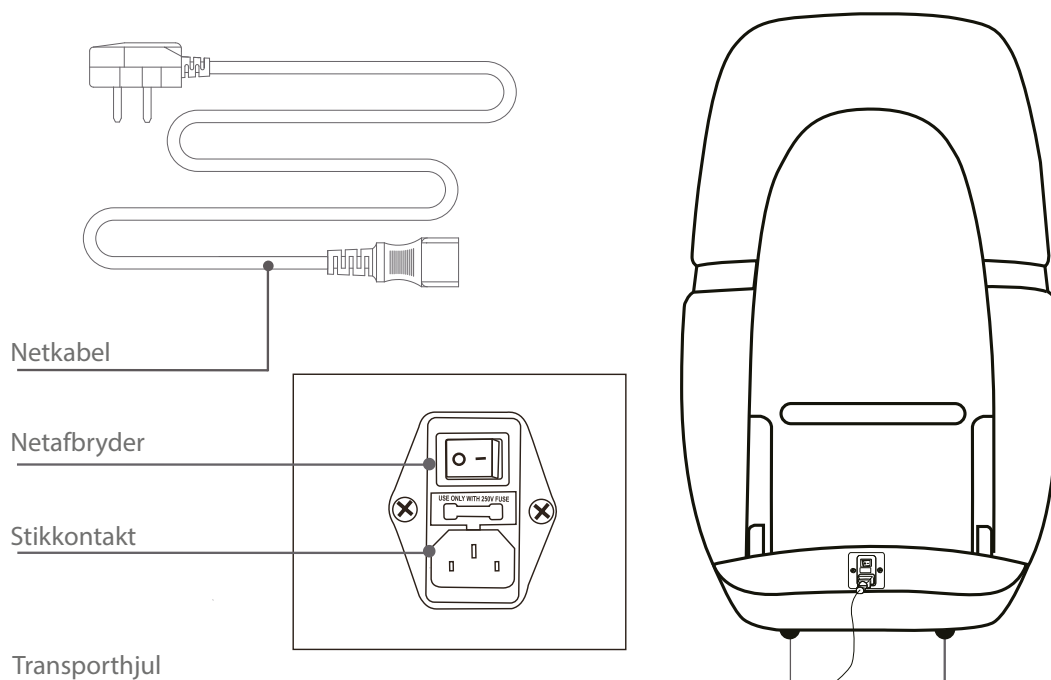

Indre komponenter

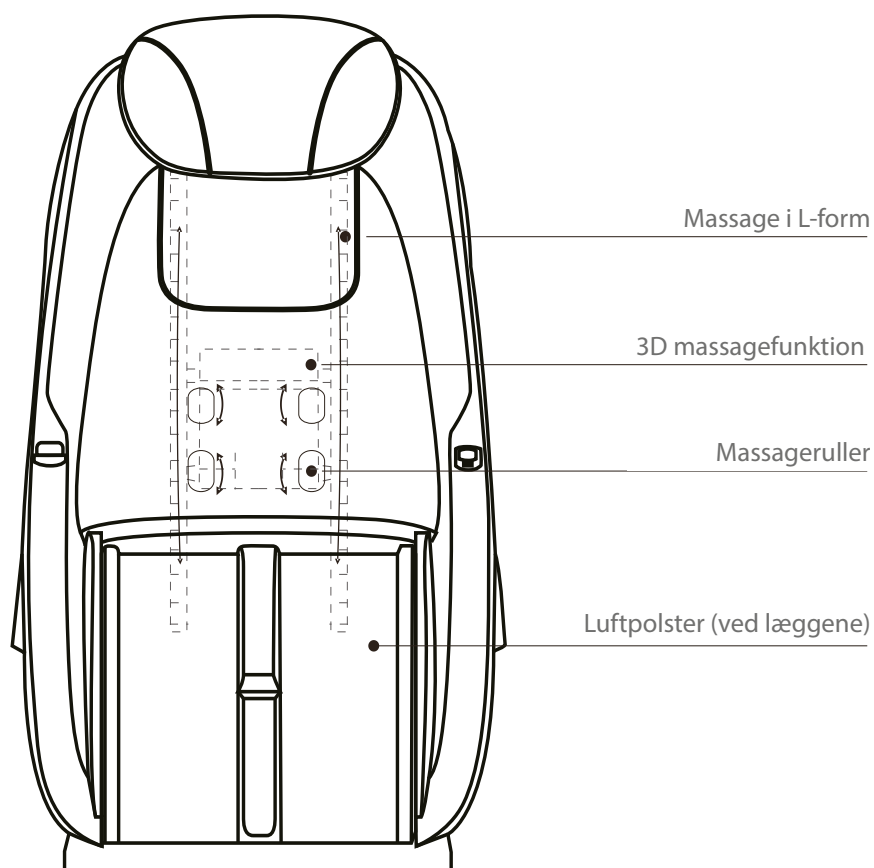

2.5 Valgfri vuggefunktion

1. Løsn skruerne på det bagerste dæksel og fjern dækslet.
2. For at aktivere vuggefunktionen skal du først fjerne den lille og derefter den store sikkerhedsspind.

ⓘ BEMÆRK

Hvis du ikke længere ønsker at bruge vuggefunktionen, skal du sætte sikkerhedsspindene i massagestolen igen.

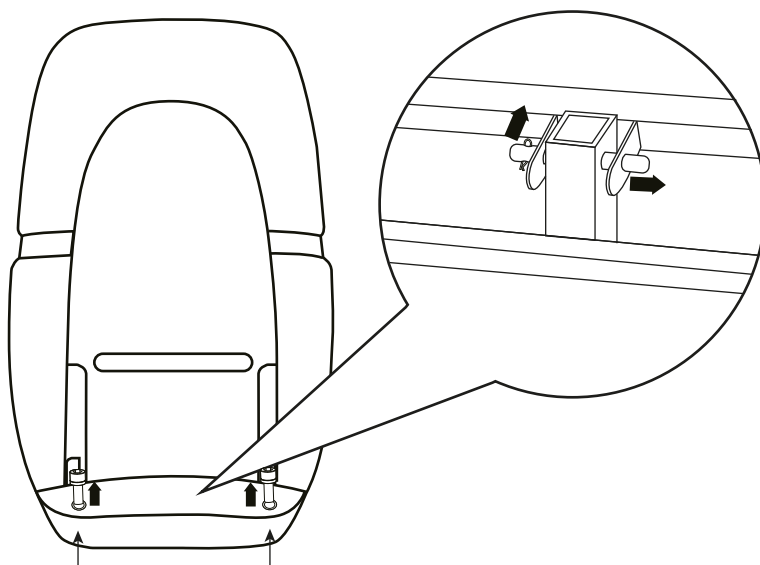

2.6 Brug af benstøtten

Benstøtten kan bruges som en simpel støtte til benene eller til massage af læggene.

1. For at frigøre benstøtten, træk den øverste ende af benstøtten mod dig (fig. a).
2. Drej benstøtten 180° ned ad og mod dig.
3. Træk kort i løkken for at låse benstøtten på plads (fig. b).
4. For at bruge lægmassagen igen, træk den nederste ende af løkken mod dig for at frigøre benstøtten igen.
5. Drej benstøtten 180° op ad og væk fra dig.
6. Efter drejningen, træk kort under benstøtten for at låse den på plads igen.

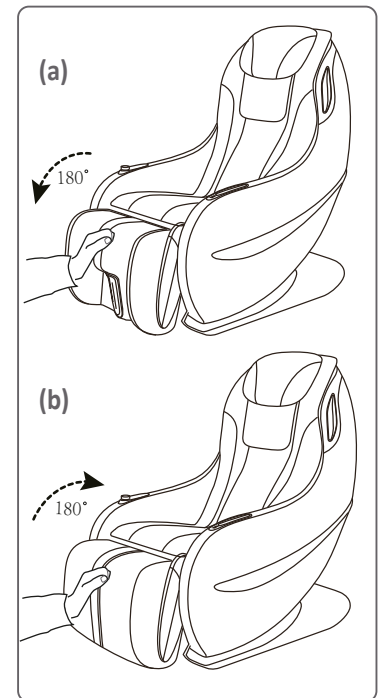

ⓘ BEMÆRK

Sørg for at lære alle udstyrets funktioner og indstillingsmuligheder at kende, før du begynder træningen. Få forklaret dette produkts korrekte anvendelse af en fagmand.

3.1 Taster- og funktionsbeskrivelser

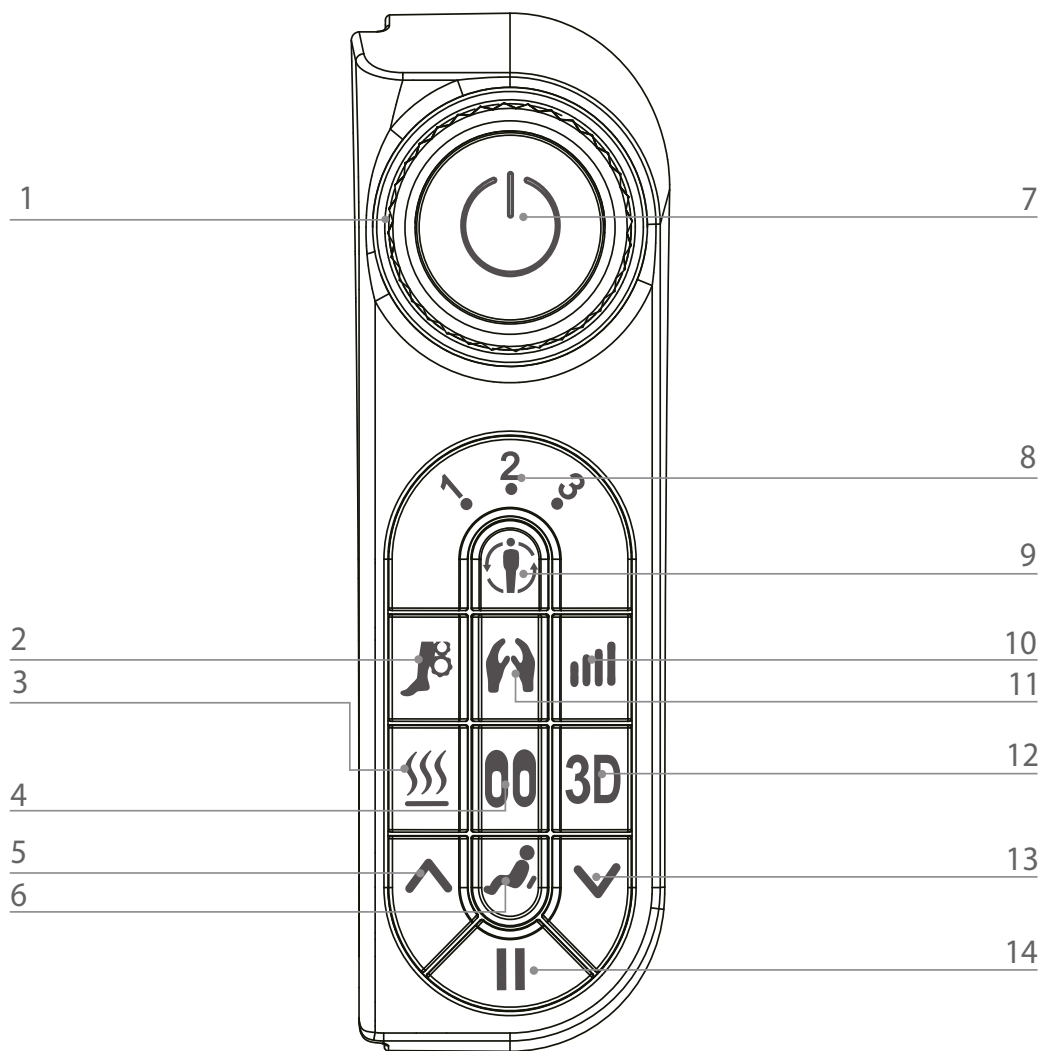

Nr.	Tast	Beskrivelse
1	Drejeknap	+ Drej for at hæve eller sænke ryglænet.
2	Lægmassage	+ Tryk for at starte eller stoppe lægmassagen.
3	Varmefunktion/Bluetooth	+ Tryk for at aktivere/deaktivere varmfunktionen i den nedre del af ryggen. + Tryk og hold for at aktivere/deaktivere Bluetooth. ⓘ BEMÆRK For at forbinde din enhed med massagestolen, åbn Bluetooth-indstillingerne på din mobile enhed og forbind med "Music Station".
4	Lufttryksmassage	+ Tryk for at aktivere luftryksmassage og justere intensiteten. ⓘ BEMÆRK Der er tre intensitetstrin: + let - tasten lyser permanent + middel - tasten blinker langsomt (standard) + stærk - tasten blinker hurtigt
5	Massageposition (op)	ⓘ BEMÆRK Kun ved anvendelse af massagezone. + Tryk og hold for at justere massagepositionen opad.
6	Massagezone	ⓘ BEMÆRK Kun tilgængelig i de manuelle programmer. + Tryk for at vælge massagezone.
7	On/off	+ Tryk for at starte enheden og vælge en massagefunktion. + Tryk igen for at afbryde massagefunktionen og gå tilbage til standby-modus.
8	Indikatorlys (automatiske programmer)	+ Viser det valgte automatiske program.

9	Automatiske programmer	<ul style="list-style-type: none"> + Udvalg af tre automatiske programmer: <ul style="list-style-type: none"> + Sport + Recovery + Sleep ⓘ BEMÆRK <ul style="list-style-type: none"> + Det valgte program vises som et indikatorlys (8) i betjeningspanelet. + Programmet stopper automatisk efter 15 minutter.
10	Massagehastighed	<ul style="list-style-type: none"> + Tryk og hold for at justere massagehastigheden. ⓘ BEMÆRK Der er tre hastigheder: <ul style="list-style-type: none"> + langsom - tasten lyser permanent + middel - tasten blinker langsomt (standard) + hurtig - tasten blinker hurtigt
11	Manuelle programmer	<ul style="list-style-type: none"> + Udvalg af fire manuelle programmer: <ul style="list-style-type: none"> + Ælte + Banke + Dual (ælte og banke) + Massageruller ⓘ BEMÆRK Programmet stopper automatisk efter 15 minutter.
12	3D Massagefunktion	<ul style="list-style-type: none"> + Tænding af 3D massagefunktion. ⓘ BEMÆRK Med denne funktion kan massagerullerne også, udover op- og nedbevægelsen, flyttes frem og tilbage for bedre at tilpasse sig kroppens form.
13	Massageposition (ned)	<ul style="list-style-type: none"> ⓘ BEMÆRK Kun ved anvendelse af massagezone. + Tryk og hold for at justere massagepositionen nedad.
14	Pause	<ul style="list-style-type: none"> + Tryk for at pausere massagefunktionen. + Tryk igen for at fortsætte med massagefunktionen.

4.1 Generelle anvisninger

⚠ ADVARSEL

- + Der skal vælges et opbevaringssted, hvor det er udelukket at tredjemand eller børn kan misbruge udstyret.

► OBS

- + Kontrollér, at udstyret på det valgte opstillingssted er beskyttet mod fugt, støv og snavs. Opbevaringsstedet skal være tørt og have god ventilation og en konstant omgivelsestemperatur mellem 10°C og 35°C.

4.2 Transporthjul

► OBS

Hvis du ønsker at transportere dit udstyr over særlig følsom og blød gulvbelægning, som parket, gulvbrædder eller laminat, skal du lægge f.eks. pap eller lignende ud på transportstrækningen for at undgå eventuelle gulvskader.

1. Stil dig bag udstyret, og løft det lidt, indtil vægten hviler på transporthjulene. Nu kan du let skubbe udstyret hen til en ny position. For længere transportstrækninger skal udstyret adskilles og emballeres sikkert.
2. Vælg den nye placering under overholdelse af anvisningerne i afsnit 1.4 i denne brugsanvisning.

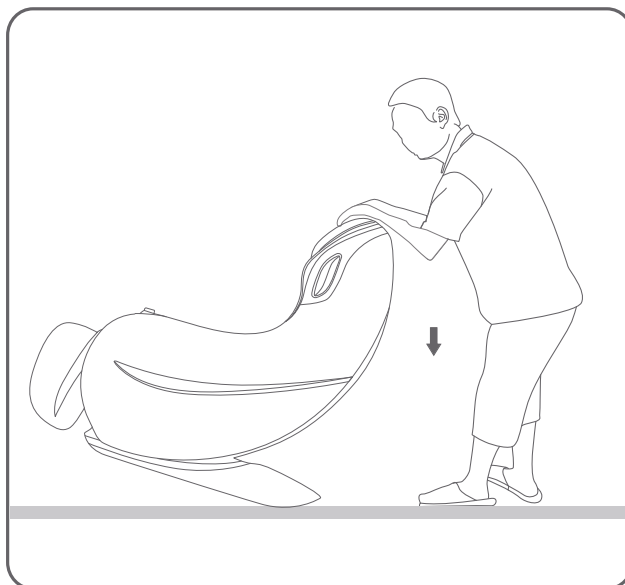

5.1 Generelle anvisninger

⚠ ADVARSEL

- + Foretag ikke usagkyndige ændringer på udstyret.

⚠ FORSIGTIG

- + Beskadigede eller udtjente komponenter kan påvirke din sikkerhed og udstyrets levetid. Udskift derfor straks beskadigede eller slidte komponenter. Kontakt i så fald din forhandler. Udstyret må ikke anvendes, før det er blevet repareret. Anvend ved behov kun originale reservedele.

► OBS

- + Udover de anvisninger og anbefalinger, der nævnes her, vedr. vedligeholdelse og pleje kan der være behov for yderligere service- og/eller reparationsydelser; disse ydelser må kun udføres af autoriserede serviceteknikere.

5.2 Fejl og fejldiagnose

Udstyret underkastes regelmæssigt kvalitetskontroller under produktionen. Der kan dog trods dette opstå fejl eller fejlfunktion på udstyret. Det er ofte enkeltdele, der er skyld i disse fejl, og udskiftning er oftest tilstrækkelig. De hyppigste fejl og afhjælpningen af dem findes i følgende oversigt. Hvis udstyret trods dette ikke fungerer korrekt, skal du kontakte din forhandler.

Fejl	Årsag	Afhjælpning
Enheden fungerer ikke	Strømforbindelse afbrudt	+ Tjek kabelforbindelser + Netafbryder tændt/på "on"
	Den automatiske timer er udløbet	Tryk på on/off-tasten for at tænde enheden igen
	Overforbrug af enheden	Afbryd enheden fra strømkilden og lad det køle af i mindst 60 minutter, før du bruger den igen.
	Overbelastning af enheden	Reducér belastningen på enheden
Enheden er udsædvanlig varm	Overforbrug af enheden	Afbryd enheden fra strømkilden og lad det køle af i mindst 60 minutter, før du bruger den igen.
Enheden laver lyde	Støj fra enhedens mekaniske dele	Lyde/støj under brug er normalt. Skulle lydene være usædvanlige (knækkende/skurrende lyde) bør du kontakte din forhandler.

5.3 Kalender for vedligeholdelse og inspektion

For at undgå skader på grund af kropssved, skal udstyret altid rengøres med et fugtigt håndklæde (ingen opløsningsmidler!) efter hvert træningspas.

Følgende rutinemæssige opgaver skal udføres med de oplyste tidsintervaller:

Komponent	Ugentligt	Månedligt	1 gang i kvartalet
Polster	R		I
Kunststofafdækninger	R	I	
Kabelforbindelser		I	
Forklaring: R = rengøring; I = inspektion			

6 BORTSKAFFELSE

Dette udstyr må efter endt levetid ikke bortskaffes sammen med det almindelige husholdningsaffald, men skal afleveres til en kommunal genbrugsstation til genbrug af elektrisk og elektronisk udstyr. Yderligere oplysninger fås hos den lokale genbrugsstation i din kommune.

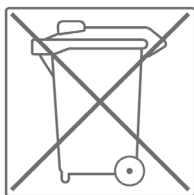

Materialerne skal genanvendes iht. deres mærkning. Med genanvendelse, udnyttelse af materialer eller andre former for genbrug af udtjent udstyr yder du et vigtigt bidrag til beskyttelse af miljøet.

7.1 Serienummer og modelbetegnelse

For at vi kan yde så god en service som muligt, bedes du have **modelbetegnelse, varenummer, serienummer, eksplosionstegning** og **listen over delene** ved hånden. De forskellige muligheder for kontakt findes i kapitel 9 i denne brugsanvisning.

BEMÆRK

Serienummeret på dit udstyr er unikt. Det findes på den hvide mærkat. Den nøjagtige placering af denne mærkat fremgår af følgende illustration.

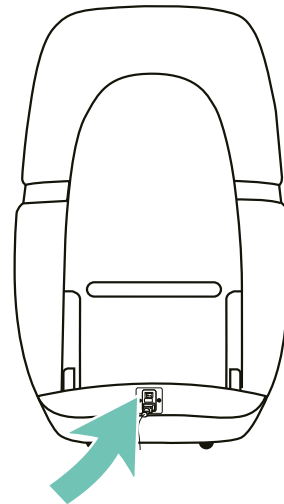

Skriv serienummeret i det tilhørende felt.

Serienummer:

Mærke/kategori:

Modelbetegnelse:

Varenummer:

Træningsudstyr fra Taurus Wellness® underkastes en streng kvalitetskontrol. Hvis fitnessudstyr købt hos os mod forventning skulle vise sig ikke at fungere perfekt, beklager vi dette meget og beder dig kontakte den oplyste kundeservice. Vi hjælper dig altid gerne via vores tekniske hotline.

Fejlbeskrivelser

Dit træningsudstyr er udviklet således, at det altid giver mulighed for træning af høj kvalitet. Skulle der mod forventning opstå et problem bedes du starte med at læse brugsanvisningen. Ønsker du yderligere problemløsning, bedes du kontakte Fitshop eller ringe på vores gratis service-hotline. For at opnå den hurtigst mulige problemløsning bedes du beskrive fejlen så nøjagtigt som muligt.

Ud over den lovbestemte garanti yder vi en garanti på alt fitnessudstyr købt hos os iht. nedenstående bestemmelser.

Dine rettigheder iht. loven påvirkes ikke af disse bestemmelser.

Garantiindehaver

Garantien tilhører førstekøberen/enhver person, der får et produkt købt som nyt i gave af en førstekøber.

Garantiperioder

Fra du modtager dit træningsudstyr påtager vi os de(n) garantiperiode(r), der fremgår af vores onlineshop. Garantiperioden, der er gældende for dit specifikke træningsudstyr, finder du på den respektive produktside.

Reparationsudgifter

Vi vælger, om der skal ske enten reparation, udskiftning af beskadigede enkeltdele eller komplet udskiftning. Reservedele, som man selv skal anbringe ved opstilling af udstyret, skal udskiftes af garantiindehaveren selv og er ikke omfattet af reparationen. Efter udløb af garantiperioden for reparationsudgifter er der kun garanti på dele, som ikke omfatter reparation-, monterings- og forsendelsesomkostninger.

Brugtiderne defineres som følger:

- + Hjemmebrug: Udelukkende privat anvendelse i private hjem op til 3 timer dagligt
- + Semiprofessionel brug: Op til 6 timer dagligt (f.eks. fysioterapi, hoteller, foreninger, motionsrum i virksomheder)
- + Professionel brug: Mere end 6 timer dagligt (f.eks. fitnesscentre)

Garantiservice

Under garantiperioden repareres eller erstattes udstyr, der på grund af materiale- eller fabrikationsfejl er defekt, efter vores valg. Udskiftet udstyr eller dele af udstyr tilhører os. Garantiydelser medfører ikke en forlængelse af garantiperioden og udløser heller ikke en ny garanti.



Garantibetingelser

For at gøre krav gældende om garanti skal du gøre følgende:

Kontakt kundeservice pr. e-mail eller telefon. Hvis produktet skal indsendes til reparation under garantien, påhviler omkostningerne forhandleren. Efter udløb af garantien påhviler transport- og forsikringsomkostningerne køberen. Hvis defekten er omfattet af vores garantiydelse, får du et stk. repareret eller nyt udstyr tilbage.

Garantikrav er udelukket ved skader på grund af:

- + Misbrug eller usagkyndig behandling
- + Miljøpåvirkninger (fugt, varme, overspænding, støv etc.)
- + Tilsidesættelse af de sikkerhedsforanstaltninger, der gør sig gældende for udstyret
- + Tilsidesættelse af brugsanvisningen
- + Anvendelse af vold (f.eks. slag, stød, fald)
- + Indgreb, der ikke er foretaget af den af os autoriserede serviceadresse
- + Egenhændige forsøg på reparation

Købskvittering og serienummer

Vær opmærksom på, at du skal kunne fremvise fakturaen for udstyret i tilfælde af garanti. For at vi kan identificere din modelversion samt af hensyn til vores kvalitetskontroller har vi ved alle henvendelser vedr. service brug for oplysning om udstyrets serienummer. Hav derfor så vidt muligt allerede serienummer samt kundennummer ved hånden, når du ringer til vores service-hotline. Dette gør det lettere at give dig en hurtig behandling.

Hvis du har problemer med at finde serienummeret på dit træningsudstyr, kan vores service-medarbejdere hjælpe dig på vej.

Service uden for garantien

I tilfælde af mangler på dit træningsudstyr efter udløb af garantien eller i situationer, som ikke er omfattet af garantiydelsen, som f.eks. almindelig slitage, står vi gerne til rådighed for et individuelt tilbud. Kontakt venligst vores kundeservice, så vi sammen kan finde en hurtig og billig løsning af problemet. I disse tilfælde betaler du selv forsendelsesomkostningerne.

Kommunikation

Mange problemer kan løses med blot en samtale med os i egenskab af din fagmand. Vi ved, hvor vigtig hurtig og ukompliceret problemafhelpning er for dig som bruger af træningsudstyret, så du kan træne med glæde uden de store afbrydelser. Derfor er vi også interesseret i en hurtig og ubureaukratisk løsning på dit problem. Hav derfor venligst dit kundennummer og serienummeret på det defekte udstyr ved hånden.



DE	DK	FR
<p>TECHNIK</p> <p>☎ +49 4621 4210-900</p> <p>☎ +49 4621 4210-698</p> <p>✉ technik@sport-tiedje.de</p> <p>🕒 Öffnungszeiten entnehmen Sie unserer Homepage.</p> <p>SERVICE</p> <p>☎ 0800 20 20277 (kostenlos)</p> <p>✉ info@sport-tiedje.de</p> <p>🕒 Öffnungszeiten entnehmen Sie unserer Homepage.</p>	<p>TEKNIK OG SERVICE</p> <p>☎ 80 90 16 50</p> <p>+49 4621 4210-945</p> <p>✉ info@fitshop.dk</p> <p>🕒 Åbningstider kan findes på hjemmesiden.</p>	<p>TECHNIQUE & SERVICE</p> <p>☎ +33 (0) 172 770033</p> <p>+49 4621 4210-933</p> <p>✉ service-france@fitshop.fr</p> <p>🕒 Vous trouverez les heures d'ouverture sur notre site Internet.</p>
	PL	BE
	<p>TECHNIKA I SERWIS</p> <p>☎ 22 307 43 21</p> <p>+49 4621 42 10-948</p> <p>✉ info@fitshop.pl</p> <p>🕒 Godziny otwarcia można znaleźć na stronie głównej.</p>	<p>TECHNIQUE & SERVICE</p> <p>☎ 02 732 46 77</p> <p>+49 4621 42 10-932</p> <p>✉ info@fitshop.be</p> <p>🕒 Vous trouverez les heures d'ouverture sur notre site Internet.</p>

UK	NL	INT
<p>TECHNICAL SUPPORT</p> <p>☎ +44 141 876 3986</p> <p>✉ support@powerhousefitness.co.uk</p> <p>SERVICE</p> <p>☎ +44 141 876 3972</p> <p>🕒 You can find the opening hours on our homepage.</p>	<p>TECHNISCHE DIENST & SERVICE</p> <p>☎ +31 172 619961</p> <p>✉ info@fitshop.nl</p> <p>🕒 De openingstijden vindt u op onze homepage.</p>	<p>TECHNICAL SUPPORT & SERVICE</p> <p>☎ +49 4621 4210-944</p> <p>✉ service-int@sport-tiedje.de</p> <p>🕒 You can find the opening hours on our homepage.</p>
	AT	CH
	<p>TECHNIK & SERVICE</p> <p>☎ 0800 20 20277 (Freecall)</p> <p>+49 4621 42 10-0</p> <p>✉ info@sport-tiedje.at</p> <p>🕒 Öffnungszeiten entnehmen Sie unserer Homepage.</p>	<p>TECHNIK & SERVICE</p> <p>☎ 0800 202 027</p> <p>+49 4621 42 10-0</p> <p>✉ info@sport-tiedje.ch</p> <p>🕒 Öffnungszeiten entnehmen Sie unserer Homepage.</p>

På denne webside finder du en detaljeret oversigt inkl. adresse og åbningstider for alle filialer tilhørende Sport-Tiedje Group i ind- og udland:

www.fitshop.dk/oversigt-over-sport-tiedje-butikker



VI LEVER FOR FITNESS

WEBSHOP OG SOCIALE MEDIER

Sport-Tiedje er med sine nuværende over 70 filialer Europas største fagmarked for fitnessmaskiner til hjemmebrug og en af de mest ansete online-forhandlere af fitnessudstyr på verdensplan. Privatkunder foretager bestillinger via vores 25 webshops på det pågældende lands sprog eller får sammensat deres drømmeudstyr i lokale filialer. Derudover er virksomheden leverandør af professionelle maskiner til udholdenheds- og styrketræning til fitnesscentre, hoteller, sportsforeninger, firmaer og fysioterapeuter.

Sport-Tiedje tilbyder et bredt sortiment af træningsmaskiner fra kendte producenter, egne udviklede produkter af høj kvalitet og en lang række serviceydelser, f.eks. opstillingservice og idrætsvidenskabelig rådgivning før og efter købet. Til dette formål har virksomheden ansat en lang række idrætsforskere, fitnessstrænere og eliteudøvere.

Besøg os også på vores platforme for sociale medier eller på vores blog!



www.fitshop.dk
www.sport-tiedje.de/blog



www.facebook.com/SportTiedje



www.instagram.com/sporttiedje



www.youtube.com/user/sporttiedje

TAURUS

cardiostrong

BODYCRAFT

cardiojump

DUKEFITNESS

DARWIN



