

TAURUS[®]

Notice de montage et mode d'emploi

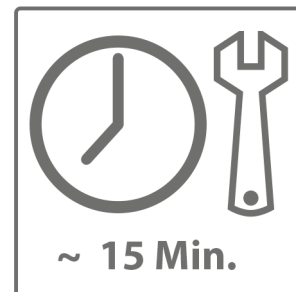
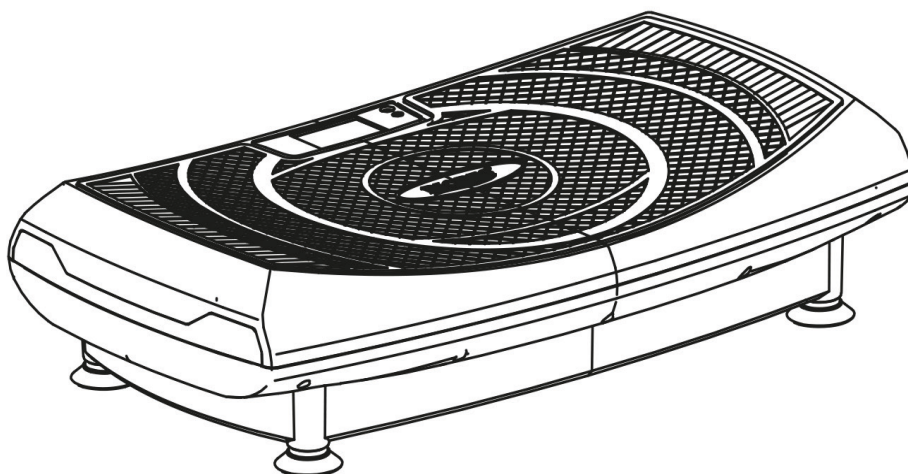

TFVT5.01.04

Table des matières

1	INFORMATIONS GÉNÉRALES	7
1.1	Caractéristiques techniques	7
1.2	Sécurité personnelle	8
1.3	Sécurité électrique	9
1.4	Emplacement	9
2	MONTAGE	10
2.1	Instructions générales	10
2.2	Contenu de la livraison	11
2.3	Montage	12
2.3.1	Montage des poignées	12
3	MODE D'EMPLOI	13
3.1	Vue d'ensemble de l'appareil	13
3.2	Panneau de commande	14
3.4	Télécommande	15
3.3	Fonctions	15
3.5	Mise en marche de l'appareil	16
3.6	Mode de veille	16
3.7	Mode manuel	16
3.7.1	Panneau de commande	16
3.7.2	Télécommande	17
3.8	Mode automatique	17
3.8.1	Panneau de commande	17
3.8.2	Télécommande	17
3.9	Positions d'entraînement	19
3.10	Compartiment à piles	21
4	STOCKAGE ET TRANSPORT	21
4.1	Instructions générales	21
5	DÉPANNAGE, ENTRETIEN ET MAINTENANCE	22
5.1	Instructions générales	22
5.2	Défauts et diagnostic des pannes	22
5.3	Codes de défauts et dépannage	23
5.4	Calendrier d'entretien et de maintenance	23
6	ÉLIMINATION	23

7	ACCESSOIRES RECOMMANDÉS	24
8	COMMANDES DE PIÈCES DE RECHANGE	25
8.1	Numéro de série et désignation du modèle	25
8.2	Liste des pièces	26
8.3	Vue éclatée	27
9	GARANTIE	28
10	CONTACT	30

Chère cliente, cher client,

Nous vous remercions d'avoir opté pour un appareil d'entraînement de qualité de la marque Taurus. Taurus propose des appareils de sport et de fitness haut de gamme conçus pour une utilisation à domicile ou destinés à équiper les salles de gym et les établissements commerciaux. Les appareils de fitness de Taurus poursuivent l'objectif premier des sportifs, celui d'atteindre un niveau de performance maximal ! Les appareils sont ainsi développés en étroite concertation avec des sportifs et des experts en sciences du sport. Les sportifs sont en effet les mieux placés pour juger de la perfection d'un appareil de fitness.

Pour de plus amples informations, veuillez consulter le site www.sport-tiedje.com.

Utilisation conforme

L'appareil doit être utilisé uniquement aux fins auxquelles il est destiné.

L'appareil est destiné exclusivement à une utilisation à domicile. L'appareil n'est pas adapté à un usage semi-professionnel (par ex. hôpitaux, clubs, hôtels, établissements scolaires etc.) ni à une application commerciale ou professionnelle (par ex. salle de gym).

MENTIONS LÉGALES

Sport-Tiedje GmbH
N°1 du fitness à domicile en Europe

International Headquarters
Flensburger Straße 55
24837 Schleswig
Deutschland

Directeur :
Christian Grau
Sebastian Campmann
Bernhard Schenkel
N° de registre de commerce HRB 1000 SL
Tribunal d'instance de Flensburg
N°d'identification de TVA : DE813211547

EXCLUSION DE RESPONSABILITÉ



©2011 Taurus est une marque déposée de la société Sport-Tiedje GmbH. Tous droits réservés. Toute utilisation de cette marque sans l'autorisation écrite de Sport-Tiedje est interdite.

Le produit et le manuel peuvent faire l'objet de modifications. Les données techniques sont sujettes à changement sans préavis.

À PROPOS DE CE MODE D'EMPLOI

Veillez lire attentivement le présent mode d'emploi dans son intégralité avant le montage de l'appareil et sa première utilisation. Le présent mode d'emploi est là pour vous aider à monter rapidement l'appareil et à le manipuler en toute sécurité. Veillez impérativement à ce que tous les utilisateurs de l'appareil (notamment les enfants et les personnes présentant un handicap physique, sensoriel, mental ou moteur) aient préalablement pris connaissance du présent mode d'emploi et de son contenu. En cas de doute, l'appareil doit être utilisé sous la surveillance d'une personne responsable.



Cet appareil a été conçu conformément aux dernières avancées en matière de sécurité. Il est protégé au mieux de toute source de danger susceptible de provoquer des blessures. Assurez-vous que l'appareil a bien été monté conformément aux instructions fournies et que toutes les pièces de l'appareil sont correctement fixées. Si nécessaire, remédiez aux défauts éventuels en vous reportant au mode d'emploi.

Veillez respecter scrupuleusement les consignes de sécurité et de maintenance indiquées. Toute autre utilisation peut causer des blessures, endommager l'appareil et provoquer des accidents dont le fabricant et le distributeur ne peuvent assumer aucune responsabilité.

Lors de votre lecture, vous serez amené à rencontrer les notes de sécurité suivantes :

► **ATTENTION**

Ce symbole indique des situations dans lesquelles le non-respect des consignes peut entraîner des dommages matériels.

⚠ **PRUDENCE**

Ce symbole indique des situations dans lesquelles le non-respect des consignes peut entraîner des blessures légères !

⚠ **AVERTISSEMENT**

Ce symbole indique des situations dans lesquelles le non-respect des consignes peut entraîner des blessures graves, voire mortelles !

⚠ **DANGER**

Ce symbole indique des situations dans lesquelles le non-respect des consignes peut entraîner des blessures très graves, voire mortelles !

ⓘ **REMARQUE**

Vous trouverez ici d'autres informations utiles.

Conservez soigneusement ce mode d'emploi de sorte qu'il soit accessible pour toute information sur les travaux de maintenance et les commandes de pièces de rechanges.

1.1 Caractéristiques techniques

Affichage de

- + Durée
- + Niveau de vitesse
- + Modes/Programme
- + Type de fonction/vibration

Nombre total de programmes :	10
Programmes manuels :	7
Programmes automatiques :	3
Niveaux de vitesse :	30
Moteur (3 pièces) :	200 W 200 W 40 W
Plage de fréquence :	7–12 Hz (oscillation) 21,6–31,6 Hz (vertical) 5,5–8 Hz (linéaire)
Amplitude :	1–12 mm

Poids et dimensions :

Poids de l'article (brut, emballage inclus) :	18,5 kg
Dimensions de l'emballage (L x l x h) :	env. 76 cm x 46 cm x 22 cm
Dimensions d'installation (L x l x h) :	env. 41,5 cm x 71,3 cm x 17,2 cm
Poids utilisateur maximal :	100 kg

1.2 Sécurité personnelle

DANGER

- + Avant la première utilisation de l'appareil, nous vous recommandons de demander l'avis d'un médecin afin qu'il juge de la possibilité ou non de vous entraîner avec cet appareil. Ces dispositions sont particulièrement applicables aux personnes qui ont une prédisposition génétique à l'hypertension ou aux maladies cardiaques, sont âgées de plus de 45 ans, fument, présentent un taux de cholestérine élevé, sont en surpoids et/ou n'ont pas pratiqué régulièrement de sport au cours de l'année passée. Si vous prenez un traitement médicamenteux susceptible de générer des troubles du rythme cardiaque, l'avis d'un médecin est impératif.
- + Nous vous rappelons qu'un entraînement excessif peut sérieusement compromettre votre santé. Veuillez noter également que les systèmes de surveillance de la fréquence cardiaque ne sont pas toujours précis. Dès que vous percevez des sensations de faiblesse, de nausée, de vertiges, de douleurs, d'essoufflement ou d'autres symptômes anormaux, interrompez votre entraînement et consultez votre médecin en cas d'urgence.

AVERTISSEMENT

- + Cet appareil n'est pas conçu pour une utilisation par les enfants de moins de 14 ans.
- + Les enfants ne doivent pas être laissés sans surveillance à proximité de l'appareil.
- + Les personnes handicapées doivent bénéficier d'une autorisation médicale et rester sous étroite surveillance lors de l'utilisation de tout appareil d'entraînement.
- + L'appareil ne doit pas être utilisé simultanément par plusieurs personnes.
- + Si votre appareil dispose d'une clé de sécurité, attachez le clip sur vos vêtements avant chaque entraînement. La fonction d'arrêt d'urgence de l'appareil peut ainsi se déclencher en cas de chute.
- + Maintenez éloignés les mains, les pieds et autres parties du corps ainsi que les cheveux, vêtements, bijoux et autres objets des pièces mobiles.
- + Évitez de porter des vêtements amples ou volants pendant l'entraînement. Préférez une tenue de sport adaptée. Portez des chaussures de sport adaptées, de préférence avec des semelles en caoutchouc ou autre matériau antidérapant. Évitez de porter des chaussures à talon, avec semelles en cuir, à clous ou à crampons. Ne vous entraînez jamais pieds nus.

PRUDENCE

- + Si vous devez brancher votre appareil avec un câble d'alimentation sur le secteur, veillez à disposer le câble de manière à ce que personne ne risque de trébucher.
- + Durant l'entraînement, assurez-vous que personne ne se trouve dans la zone de mouvement de l'appareil.

ATTENTION

- + Ne placez aucun objet dans les ouvertures de l'appareil.

1.3 Sécurité électrique

DANGER

- + Pour limiter les risques de choc électrique, débranchez toujours le câble de l'appareil de la prise de courant dès que vous avez terminé l'entraînement, avant d'assembler ou de désassembler l'appareil ainsi qu'avant de procéder à une maintenance ou à un nettoyage de l'appareil. Ne tirez pas sur le câble.

AVERTISSEMENT

- + Ne laissez pas l'appareil sans surveillance tant que le cordon d'alimentation reste branché dans la prise murale. Débranchez le cordon d'alimentation de la prise murale pendant votre absence afin d'éviter toute utilisation impropre de l'appareil par des tiers ou des enfants.
- + Si le câble d'alimentation ou le cordon d'alimentation est endommagé ou défectueux, adressez-vous à votre revendeur. Jusqu'à la réparation, l'appareil ne doit pas être utilisé.

► ATTENTION

- + L'appareil doit être branché sur une prise électrique de 220-230 V à une fréquence de 50 Hz.
- + L'appareil doit toujours être branché directement sur une prise de terre avec le câble d'alimentation fourni. Les rallonges doivent être conformes aux directives VDE. Déroulez toujours entièrement le câble d'alimentation.
- + La prise de courant doit être protégée par un fusible à action retardée de 16 A au minimum.
- + N'effectuez aucune modification sur le câble d'alimentation ni sur le cordon d'alimentation.
- + Protégez le câble d'alimentation de l'eau, de la chaleur, de l'huile et des arêtes vives. Ne laissez pas le câble d'alimentation passer sous l'appareil ou sous un tapis et ne posez aucun objet dessus.

1.4 Emplacement

AVERTISSEMENT

- + Évitez de placer l'appareil dans un passage principal ou sur une échappée.

PRUDENCE

- + Assurez-vous que la salle d'entraînement soit correctement aérée pendant l'entraînement et qu'elle ne soit pas exposée aux courants d'air.
- + Choisissez l'emplacement de manière à disposer d'un espace libre suffisant (zone de sécurité) à l'avant, à l'arrière et sur les côtés de l'appareil.
- + L'appareil doit se trouver sur une surface plane, résistante et solide.

► ATTENTION

- + L'appareil doit être utilisé uniquement dans un local suffisamment aéré et sec (température ambiante entre 10°C et 35°C). L'utilisation de l'appareil est interdite en plein air ou dans des locaux présentant un taux d'humidité élevé (plus de 70 %) tels que les piscines.
- + Utiliser un tapis de protection pour ne pas endommager les sols de qualité supérieure (parquet, stratifié, lièges, tapis) par des marques de pression ou des taches de transpiration et pour compenser les légères inégalités du sol.

2.1 Instructions générales



DANGER

- + Ne laissez pas les outils ainsi que les matériaux d'emballage, comme les films de protection, sans surveillance : ils représentent un danger pour les enfants (risque d'étouffement). Tenez les enfants éloignés de l'appareil pendant le montage.



AVERTISSEMENT

- + Respectez les consignes apposées sur l'appareil pour réduire les risques de blessures.



PRUDENCE

- + Pendant l'assemblage, veillez à disposer d'un espace suffisant pour vous déplacer tout autour de l'appareil.
- + L'assemblage de l'appareil doit être effectué par au moins deux adultes. En cas de doute, demandez l'aide supplémentaire d'une tierce personne ayant de bonnes connaissances techniques.



ATTENTION

- + Pour éviter tout endommagement de l'appareil et du sol, procédez au montage de l'appareil sur un tapis de sol ou sur le carton d'emballage.



REMARQUE

- + Pour faciliter le montage, des vis et des écrous peuvent être prémontés.
- + Assemblez l'appareil si possible sur l'emplacement qui lui est réservé.

2.2 Contenu de la livraison

L'emballage comprend les pièces représentées ci-après. Vérifiez que l'ensemble des pièces et outils appartenant à l'appareil sont compris dans la livraison et assurez-vous que l'appareil n'a pas été endommagé pendant le transport. En cas de réclamation, veuillez contacter immédiatement votre contractant.

PRUDENCE

Si le contenu de la livraison est incomplet ou si des pièces sont endommagées, ne montez pas l'appareil.



A



B



C



D



E

N°	Désignation
A	Tapis de sol
B	Cordes à poignées
C	Télécommande
D	Piles AAA (2x)
E	Câble d'alimentation

2.3 Montage

Avant de procéder à l'assemblage de l'appareil, observez bien attentivement les étapes de montage représentées et effectuez-les dans l'ordre indiqué.

❶ REMARQUE

Vissez d'abord toutes les pièces sans les serrer et vérifiez qu'elles sont correctement ajustées. Vous y serez invité, serrez les vis à l'aide de l'outil correspondant.

2.3.1 Montage des poignées

⚠ PRUDENCE

- + Avant chaque utilisation, vérifiez que les cordes des poignées sont correctement fixées à l'appareil.
- + Si vous constatez des dommages sur la corde ou la poignée, arrêtez de les utiliser pour éviter tout risque de blessures.

Avant de procéder à l'assemblage de l'appareil, observez bien attentivement les étapes de montage représentées et respectez l'ordre des opérations indiqué.

1. Un œillet se trouve de chaque côté sous l'appareil. Repliez l'extrémité de la corde et passez-la à travers l'œillet (voir schémas 1 et 2).



Schéma 1



Schéma 2

2. Passez la poignée de la corde à travers la boucle et tendez la corde (voir schémas 3 et 4).

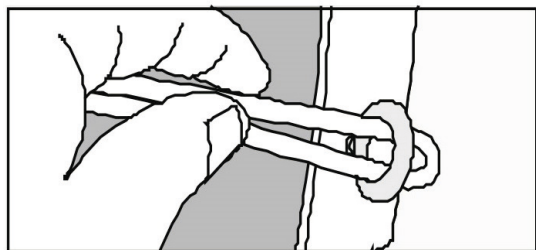

Schéma 3

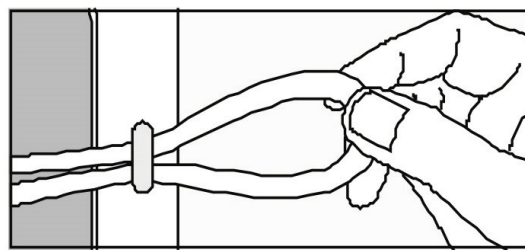

Schéma 4

3. Répétez les étapes 1 et 2 pour la deuxième poignée.

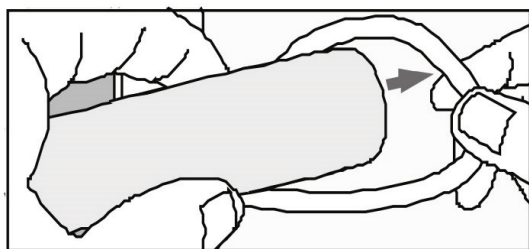
REMARQUE

Avant de commencer l'entraînement, familiarisez-vous avec toutes les fonctions et possibilités de réglage de l'appareil. Pour savoir comment utiliser correctement ce produit, demandez les conseils d'un spécialiste.

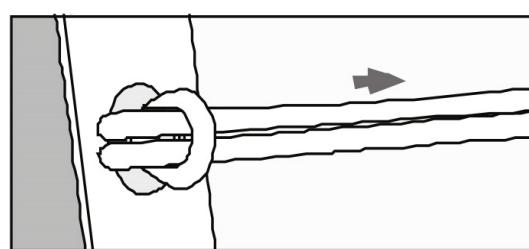
3.1 Vue d'ensemble de l'appareil

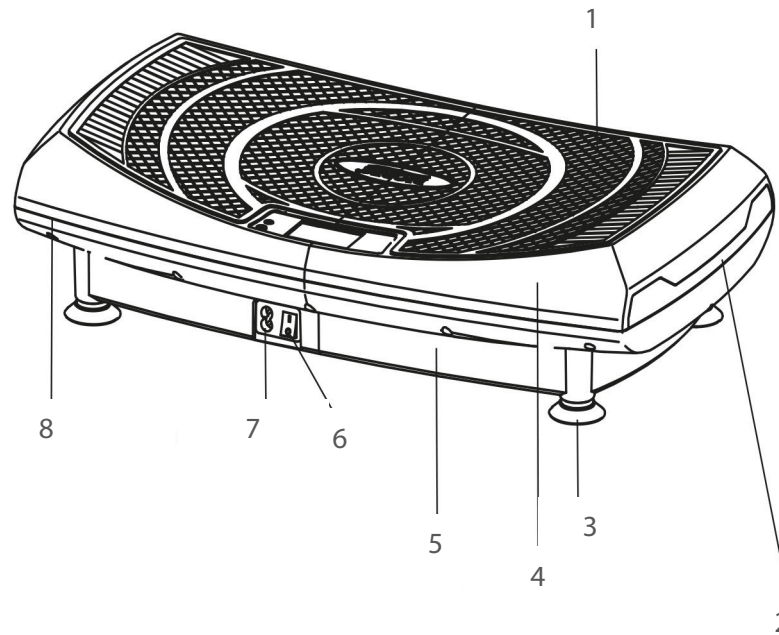

N°	Désignation	N°	Désignation
1	Tapis repose-pieds	5	Revêtement inférieur
2	Bande lumineuse (verte, bleue, rouge)	6	Interrupteur d'alimentation
3	Pied	7	Prise
4	Revêtement supérieur	8	Revêtement central

3.2 Panneau de commande

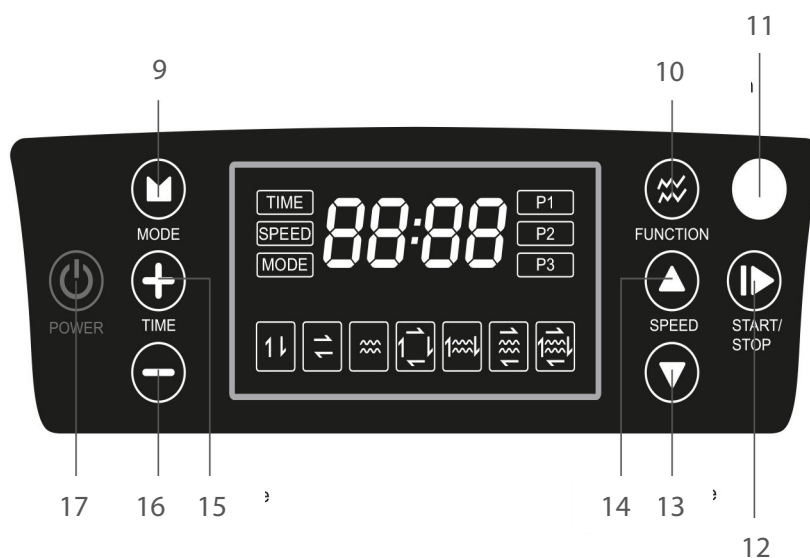

N°	Désignation	N°	Désignation
9	Mode	14	Augmentation de la vitesse
10	Fonctions	15	Augmentation de la durée
11	Capteur infrarouge pour télécommande	16	Réduction de la durée
12	Start/Stop	17	ON/OFF
13	Réduction de la vitesse		

3.4 Télécommande

N°	Désignation
18	ON/OFF
19	Mode
20	Start/Stop
21	Augmentation de la durée
22	Réduction de la durée
23	Augmentation de la vitesse
24	Réduction de la vitesse

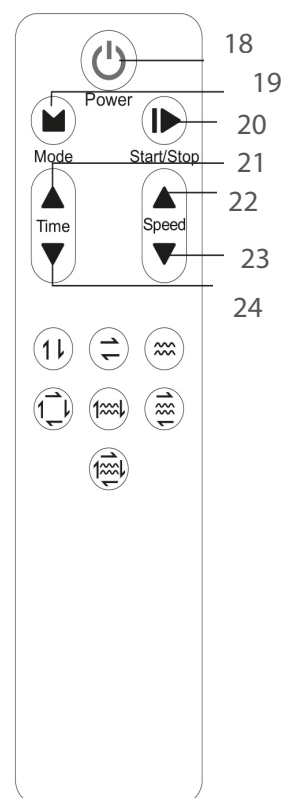

3.3 Fonctions

Symbole	Fonction
↑↓	Combustion des graisses
←→	Mouvement horizontal
⋈	Vibration
⏪⏩	Combustion des graisses + mouvement horizontal
⋈↓	Combustion des graisses + vibration
⋈↑	Mouvement horizontal + vibration
⏪⏩⋈	Combustion des graisses + mouvement horizontal + vibration

3.5 Mise en marche de l'appareil

1. Branchez le cordon d'alimentation et actionnez l'interrupteur.

❗ REMARQUE

Lorsque l'écran affiche « - - - », l'appareil est en mode de veille.

2. Pour passer à l'affichage standard, appuyez sur le bouton ON/OFF.

L'écran affiche « TIME, 10:00, 1↓ » et l'appareil est opérationnel.

3.6 Mode de veille

Lorsque l'appareil n'est pas utilisé pendant trois minutes, il passe automatiquement en mode de veille.

- + Pour quitter le mode de veille, appuyez sur la touche ON/OFF de l'appareil ou de la télécommande.
- + Pour activer le mode de veille après utilisation de l'appareil, appuyez sur la touche ON/OFF de l'appareil ou de la télécommande. L'écran affiche « - - - » pour indiquer que l'appareil est en mode de veille.

3.7 Mode manuel

Sept fonctions sont disponibles en mode manuel.

❗ REMARQUE

Après la mise en marche de l'appareil, le mode combustion des graisse est actif.

3.7.1 Panneau de commande

1. Pour sélectionner une fonction, appuyez légèrement sur la touche de fonction (10). Appuyez autant de fois que nécessaire sur la touche jusqu'à obtenir la fonction souhaitée.
2. Une fois la fonction sélectionnée, vous pouvez régler la durée à l'aide des touches (15 & 16) (entre 1 et 10 minutes).
3. Pour démarrer, appuyez sur la touche Start/Stop (12).

La fonction sélectionnée démarre.

4. Pendant l'utilisation de l'appareil, vous pouvez modifier la vitesse à l'aide des touches (13 & 14).

L'affichage de la durée alterne avec celui de la vitesse toutes les cinq secondes.

5. Pour quitter le mode ou sélectionner une autre fonction, appuyez sur la touche Start/Stop (12).

3.7.2 Télécommande

❗ REMARQUE

La télécommande a une portée de 2,5 m.

1. Pour sélectionner une fonction, appuyez sur la touche correspondante de la télécommande.
2. Une fois la fonction sélectionnée, vous pouvez régler la durée à l'aide des touches (21 & 24) (entre 1 et 10 minutes).
3. Pour démarrer, appuyez sur la touche Start/Stop (20).

La fonction sélectionnée démarre.

4. Pendant l'utilisation de l'appareil, vous pouvez modifier la vitesse à l'aide des touches (22 & 23).
5. Pour quitter le mode ou sélectionner une autre fonction, appuyez sur la touche Start/Stop (20).

3.8 Mode automatique

Trois programmes sont disponibles en mode automatique.

❗ REMARQUE

En mode automatique, il n'est pas possible de régler la durée et la vitesse.

3.8.1 Panneau de commande

1. Pour sélectionner un programme, appuyez sur la touche Mode (9). Appuyez autant de fois que nécessaire sur la touche jusqu'à obtenir le programme souhaité.
2. Pour démarrer, appuyez sur la touche Start/Stop (12).

Le programme sélectionné démarre.

L'affichage de la durée alterne avec celui de la vitesse toutes les cinq secondes.

3. Pour quitter le mode ou sélectionner une autre fonction, appuyez sur la touche Start/Stop (12).

3.8.2 Télécommande

❗ REMARQUE

La télécommande a une portée de 2,5 m.

1. Pour sélectionner un programme, appuyez sur la touche Mode (19). Appuyez autant de fois que nécessaire sur la touche jusqu'à obtenir le programme souhaité.
2. Pour démarrer, appuyez sur la touche Start/Stop (20).

Le programme sélectionné démarre.

3. Pour quitter le mode ou sélectionner une autre fonction, appuyez sur la touche Start/Stop (20).

Mode automatique Diagramme des programmes

P1

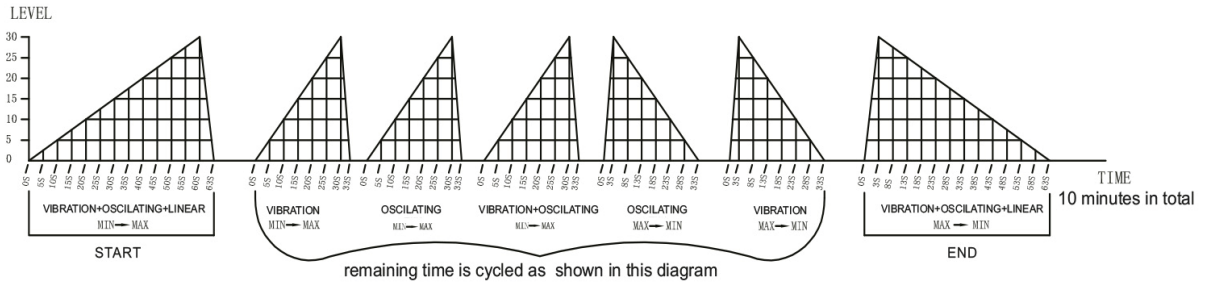

P2

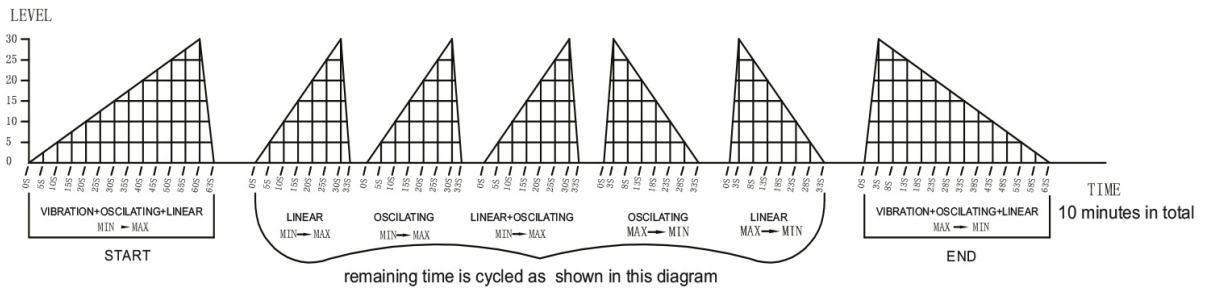

P3

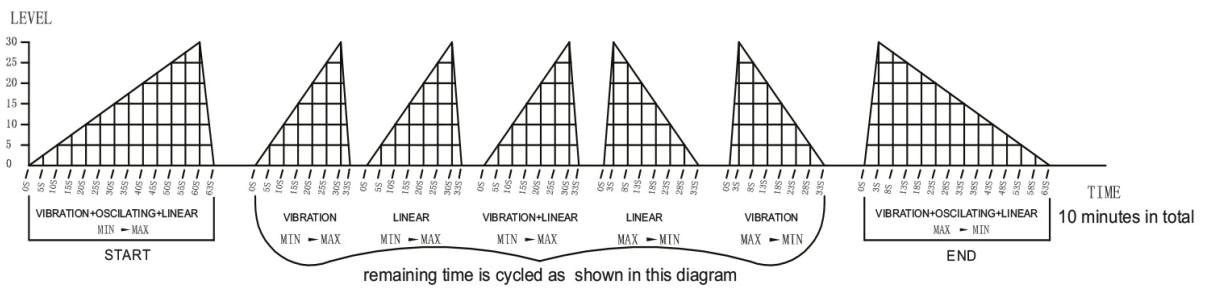

3.9 Positions d'entraînement

La plateforme vibrante offre de nombreux bienfaits pour la santé. Elle contribue à améliorer votre condition physique, votre musculature et votre métabolisme.

Avant d'utiliser la plateforme vibrante, effectuez des étirements pour vous échauffer et éviter tout risque de blessures. Arrêtez à temps l'échauffement ou l'entraînement pour ménager votre corps.





Schéma	Description
	<p>Placez-vous sur la pointe des pieds sur la plateforme vibrante et tenez votre dos bien droit.</p> <p>Tendez vos abdominaux. Vous devez sentir des variations de tension dans les muscles du mollet.</p> <p>Pour détendre votre taille et vos hanches, pliez les genoux jusqu'à 90°.</p>
	<p>Placez-vous debout sur la plateforme vibrante. Maintenez le dos bien droit, pliez les genoux et tendez lentement les muscles des jambes.</p> <p>Pour intensifier l'exercice, pliez le plus possible les genoux.</p> <p>Vous devez sentir une tension dans les quadriceps, les hanches et le dos.</p> <p>Cette position permet de travailler les muscles des cuisses, d'atténuer les douleurs et courbatures, de favoriser la circulation sanguine et de réduire les bourrelets de graisse.</p>
	<p>Mettez-vous à genoux sur le sol et placez vos mains à la largeur des épaules sur la plateforme vibrante. Maintenez le corps incliné vers l'avant.</p> <p>Cette position permet de travailler les épaules et les bras.</p>
	<p>Asseyez-vous devant votre plateforme vibrante. Maintenez le dos droit et appuyez-vous sur vos mains. Placez les mollets sur la plateforme vibrante et tendez les pieds vers le haut.</p> <p>Cette position aide à vous détendre pendant un massage intensif des mollets.</p>
	<p>Asseyez-vous devant votre plateforme vibrante. Placez les pieds sur la plateforme.</p> <p>Cette position permet de détendre les muscles du dos, des fessiers et des cuisses.</p>

Schéma	Description
	<p>Placez les épaules sur le sol et allongez-vous avec les deux jambes sur la plateforme vibrante.</p> <p>Gardez les genoux ensemble et soulevez les hanches. En soulevant le corps, soulevez également vos talons afin que vos cuisses et vos hanches soient tendues.</p> <p>Cet exercice permet de travailler les muscles des cuisses.</p>
	<p>Tournez le buste dans une direction et retournez à votre position initiale puis répétez le mouvement de l'autre côté.</p> <p>Pour cet exercice, vous pouvez utiliser les poignées. Maintenez alors les poignées devant vous à hauteur des épaules et tournez le buste vers la gauche et vers la droite.</p> <p>Cet exercice permet de travailler les abdos et les obliques.</p>
	<p>Placez-vous debout sur la plateforme vibrante et tenez les poignées. Les paumes dirigées vers le bas, tendez les bras sur les côtés à hauteur des hanches et pliez légèrement les coudes.</p> <p>Soulevez les bras à hauteur des épaules puis laissez retomber les bras. Répétez ce mouvement.</p>
	<p>Placez-vous avec précaution debout sur la plateforme vibrante et tenez les poignées.</p> <p>Tenez les poignées devant votre poitrine avec les paumes de la main. Baissez lentement les bras en direction du dos pour les tendre.</p> <p>Relevez les bras en position de départ.</p> <p>Vous pouvez également bouger alternativement le bras gauche et le bras droit.</p>

3.10 Compartiment à piles

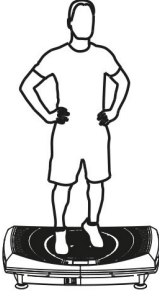
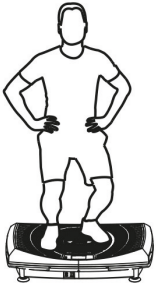
La télécommande fonctionne avec deux piles AAA 1,5V. Si la télécommande ne fonctionne pas correctement, il se peut que les piles soient usées. Suivez les instructions pour remplacer les piles.

1. Ouvrez le couvercle du compartiment à piles au dos de la télécommande.
2. Retirez les piles et insérez deux nouvelles piles.
3. Refermez le couvercle du compartiment à piles.

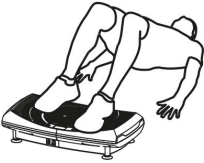
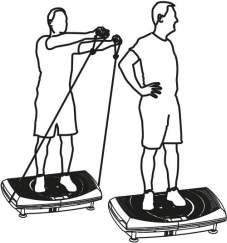
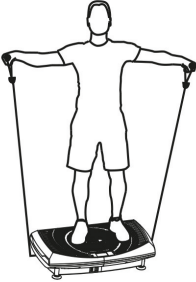
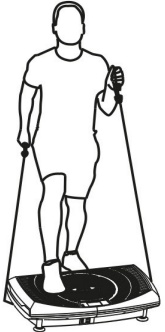
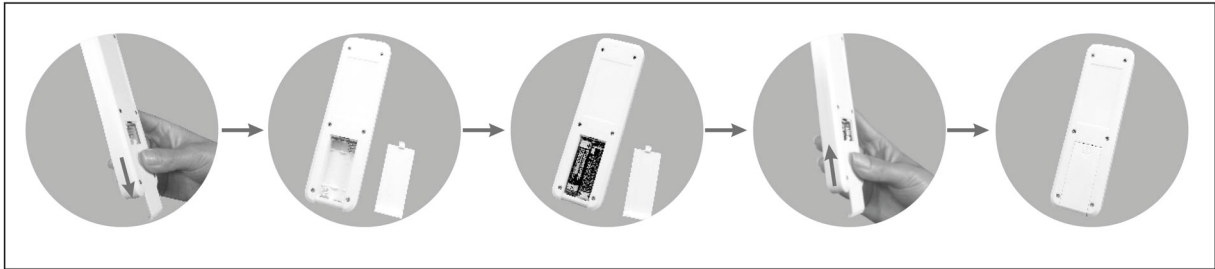

4 STOCKAGE ET TRANSPORT

4.1 Instructions générales

⚠ AVERTISSEMENT

- + Stockez l'appareil dans un lieu où il reste hors de portée de tiers ou d'enfants.
- + Si votre appareil ne dispose pas de roulettes de déplacement, il convient de le démonter avant son transport.

▶ ATTENTION

- + Veillez à ce que l'appareil soit protégé contre l'humidité, la saleté et la poussière. Le lieu de stockage doit être sec, correctement aéré et présenter une température ambiante entre 10°C et 35°C.

5.1 Instructions générales



AVERTISSEMENT

+ Ne procédez à aucune modification non conforme sur l'appareil.



PRUDENCE

+ Toute pièce endommagée ou usée peut compromettre votre sécurité et affecter la durée de vie de l'appareil. Remplacez par conséquent immédiatement les composants endommagés ou usés. Adressez-vous à cet effet à votre contractant. N'utilisez pas l'appareil tant qu'il n'est pas remis en état. Si vous devez remplacer des pièces, utilisez exclusivement des pièces de rechange d'origine.

ATTENTION

+ Outre les instructions et recommandations de maintenance et d'entretien mentionnées dans le présent mode d'emploi, des prestations de service et/ou de réparation peuvent être nécessaires ; ces opérations ne doivent être effectuées que par des techniciens SAV habilités.

5.2 Défaits et diagnostic des pannes

L'appareil a fait l'objet de contrôles de qualité réguliers tout au long de sa production. Il peut toutefois arriver que l'appareil présente des défauts ou des dysfonctionnements. Les pièces détachées sont souvent à l'origine de ces défaillances, auquel cas un remplacement de ces pièces est suffisant. Vous trouverez ci-après un aperçu des défauts les plus fréquents ainsi que les solutions de dépannage adéquates. Si l'appareil ne fonctionne toutefois toujours pas correctement, veuillez vous adresser à votre contractant.

Défaut	Cause	Remède
L'appareil ne démarre pas.	Le câble d'alimentation n'est pas branché.	Branchez le câble d'alimentation.
	L'interrupteur n'est pas allumé.	Allumez l'interrupteur.
	Un fusible est grillé.	Contactez votre contractant.
L'appareil arrête soudainement de bouger.	La durée de mouvement par défaut de l'appareil est dépassée.	Redémarrez l'appareil au bout de 10 minutes.
L'appareil ne réagit pas à la télécommande.	La télécommande est trop loin de l'appareil.	Rapprochez la télécommande de l'appareil.
Il n'est plus possible de commander l'appareil.	L'appareil se bloque lorsqu'il reçoit trop de commandes en même temps.	Éteignez l'interrupteur puis redémarrez l'appareil.

5.3 Codes de défauts et dépannage

Le système électronique de l'appareil procède à des tests en continu. En cas d'écarts, un code de défaut apparaît à l'écran et le fonctionnement normal de l'appareil est arrêté pour votre sécurité.

ER01	Coupure du courant de fonctionnement du moteur	Débranchez l'appareil, rebranchez le câble d'alimentation et redémarrez l'appareil. Si le défaut persiste, contactez votre contractant.
ER02		

Pour contacter l'assistance technique, veuillez vous adresser à votre contractant.

5.4 Calendrier d'entretien et de maintenance

Pour éviter tout endommagement causé par la transpiration, il convient de nettoyer l'appareil avec une serviette humide (sans solvant !) après chaque séance d'entraînement.

Les opérations d'entretien suivantes sont à effectuer dans les intervalles de temps indiqués :

Pièce	Une fois par semaine	Une fois par mois	Tous les trois mois	Tous les six mois	Une fois par an
Écran de console	N	I			
Revêtements en plastique	N	I			
Vis et câbles		I			
Cordes et poignées	N, I				

Légende : N = nettoyage ; I = inspection

6 ÉLIMINATION

À la fin de sa durée de vie, l'appareil ne doit pas être éliminé avec les déchets ménagers. Il doit être confié à un centre de collecte spécialisé dans le recyclage des appareils électriques et électroniques. Pour de plus amples informations, contactez le centre compétent d'élimination des déchets le plus proche de chez vous.

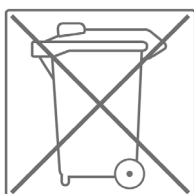

Les matériaux sont recyclables, conformément à leur marquage. Par le recyclage des matières, la réutilisation ou d'autres formes de valorisation des anciens appareils, vous prenez activement part à la protection de notre environnement.

7 ACCESSOIRES RECOMMANDÉS

Pour rendre votre entraînement encore plus agréable et efficace, nous vous recommandons de compléter votre appareil de fitness par des accessoires adéquats. Un **tapis de sol** vous permettra de poser votre appareil de fitness en toute sécurité, tout en protégeant votre sol des taches de transpiration. Vous pouvez également vous procurer des mains courantes supplémentaires pour votre tapis de course ou un **spray à base de silicone** pour entretenir les pièces mobiles.

Si votre appareil de fitness propose un entraînement basé sur la fréquence cardiaque, nous vous recommandons vivement l'utilisation d'une ceinture pectorale compatible afin de garantir une transmission optimale de votre fréquence cardiaque. Vous pouvez également compléter votre appareil de musculation par des **poignées de traction** ou des **poids supplémentaires**.



Notre gamme d'accessoires offre une qualité optimale pour rendre votre entraînement encore plus efficace. Pour toute information sur nos accessoires compatibles, rendez-vous sur notre boutique en ligne et consultez le descriptif détaillé de nos produits. Il suffit à cet effet de saisir le numéro d'article correspondant en haut dans le champ de recherche. Vous serez alors dirigé vers les accessoires recommandés. Vous pouvez également utiliser le code QR mis à disposition. Vous avez bien sûr également la possibilité de contacter notre service clientèle par téléphone, par mail, dans l'un de nos magasins ou via les réseaux sociaux. C'est avec plaisir que nous vous conseillerons !



Tapis de sol



Ceinture pectorale



Gel de contact



Serviettes



Spray à base de silicone

8.1 Numéro de série et désignation du modèle

Afin de vous assurer le meilleur service possible, nous devons connaître la désignation du modèle, le numéro d'article, le numéro de série, la vue éclatée et la liste des pièces. Vous trouverez les données de contact correspondantes au chapitre 10 du mode d'emploi.

❗ REMARQUE

Le numéro de série de votre appareil est unique. Il se trouve sur un autocollant blanc. La position exacte de l'autocollant est indiquée sur la figure ci-après.

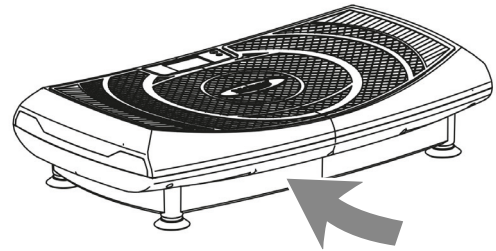

Entrez le numéro de série dans le champ correspondant.

Numéro de série :

Marque / catégorie :

Désignation du modèle :

Référence article :

8.2 Liste des pièces

N°	Désignation (ENG)	Nbre	N°	Désignation (ENG)	Nbre
1	Rubber plate	1	25	Rocker switch	1
2	Console board	1	26	Fuse 3.15A	1
3	Philip screw ST3*8	12	27	Socket	1
4	Console overlay	1	28	Internal wire (A group of three)	1
5	Upper cover	1	29	Bottom Cover	1
6	Middle cover	1	30	Foot cushion	4
7	Nylon nut M8	8	31	Power cord	1
8	Flat washer ϕ 8	4	32	Screw M5*30	24
9	Linear sleeve	4	33	Screw M5*10	4
10	Linear block	2	34	Motor	1
11	Bearing 6000	4	35	Rubber cushion	4
12	Screw M8*20	4	36		
13	Bearing 6201	4	37	Screw M5*12	16
14	78 Motor	2	38	Main plate	1
15	Cover of axle bracket	4	39	Hook	2
16	6201 Bearing Sleeve	4	40	Nylon nut M6	2
17	Main Axle bracket	4	41	Screw M5*10	8
18	Belt	2	42	Remote controller	1
19	Flywheel	2	43	Rope	2
20	Axle of link block	2	44	Hex bolt M8*10	4
21	Main frame	1	45	Lower controller board	1
22	Insulation column	2	46	floor mat	1
23	Philip screw ST4*12	26	47	light cover	2
24	R clamp	4	48	light PCB	2

8.3 Vue éclatée

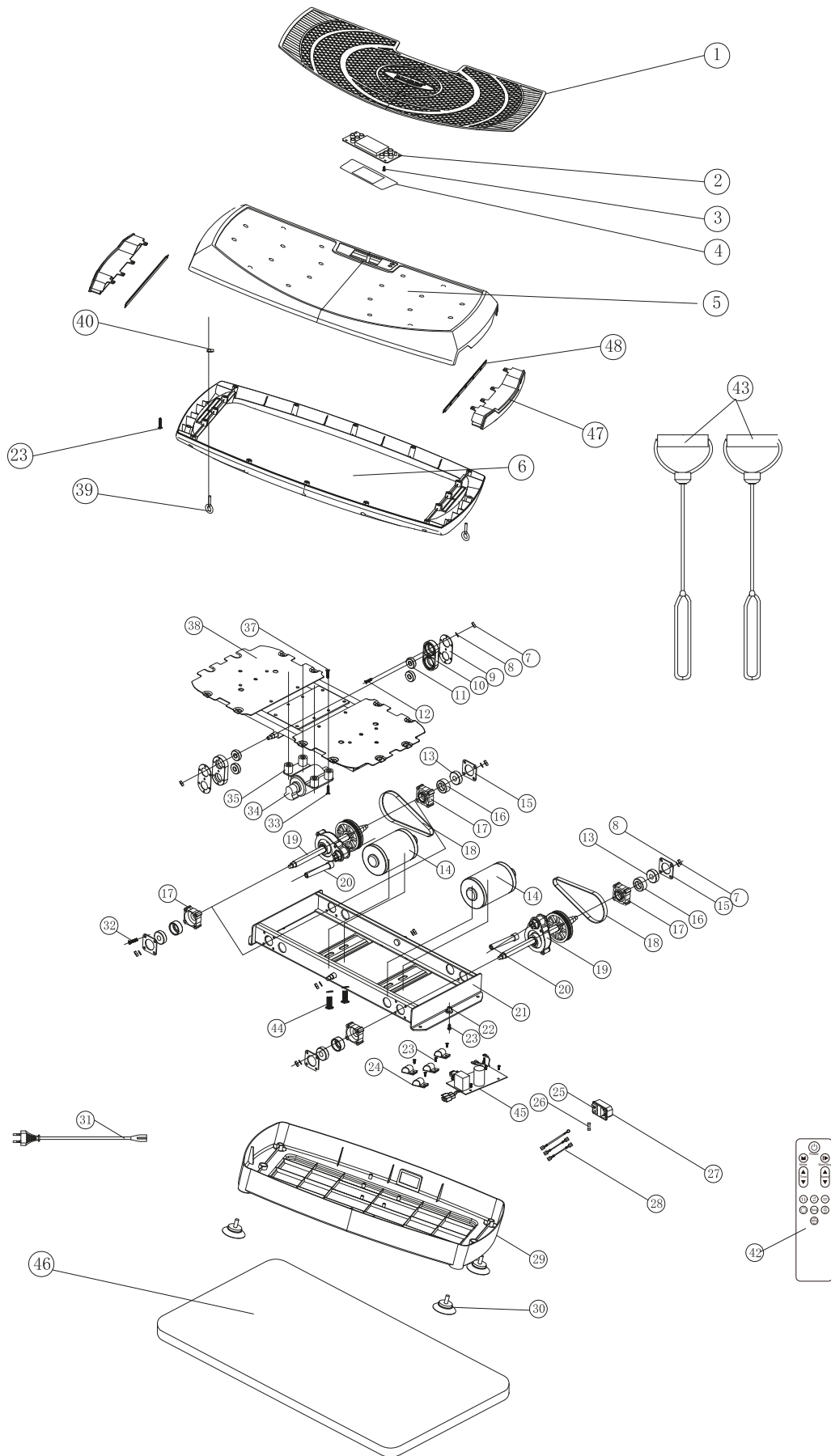

Les appareils d'entraînement de cardiostrong® sont soumis à un contrôle de qualité rigoureux. Si, malgré les soins apportés, votre appareil de fitness ne fonctionnait pas de manière irréprochable, nous le regrettons vivement et nous vous invitons à prendre contact avec notre service clientèle. Notre ligne d'assistance technique se tient volontiers à votre disposition par téléphone.

Descriptions de défauts

Votre appareil d'entraînement a été conçu pour vous garantir en permanence un entraînement de haut niveau. Toutefois, en cas de problème, veuillez d'abord lire le mode d'emploi. Si vous ne parvenez pas à résoudre vous-même le problème, adressez-vous à votre contractant ou à notre ligne d'assistance gratuite. Pour pouvoir résoudre vos problèmes dans les meilleurs délais, veuillez décrire le défaut le plus précisément possible.

Outre la garantie légale, nous accordons une garantie sur tous les appareils de fitness achetés chez nous dans la mesure des dispositions suivantes.

Cela n'affecte en aucune façon vos droits légaux.

Bénéficiaire de la garantie

Le bénéficiaire de la garantie est le premier acheteur ou toute personne ayant reçu en cadeau un produit neuf acheté d'un premier acheteur.

Délais de garantie

Dès la livraison de l'appareil, nous vous offrons une garantie dessus, dont la durée est précisée sur notre boutique en ligne. Vous trouverez la durée de la garantie de votre appareil sur la page du produit correspond de notre site internet.

Frais de remise en état

L'indemnisation garantie se fait selon notre choix par réparation, par échange des pièces endommagées ou par échange de l'intégralité de l'appareil. Les pièces de rechange à monter soi-même lors de l'assemblage de l'appareil doivent être remplacées par le bénéficiaire de la garantie lui-même et ne sont pas prévues dans la remise en état. Après expiration de la période de garantie pour les frais de remise en état, une garantie sur les pièces est accordée mais elle n'inclut pas les frais de réparation, de montage et d'expédition.

Les périodes d'utilisation sont définies comme suit :

- + Utilisation à domicile : exclusivement usage privé à domicile jusqu'à 3 heures par jour
- + Usage semi-professionnel : jusqu'à 6 heures par jour (par ex. centres de rééducation, hôtels, clubs, salle de fitness en entreprise)
- + Usage professionnel : plus de 6 heures par jour (par ex. en salle de gym)

Service Garantie

Durant la période de garantie, les appareils présentant des dysfonctionnement dûs à des défauts du matériel utilisé ou des défauts de fabrication seront, à notre appréciation, réparés ou remplacés. Les pièces ou appareils échangés deviennent notre propriété. Les prestations de la garantie n'entraînent ni une prolongation ni un renouvellement du délai de garantie.

Conditions de garantie

Pour pouvoir faire usage de la garantie, il convient de procéder comme suit :

Prenez contact par courriel ou par téléphone avec le service clientèle. Si le produit sous garantie doit être envoyé pour réparation, les frais encourus sont à la charge du vendeur. Après expiration de la garantie, les frais de transport et d'assurance sont à la charge de l'acheteur. Si le défaut entre dans le cadre de notre prestation de garantie, un appareil réparé ou un appareil neuf vous sera envoyé.

Les droits à la garantie sont exclus dans le cas de dommages causés par :

- + une utilisation incorrecte ou non conforme
- + les influences environnementales (humidité, chaleur, poussière etc.)
- + le non-respect des consignes de sécurité applicables à l'appareil
- + le non-respect des consignes figurant dans le mode d'emploi
- + des violences (par ex. chocs, coups, chutes)
- + des interventions effectuées par un service après-vente autre que ceux agréés
- + des tentatives de réparation effectuées par l'acheteur

Justificatif d'achat et numéro de série

Assurez-vous d'être en mesure de présenter la facture correspondante en cas de recours à la garantie. Afin de pouvoir identifier clairement la version de votre modèle et pour notre contrôle de qualité, nous devons connaître, pour toute intervention S.A.V, le numéro de série de votre appareil. Notez si possible le numéro de série ainsi que votre numéro client avant d'appeler notre ligne d'assistance. Cela facilitera le traitement de votre demande.

Si vous avez des difficultés à trouver le numéro de série de votre appareil d'entraînement, demandez de l'aide auprès de nos collaborateurs du service après-vente.

Service hors garantie

En cas de défectuosité de votre appareil d'entraînement après expiration de la garantie ou si le défaut n'entre pas dans le cadre de la prestation de garantie (par ex. dommages dûs à une usure normale), nous nous tenons à votre disposition pour vous proposer une offre personnalisée. Veuillez vous adresser à notre service clientèle afin de trouver une solution rapide et économique à votre problème. Dans ce cas, les frais d'envoi seront à votre charge.

Communication

Un entretien avec nos spécialistes suffit dans de nombreux cas à remédier à vos problèmes. Nous savons combien il est important pour vous que les problèmes soient résolus rapidement et simplement afin que vous puissiez profiter des joies de l'entraînement sans subir de longues périodes d'interruption. Il est également dans notre intérêt de trouver une solution rapide et non bureaucratique à votre demande. Gardez donc à portée de main votre numéro client ainsi que le numéro de série de l'appareil défectueux.

DE		DK	FR
TECHNIQUE +49 4621 4210-900 +49 4621 4210-698 technik@sport-tiedje.de Lu - ve 08h00 - 18h00 Sa 09h00 - 18h00		TECHNIQUE & SERVICE 80 90 1650 +49 4621 4210-945 info@fitshop.dk Lu - ve 08h00 - 18h00 Sa 09h00 - 18h00	TECHNIQUE & SERVICE +33 (0) 172 770033 +49 4621 4210-933 service-france@fitshop.fr Lu - ve 08h00 - 18h00 Sa 09h00 - 18h00
SERVICE 0800 20 20 277 (gratuit) info@sport-tiedje.de Lu - ve 08h00 - 21:00 Sa 09h00 - 21:00 Dim 10h00 - 18h00		PL	
		TECHNIQUE & SERVICE 22 307 43 21 +49 4621 42 10-948 info@fitshop.pl Lu - ve 08h00 - 18h00 Sa 09h00 - 18h00	BE
			TECHNIQUE & SERVICE 02 732 46 77 +49 4621 42 10-932 info@fitshop.be Lu - ve 08h00 - 18h00 Sa 09h00 - 18h00

UK	NL	INT
TECHNIQUE +44 141 876 3986 support@powerhousefitness.co.uk SERVICE +44 141 876 3972 Lu - ve 9h00 - 17h00	TECHNIQUE & SERVICE +31 172 619961 info@fitshop.nl Lu - Jeu 09h00 - 17h00 Ve 09h00 - 21h00 Sa 10h00 - 17h00	TECHNIQUE & SERVICE +49 4621 4210-944 service-int@sport-tiedje.de Lu - ve 8h00 - 18h00 Sa 9h00 - 18h00
	AT	
	TECHNIQUE & SERVICE 0800 20 20 277 (gratuit) +49 4621 42 10-0 info@sport-tiedje.at Lu - ve 08h00 - 18h00 Sa 09h00 - 18h00	CH
		TECHNIQUE & SERVICE 0800 202 027 +49 4621 42 10-0 info@sport-tiedje.ch Lu - ve 08h00 - 18h00 Sa 09h00 - 18h00

Vous trouverez sur cette page web une liste détaillée de tous les magasins du Groupe Sport-Tiedje en France et à l'étranger, avec leur adresse et leurs horaires d'ouverture.

www.fitshop.fr/aperçu-de-nos-succursales

NOUS VIVONS LE FITNESS

BOUTIQUE EN LIGNE ET RÉSEAUX SOCIAUX

Avec 80 succursales, Fitshop est le plus grand marché spécialisé d'appareils de fitness à domicile en Europe et compte parmi les sociétés de vente en ligne les plus renommées dans le domaine de l'équipement de fitness. Plus de 25 boutiques en ligne sont disponibles pour les particuliers dans la langue de leur pays. Des magasins vous accueillent également pour composer l'appareil de votre choix. La société fournit également les salles de gym, hôtels, clubs de sports, entreprises et cabinets de kinésithérapie en appareils d'endurance et de musculation conçus pour un usage professionnel.

Fitshop offre une large gamme d'appareils de fitness de fabricants renommés, ainsi que ses propres produits et des prestations de service complètes (service de montage et conseils de professionnels avant et après l'achat de votre appareils). L'entreprise emploie à cet effet de nombreux spécialistes scientifiques du sport, entraîneurs de fitness et athlètes de compétition.

N'hésitez pas à nous rendre visite sur les réseaux sociaux ou sur notre blog !

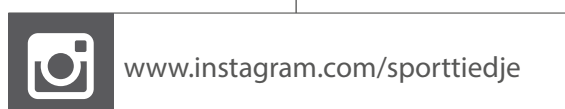

TAURUS

cardiostrong

BODYCRAFT

cardiojump



TAURUS®