

Montage- en gebruiksaanwijzing

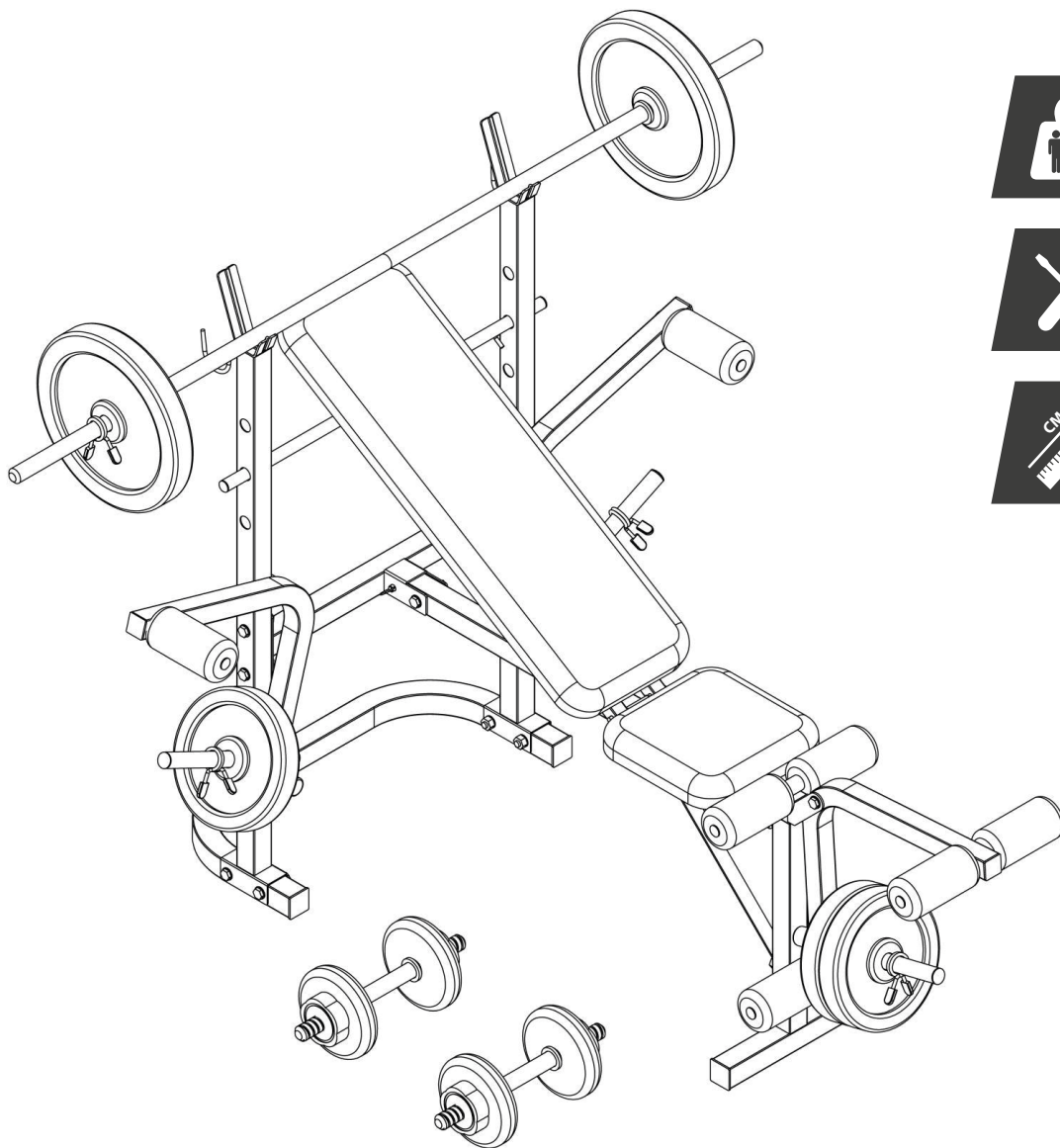

max. 200 kg



~ 90 Min. 



 30 kg

L 151 | B 160 | H 112

DUWB50.01.02

Art. Nr. DU-WB50



Beste klant,

Bedankt voor je aankoop van een kwaliteitsvol trainingsapparaat van het merk cardiostrong. cardiostrong biedt sport- en fitnessapparaten aan voor thuis sport op hoog niveau en uitrusting voor fitness-studio's en zakelijke klanten. Bij cardiostrong fitnessapparaten ligt de nadruk op datgene, waar het bij sport op aankomt, namelijk: maximale prestaties! Daarom worden de apparaten in nauwe samenwerking met sportlui en sportwetenschappers ontwikkeld. Sportmensen weten immers als geen ander wat een perfect fitnessapparaat is.

Meer informatie vind je op www.sport-tiedje.com.

Beoogd gebruik

Het apparaat mag uitsluitend worden gebruikt voor het doel waarvoor het ontworpen is.

Het apparaat is uitsluitend geschikt voor thuisgebruik. Het apparaat is niet geschikt voor semiprofessioneel (bijv. ziekenhuizen, verenigingen, hotels, scholen, enz.) en commercieel of professioneel (bijv. fitness-studio's) gebruik.

COLOFON

Sport-Tiedje GmbH

De nummer 1 van Europa op het gebied van thuisfitness.

Internationale hoofdzetel
Flensburger Straße 55
24837 Schleswig
Duitsland

Algemeen Directeurs:

Christian Grau

Sebastian Campmann

Dr. Bernhard Schenkel

Handelsregister HRB 1000 SL

Arrondissementsrechtbank Flensburg

Btw-nummer: DE813211547

DISCLAIMER



©2011 cardiostrong is een geregistreerd merk van de firma Sport-Tiedje GmbH. Alle rechten voorbehouden. Elk gebruik van dit merk zonder de voorafgaande uitdrukkelijke geschreven toestemming van Sport-Tiedje is verboden.

Het product en de handleiding kunnen worden gewijzigd. De technische gegevens kunnen zonder voorafgaande kennisgeving worden gewijzigd.

OVER DEZE GEBRUIKSAANWIJZING

Lees aandachtig de volledige handleiding vóór de montage en het eerste gebruik van het apparaat. De handleiding helpt je bij de montage en legt uit hoe je het apparaat veilig en correct gebruikt. Zorg ervoor dat alle personen die op dit apparaat trainen (in het bijzonder kinderen en personen met lichamelijke, sensorische, geestelijke of motorische beperkingen) vóór de training kennis hebben genomen van deze gebruiksaanwijzing en haar inhoud. In geval van twijfel moet het apparaat onder toezicht van verantwoordelijke personen worden gebruikt.



Het apparaat werd volgens de meest recente stand van de wetenschap op het gebied van veiligheidstechnologie gebouwd. Mogelijke bronnen van gevaar die verwondingen kunnen veroorzaken, werden zo goed mogelijk uitgesloten. Zorg ervoor dat je de montage-instructies correct opvolgt en dat alle onderdelen van het apparaat stevig bevestigd zijn. Indien nodig moet je de handleiding opnieuw doornemen, om eventuele fouten op te lossen/te elimineren.

Leef altijd strikt de opgegeven veiligheids- en onderhoudsinstructies na. Ieder hiervan afwijkend gebruik kan tot gezondheidsschade, ongevallen of beschadiging van het apparaat leiden, waarvoor de fabrikant en de verkoper geen aansprakelijkheid kunnen aanvaarden.

De volgende veiligheidsinstructies kunnen in deze gebruiksaanwijzing worden gebruikt:

► **OPGELET**

Deze aanwijzing duidt op mogelijke schadelijke situaties die in geval van niet-naleving van de aanwijzing tot materiële schade kunnen leiden.

⚠ **VOORZICHTIG**

Deze aanwijzing duidt op mogelijke schadelijke situaties die in geval van niet-naleving van de aanwijzing tot lichte of kleine verwondingen kunnen leiden!

⚠ **WAARSCHUWING**

Deze aanwijzing duidt op mogelijke schadelijke situaties die in geval van niet-naleving van de aanwijzing tot zeer ernstige verwondingen of zelfs de dood kunnen leiden!

⚠ **GEVAAR**

Deze aanwijzing duidt op mogelijke schadelijke situaties die in geval van niet-naleving van de aanwijzing tot zeer ernstige verwondingen of zelfs de dood kunnen leiden!

ⓘ **OPMERKING**

Deze aanwijzing bevat aanvullende nuttige informatie.

Bewaar deze handleiding zorgvuldig voor informatiedoeleinden, voor onderhoudswerkzaamheden of voor het bestellen van vervangonderdelen.

Inhoudsopgave

1	ALGEMENE INFORMATIE	6
1.1	Technische gegevens	6
1.2	Persoonlijke veiligheid	7
1.3	Plaats van opstelling	8
2	MONTAGE	9
2.1	Algemene informatie	9
2.2	Inbegrepen in de levering	10
2.3	Montage	14
3	OPSLAG EN TRANSPORT	21
3.1	Algemene aanwijzingen	21
3.2	Opvouwmechanisme	21
4	PROBLEEMOPLOSSING, VERZORGING EN ONDERHOUD	22
4.1	Algemene informatie	22
4.2	Storingen en foutdiagnose	22
4.3	Onderhouds- en inspectietermijnen	22
5	AFVALVERWIJDERING	23
6	AANBEVOLEN ACCESSOIRES	23
7	BESTELLEN VAN VERVANGONDERDELEN	24
7.1	Serienummer en modelnaam	24
7.2	Onderdelenlijst	25
7.3	Detailtekening	26
8	GARANTIE	27
9	CONTACT	29

1.1 Technische gegevens

Gewicht en afmetingen

Artikelgewicht (bruto, incl. verpakking) ca.	Box 1: 32 kg Box 2: 4,5 kg Box 3: 31 kg Box 4: 21 kg
Artikelgewicht (netto, zonder verpakking) ca.:	30 kg plus halterschijven
Afmetingen verpakking (L x B x H) ca.	Box 1: 109 cm x 44,5 cm x 16,2 kg Box 2: 164 cm x Ø30 Box 3: 31,5 cm x 31,5 cm x 11,5 cm Box 4: 53 kg x 26,5 cm x 17,5 cm
Opstelmaten (L x B x H) ca.:	151 cm x 160 cm x 112 cm
Afmetingen dichtgevouwen (L x B x H) ca.:	61 cm x 119 cm x 163 cm
Halterschijven:	10 stuks (2 x 10 kg, 4 x 5 kg , 4 x 2,5 kg)
Maximaal gebruikersgewicht::	150 kg
Maximale gewichtsbelasting:	50 kg
Maximale totale belasting:	200 kg

1.2 Persoonlijke veiligheid

GEVAAR

- + Voordat je met het apparaat begint te trainen, moet je je huisarts raadplegen om te bepalen of de training vanuit gezondheidsperspectief geschikt is voor je. Dit heeft voornamelijk betrekking op alle personen die een erfelijke aanleg hebben voor hartaandoeningen of hoge bloeddruk, ouder zijn dan 45 jaar, roken, hoge cholesterolwaarden hebben, overgewicht hebben en/of het laatste jaar niet regelmatig aan sport hebben gedaan. Als je een behandeling volgt met medicijnen die je hartslag beïnvloeden, is medisch advies absoluut en onvoorwaardelijk noodzakelijk.
- + Denk eraan dat excessief trainen je gezondheid ernstig kan schaden. Wij informeren je hierbij ook dat de hartslagmeting onnauwkeurig kan zijn. Zodra je tekenen opmerkt van zwakte, duizeligheid, misselijkheid, pijn, ademnood of andere abnormale symptomen, moet je de training onmiddellijk stoppen en in geval van nood je huisarts raadplegen.

WAARSCHUWING

- + Dit apparaat mag niet door kinderen jonger dan 14 jaar worden gebruikt.
- + Kinderen mogen niet zonder toezicht in de buurt van het apparaat komen.
- + Personen met een beperking moeten een medische goedkeuring voorleggen en onder strikt toezicht staan wanneer zij trainingsapparaten gebruiken.
- + Het apparaat mag in principe niet door meerdere personen tegelijk worden gebruikt.
- + Als je apparaat over een safety key of veiligheidssleutel beschikt, moet je de clip van de safety key voor de start van de training aan je kleding vastmaken. Op die manier kan een noodstop van het apparaat worden geactiveerd indien je valt.
- + Houd je handen, voeten en andere lichaamsdelen zoals haren, kleding, juwelen en andere voorwerpen buiten het bereik van de bewegende onderdelen, omdat zij in dit apparaat geklemd kunnen raken.
- + Draag tijdens het gebruik van het apparaat geen losse of ruimvallende kleding, maar geschikte sportkledij. Let erop dat je sportschoenen geschikte zolen hebben, bij voorkeur in rubber of een ander slipvrij materiaal. Zijn niet geschikt: schoenen met hakken, lederen zolen, dwarsriemen of spikes. Train nooit blootvoets.

VOORZICHTIG

- + Als je apparaat met een netsnoer op het verdeelnet moet worden aangesloten, moet je ervoor zorgen dat de kabel geen struikelgevaar vormt.
- + Zorg ervoor dat niemand zich tijdens de training in het bewegingsbereik van het apparaat bevindt, om jou en andere personen niet in gevaar te brengen.

OPGELET

- + Er mogen geen voorwerpen van welke aard dan ook in de openingen van het apparaat worden gestoken.

1.3 Plaats van opstelling



WAARSCHUWING

- + Stel het apparaat niet op in hoofddoorgangen of vluchtwegen.



VOORZICHTIG

- + Kies de opstellocatie van het fitnessapparaat zorgvuldig, zodat u rondom genoeg plaats heeft om te trainen.
- + Zorg ervoor dat het trainingslokaal tijdens de training goed verlucht wordt en niet aan tocht wordt blootgesteld.
- + Kies de plaats van opstelling zodanig dat er zowel vóór, achter als naast het apparaat voldoende vrije ruimte/een voldoende grote veiligheidszone overblijft.
- + Het opstel- en aanbouwoppervlak van het apparaat moet vlak, belastbaar en stevig zijn.



OPGELET

- + Het apparaat mag uitsluitend worden gebruikt in een gebouw, in voldoende getemperde en droge ruimtes (omgevingstemperaturen tussen 10 °C en 35 °C). Het gebruik in open lucht of ruimtes met een hoge luchtvochtigheid (meer dan 70%) zoals zwembaden is niet toegestaan.
- + Om hoogwaardige vloerbekleding (parket, laminaat, kurk, tapijten) te beschermen tegen drukplaatsen en zweet en om lichte oneffenheden uit te lijnen, moet je een vloerbeschermmat gebruiken.

2.1 Algemene informatie



GEVAAR

- + Laat geen gereedschap en verpakkingsmateriaal zoals folie of kleine onderdelen rondslingeren, dit kan verstikkingsgevaar voor kinderen veroorzaken. Houd kinderen verwijderd van het apparaat tijdens de montage.



WAARSCHUWING

- + Neem de op het apparaat aangebrachte aanwijzingen in acht om het risico op verwondingen te verminderen.



VOORZICHTIG

- + Zorg ervoor dat je tijdens de montage in alle richtingen over voldoende bewegingsruimte beschikt.
- + De montage van het apparaat moet met minstens twee volwassenen worden uitgevoerd. In geval van twijfel vraag je hulp aan een derde, technisch begaafde persoon.



OPGELET

- + Om beschadigingen van het apparaat en de vloer te vermijden, moet je het apparaat op een onderlegmat of het verpakkingskarton monteren.



OPMERKING

- + Om de montage zo eenvoudig mogelijk te maken, kunnen een aantal te gebruiken schroeven en moeren al voorgemonteerd zijn.
- + Monteer het apparaat bij voorkeur op de toekomstige plaats van opstelling.

2.2 Inbegrepen in de levering







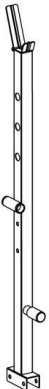
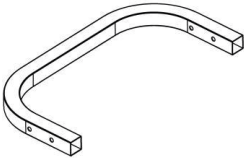
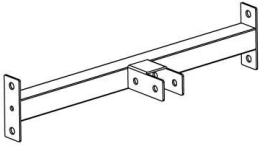
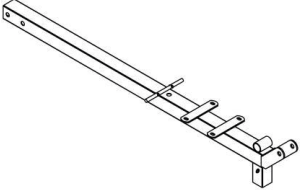
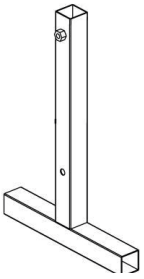
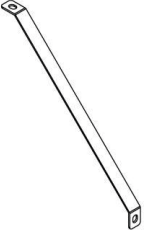
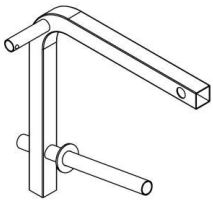
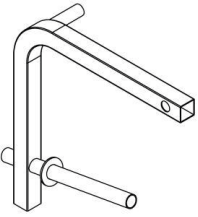
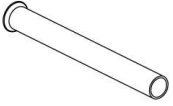
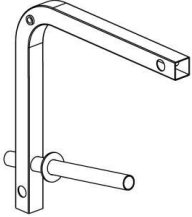
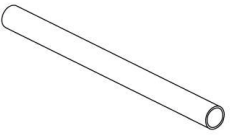

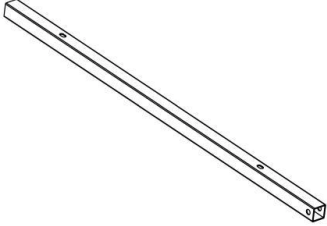
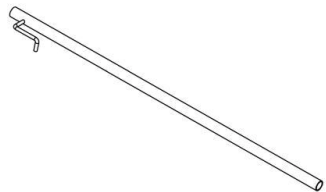
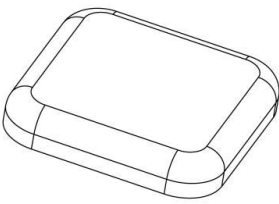
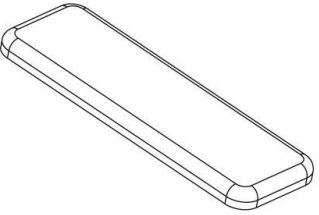

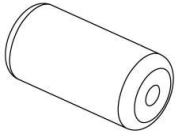

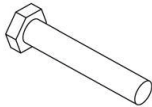
De inhoud van de verpakking bestaat uit de hieronder getoonde onderdelen. Controleer eerst of alle bij het apparaat behorende onderdelen en gereedschappen meegeleverd zijn en of er transportschade is. In geval van klachten moet je onmiddellijk de verkoper contacteren.



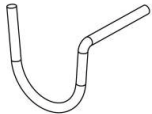







VOORZICHTIG

Als er onderdelen ontbreken of beschadigd zijn, mag je het apparaat niet monteren.

 (1) Steunframe links x1	 (2) Steunframe rechts x1	 (3) Basisframe achteraan x1
 (4) Dwarsbalk achteraan x1	 (5) Hoofdframe x1	 (6) Steunframe vooraan x1
 (7) Schoor x1	 (8) Vleugelarm links x1	 (9) Vleugelarm rechts x1
 (10) Schuimstofhouder x2	 (11) Beenstrekker x1	 (12) Schuimstofhouder x3

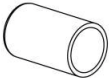
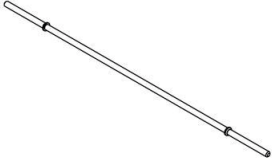
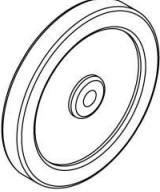
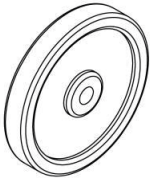
 <p>(13) Frameonderdelen voor rugkussen x2</p>	 <p>(14) Verstelbare schoor x1</p>	 <p>(15) Zitkussen x1</p>
 <p>(16) Rugkussen x1</p>		

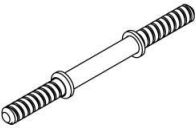
 <p>(17) Schuimstofrol x8</p>	 <p>(18) Klem x5</p>	 <p>(19) Zeskantschroef M10x60MM x12</p>
 <p>(20) Zeskantschroef M8x20MM x1</p>	 <p>(21) Zeskantschroef M6x20MM x4</p>	 <p>(22) Zeskantschroef M6x40MM x4</p>
 <p>(23) Borghaak links x1</p>	 <p>(24) Borghaak rechts x1</p>	 <p>(25) Sluitring M10 x24</p>
 <p>(26) Sluitring M6 x10</p>	 <p>(27) Nylon borgmoer M10 x12</p>	 <p>(27) Nylon borgmoer M6 x2</p>

 <p>(29) Stift x1</p>	 <p>(30) Eindkap 38x38MM (voorgemonteerd) x4</p>	 <p>(31) Eindkap 33x33MM (voorgemonteerd) x6</p>
 <p>(32) Eindkappen Ø19 (voorgemonteerd) x10</p>	 <p>(33) Eindkappen Ø25 (voorgemonteerd) x3</p>	 <p>(34) Eindkappen Ø25 (voorgemonteerd) x3</p>
 <p>(35) Schokdemper x2 (voorgemonteerd)</p>	 <p>(36) Halterstang x1</p>	 <p>(37) Hantelschijf 10kg x2</p>
 <p>(38) Hantelschijf 5kg x4</p>	 <p>(39) Hantelschijf 2,5kg x4</p>	 <p>(40) Schroefdop x4</p>
 <p>(41) Korte halterstang x2</p>	 <p>(42) Eindkappen 25x25MM (voorgemonteerd) x4</p>	

2.3 Montage

Lees eerst de montagebeschrijving stap voor stap zorgvuldig door en voer de montage in de beschreven volgorde uit.

OPMERKING

Schroef eerst alle onderdelen los en controleer hun juiste pasvorm. Schroef de schroeven pas met het gereedschap vast, wanneer dat in de handleiding vermeld wordt.

Stap 1: Montage van het basisframe

1. Monteer het steunframe links en rechts (1 & 2) op het basisframe achteraan (3) met vier zeskantschroeven (19), acht sluitringen (25) en vier nylon borgmoeren (27).
2. Monteer de achterste dwarsstang (4) op het steunframe links en rechts (1 & 2) met vier zeskantschroeven (19), acht sluitringen (25) en vier nylon borgmoeren (27).
3. Schuif de verstelbare balk (14) door de openingen van het steunframe links en rechts (1 & 2).
4. Monteer de borghaak links en rechts (23 & 24) aan het steunframe links en rechts (1 & 2) met in totaal twee sluitringen (26) en twee nylon borgmoeren (28).
5. Draai de schroeven en moeren vast.

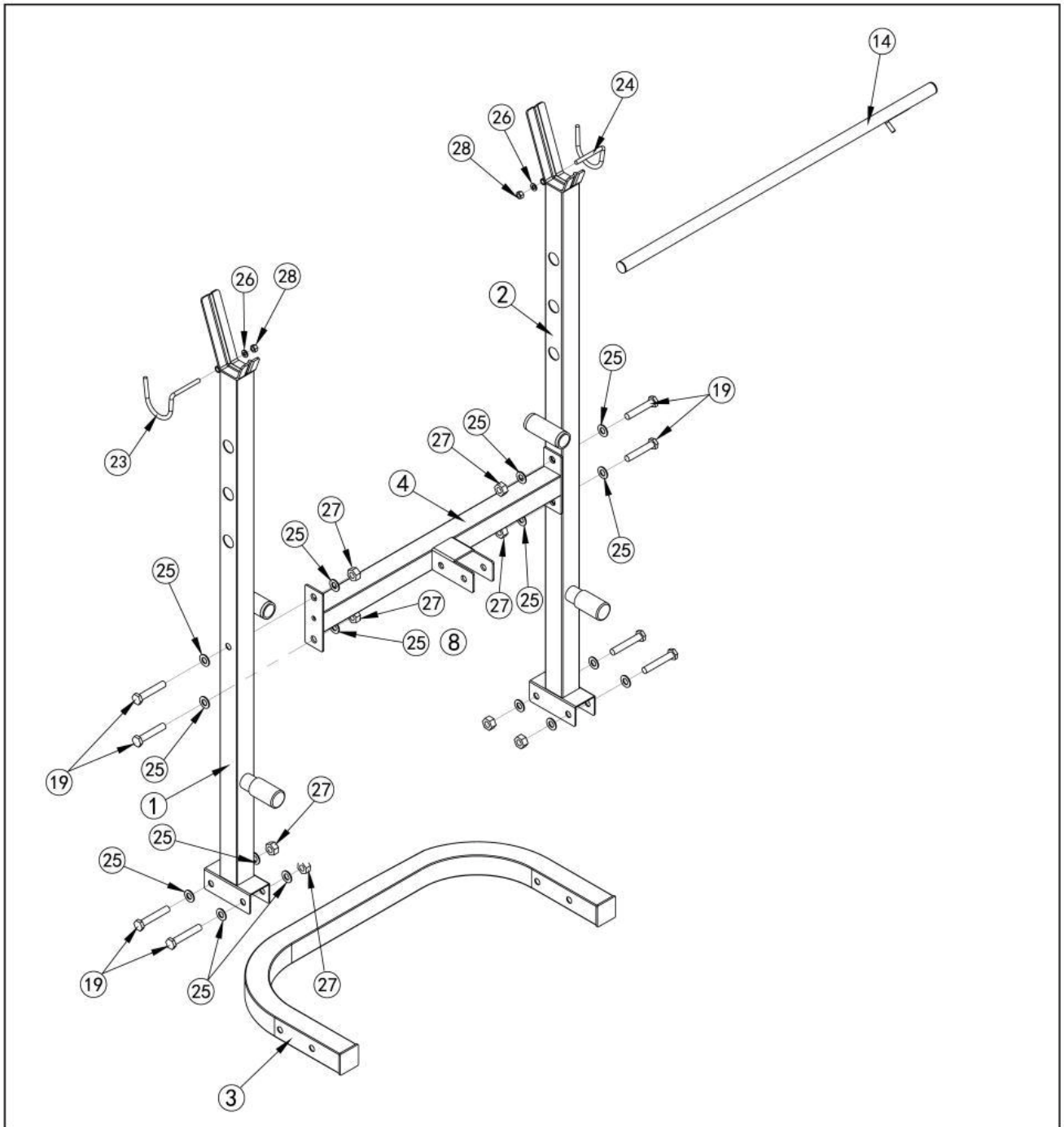

Stap 2: Montage van de vleugelarmen

1. Schuif de vleugelarm links en rechts (8 & 9) in de houder aan het steunframe links en rechts (1 & 2).
2. Schuif de schuimstofhouders (10) door de openingen aan de vleugelarm links en rechts (8 & 9).
3. Schuif een schuimstofrol (17) over elke schuimstofhouder (10).
4. Steek een veerklem (18) op de gewichtplatenhouders aan de vleugelarm links en rechts (8 & 9).

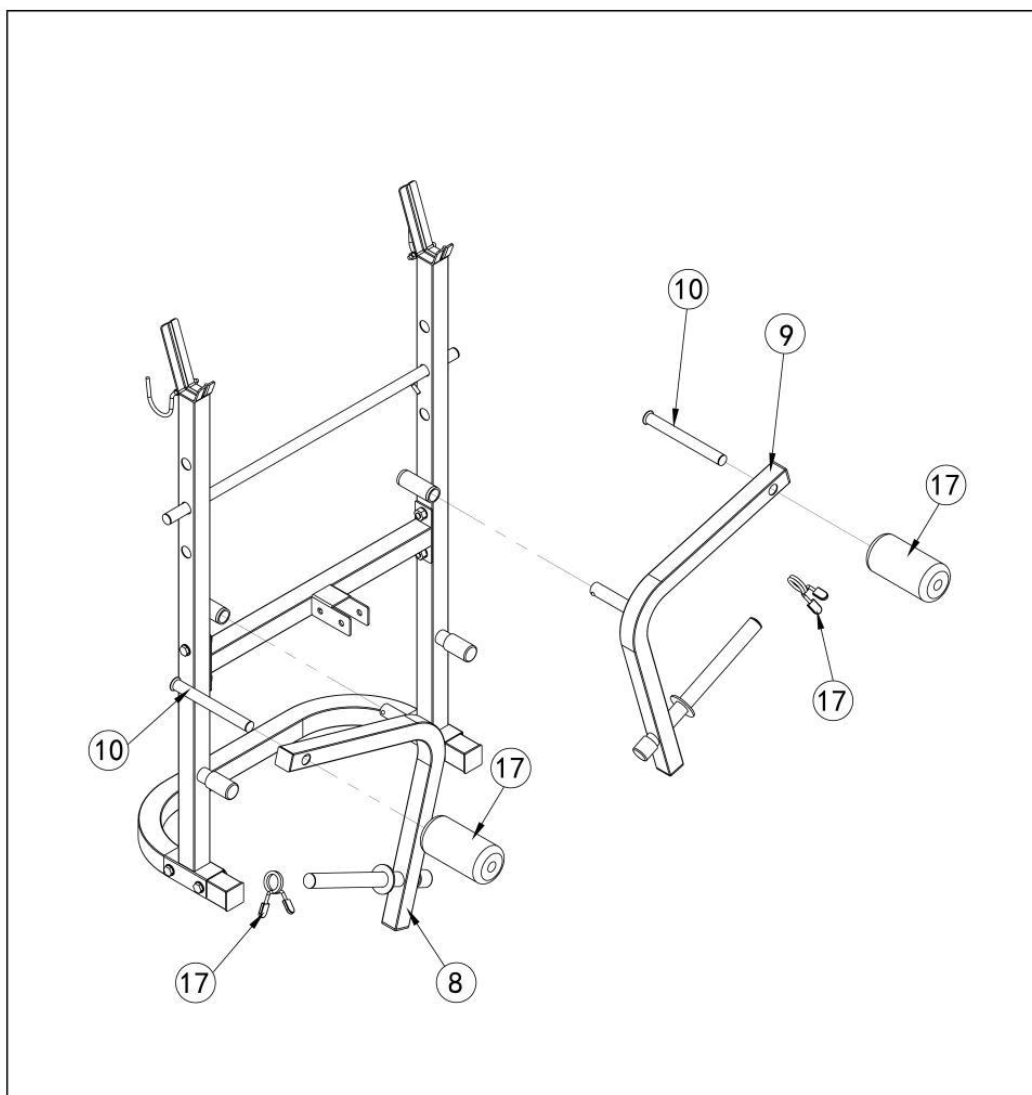

Stap 3: Montage van het steunframe vooraan

1. Monteer het hoofdframe (5) aan de dwarsbalk achteraan (4) met een zeskantschroef (19), twee sluitringen (25), een nylon borgmoer (27) en een stift (29).
2. Monteer het steunframe vooraan (6) aan het hoofdframe (5) met een zeskantschroef (20).
3. Monteer de dwarsbalk (7) aan het hoofdframe (5) en het steunframe vooraan (6) met in totaal twee zeskantschroeven (19), vier sluitringen (25) en twee nylon borgmoeren (27).
4. Draai de schroeven en moeren vast.

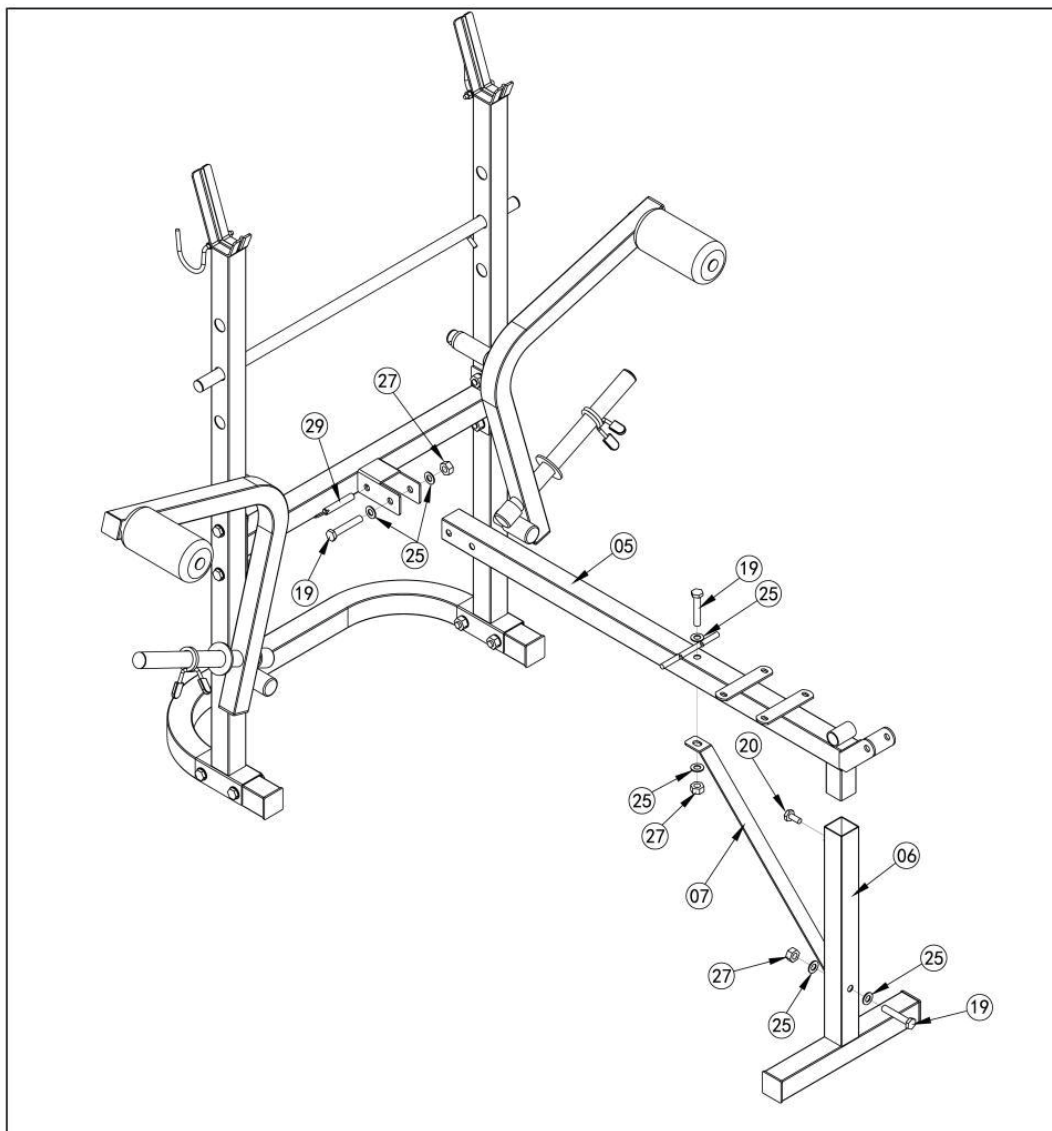

Stap 4: Montage van de kussens

1. Steek de frameonderdelen voor het rugkussen (13) op de staven van het hoofdframe (5).
2. Monteer het rugkussen (16) aan de frameonderdelen (13) met in totaal vier zeskantschroeven (22) en vier sluitringen (26).
3. Monteer het zitkussen (15) aan het hoofdframe (5) met vier zeskantschroeven (21) en vier sluitringen (26).
4. Schuif de schuimstofhouder (12) in de opening aan het hoofdframe (5) en schuif telkens een schuimstofrol (17) op de zijkanten van de schuimstofhouder (12).
5. Draai de schroeven vast.

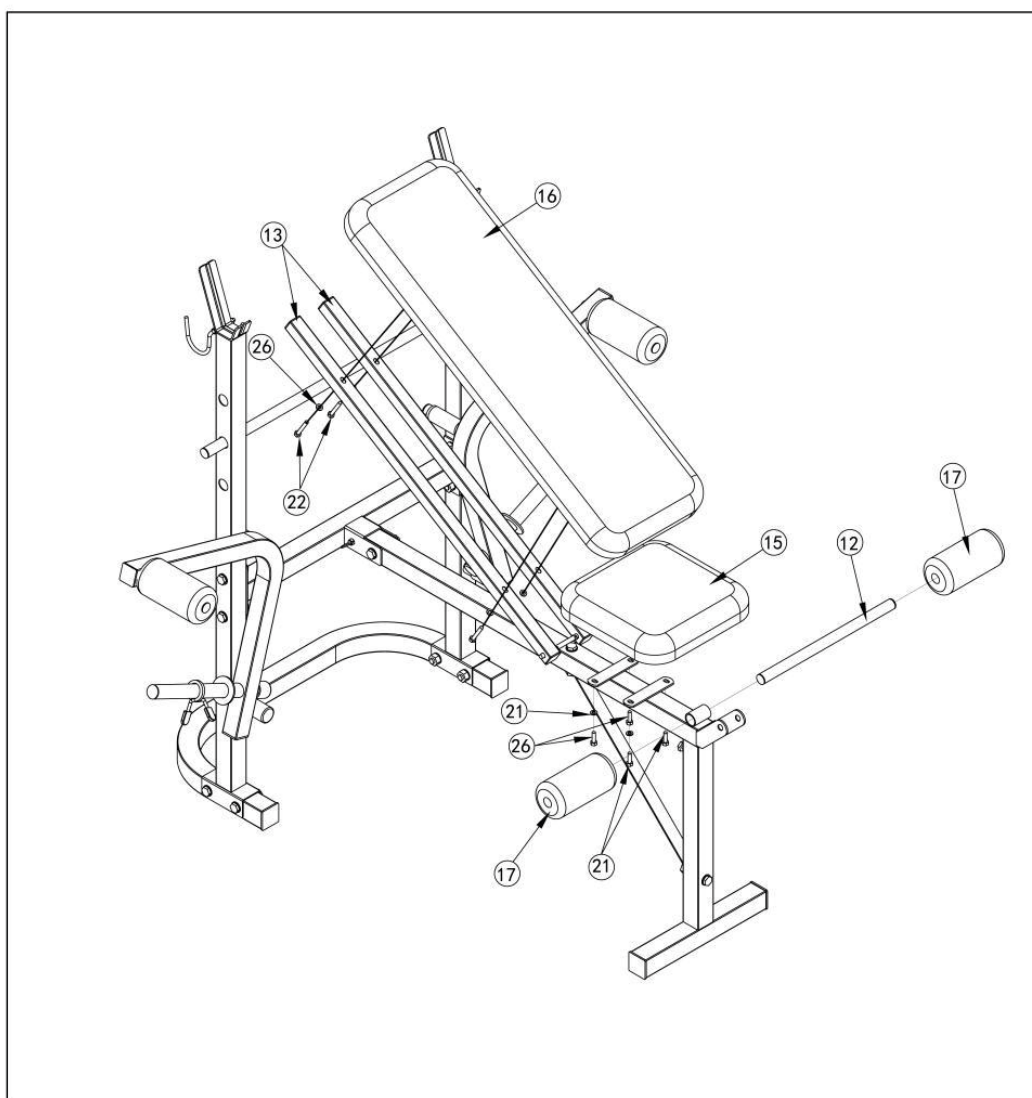

Stap 5: Montage van de beenstrekker

1. Monteer de beenstrekker (11) aan het hoofdframe (5) met een zeskantschroef (19), twee sluitringen (25) en een nylon borgmoer (27).
2. Draai de schroeven en de moeren vast.
3. Schuif de schuimstofhouders (12) in de opening bovenaan en onderaan van de beenstrekker (11).
4. Schuif telkens een schuimstofrol (17) op de zijkanten van de schuimstofhouders (12).

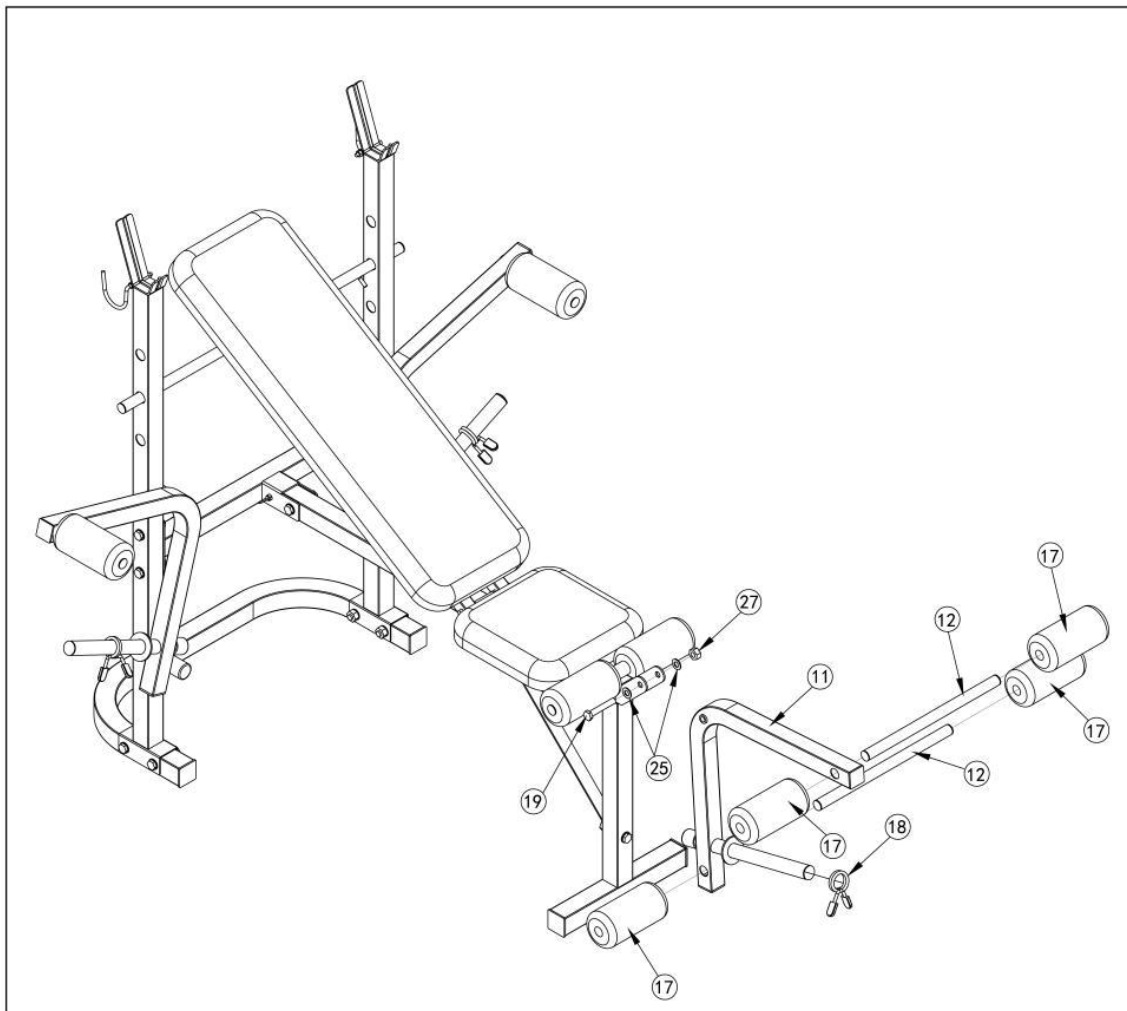

Stap 6: Aanbrengen van de gewichten

1. Leg de halterstang (36) op de houder.
2. Schuif telkens een halterschijf van 10 kg (37) op elke zijde van de lange halter (36) en bevestig de halterschijven (37) met telkens een klem (18).
3. Schuif telkens een halterschijf van 5 kg (38) op de houders van de vleugelarmen (8 & 9) en bevestig de halterschijven (38) met telkens een klem (18).
4. Schuif twee halterschijven van 5 kg (38) op de houder van de beenstrekker (11) en bevestig de halterschijven (38) met een klem (18).
5. Schuif telkens een halterschijf van 2,5 kg (39) op elke zijde van de korte halterstangen (41) en bevestig de halterschijven (39) met telkens een schroefdop (40).

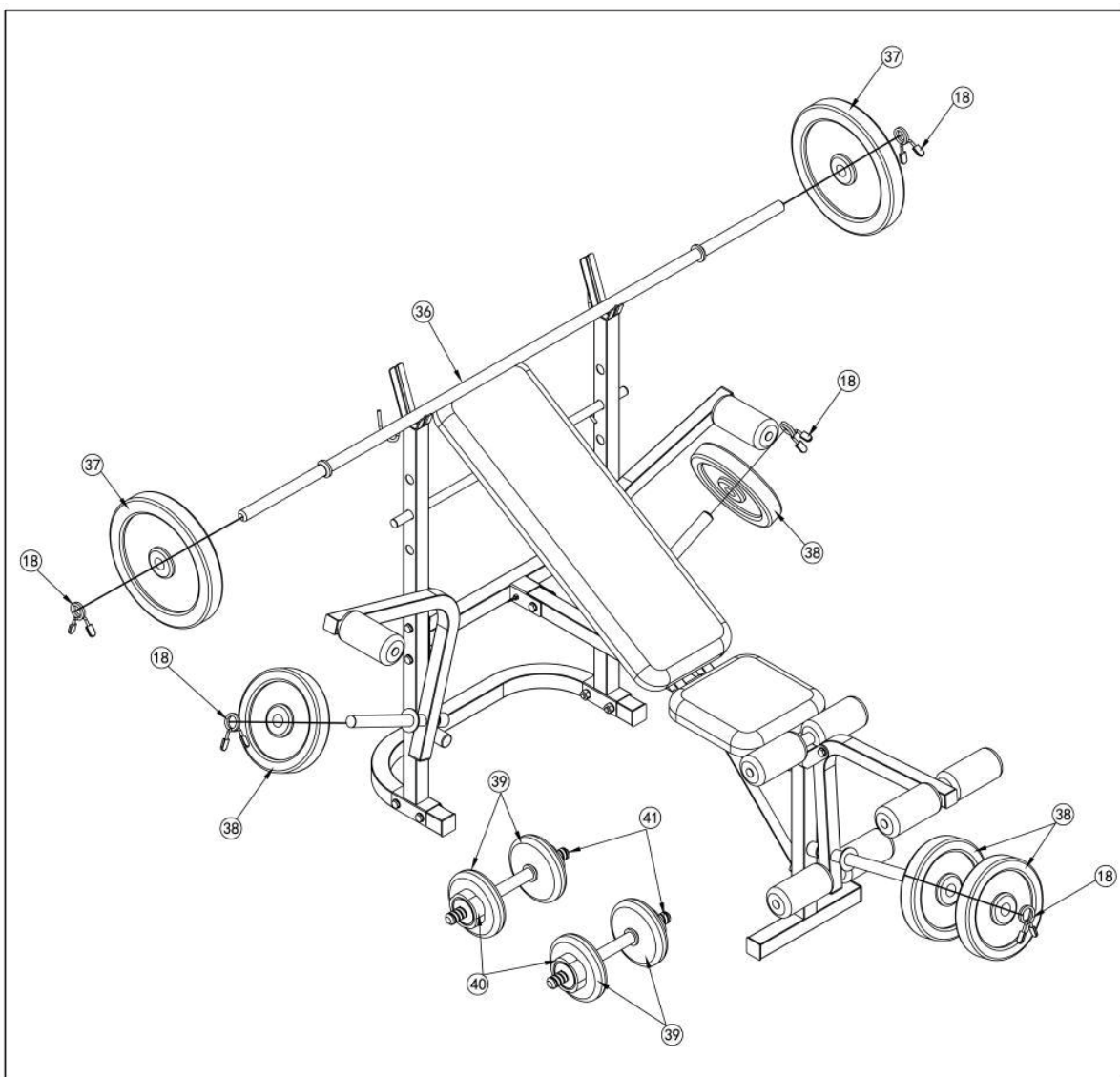

3.1 Algemene aanwijzingen

⚠ WAARSCHUWING

- + Kies de opslagplaats zodanig dat misbruik door derden of door kinderen uitgesloten is.
- + Als uw apparaat niet over transportwielen beschikt, dient u het te demonteren alvorens het te transporteren.

▶ OPGELET

- + Zorg ervoor dat het apparaat op de gekozen opslagplaats beschermd is tegen vocht, stof en vuil. De opslagplaats moet droog en goed verlucht zijn en een constante omgevingstemperatuur tussen 10 °C en 35 °C hebben.

3.2 Opvouwmechanisme

De halterbank kan worden opgevouwen en dus ruimtebesparend worden opgeslagen.

⚠ VOORZICHTIG

Houd lichaamsdelen, losse kleding en juwelen verwijderd van bewegende delen.

▶ OPGELET

Zorg bij het openvouwen ervoor dat er zich geen voorwerpen onder of in de buurt van het apparaat bevinden.

1. Verwijder de halterschijven van de beenstrekker en verwijder de lange halters van de houders.
2. Om de halterbank dicht te vouwen, verwijdert u de stift (29) uit het hoofdframe en klapt u het hoofdframe omhoog.
3. Steek de stift (29) terug in de opening aan het hoofdframe.
4. Om de halterbank open te vouwen, verwijdert u de stift (29) uit het hoofdframe en klapt u het hoofdframe weer omlaag.
5. Borg de halterbank door de stift (29) opnieuw in de opening aan het hoofdframe te steken.

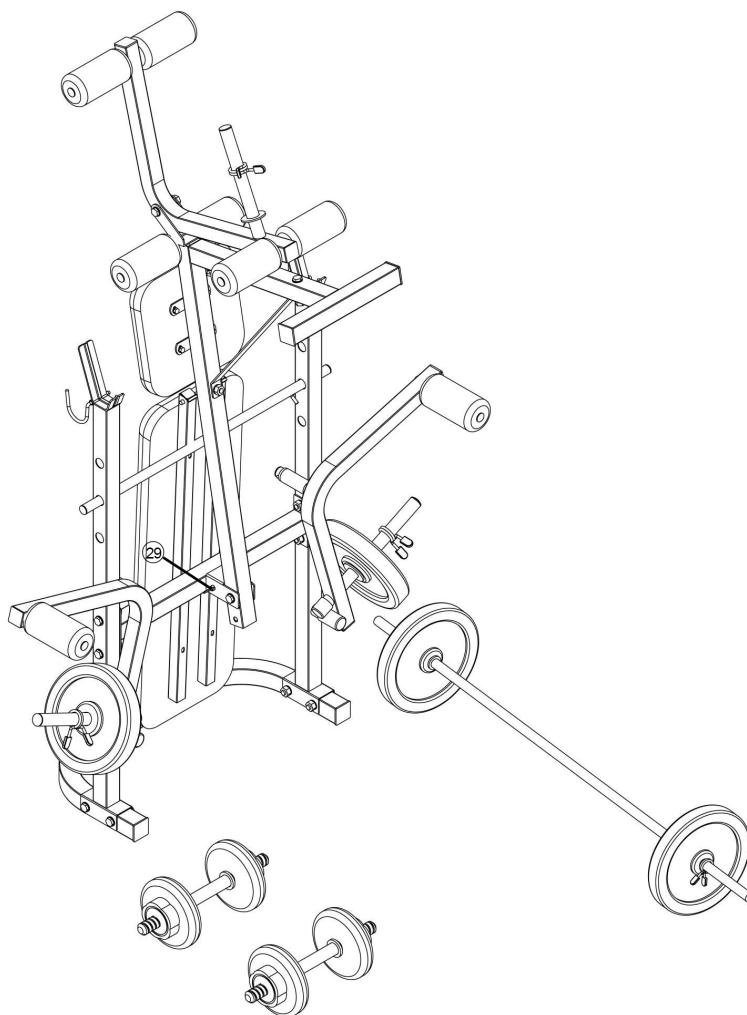

4.1 Algemene informatie



WAARSCHUWING

- + Voer geen ondeskundige veranderingen aan het apparaat uit.



VOORZICHTIG

- + Beschadigde of versleten onderdelen kunnen je veiligheid en de levensduur van het apparaat in gevaar brengen. Vervang dus onmiddellijk alle beschadigde of versleten onderdelen. Wend je in dit geval tot je verkoper. Het apparaat mag niet meer worden gebruikt, totdat het terug in orde is. Gebruik indien nodig uitsluitend originele vervangonderdelen.

OPGELET

- + Naast de hier vermelde aanwijzingen en aanbevelingen voor het onderhoud en de verzorging kunnen bijkomende service- en/of reparatiewerkzaamheden noodzakelijk zijn; deze mogen uitsluitend door gemachtigde servicetechniekers worden uitgevoerd.

4.2 Storingen en foutdiagnose

Het apparaat wordt tijdens de productie regelmatig aan kwaliteitscontroles onderworpen. Ondanks deze controles kunnen er zich storingen of fouten voordoen. Vaak zijn individuele onderdelen verantwoordelijk voor deze storingen en meestal volstaat het om deze te vervangen. De meest frequente fouten en hun oplossing vind je in het volgende overzicht: Als het apparaat desondanks niet correct functioneert, moet je je verkoper contacteren.

Fout	Oorzaak	Oplossing
Krakende geluiden	Losse of te strakke schroefverbinding	Schroefverbinding controleren of smeren

4.3 Onderhouds- en inspectietermijnen

Om beschadigingen door lichaamszweet te vermijden, moet het apparaat na elke workout met een vochtige handdoek (geen oplosmiddelen gebruiken!) worden gereinigd.

De volgende routinewerkzaamheden moeten op de aangegeven tijdstippen worden uitgevoerd:

Onderdeel	Wekelijks	Maandelijks	Elke drie maanden
Schroefverbindingen		I	
Gewichten			I
Schroeven en kabelverbindingen	R	I	
Legende: R = Reinigen; I = Inspecteren			

5 AFVALVERWIJDERING

Aan het einde van zijn levensduur mag dit apparaat niet samen met het normale huishoudelijk afval worden afgevoerd. Het moet naar een inzamelpunt voor de recyclage worden gebracht. Meer informatie krijg je bij de bevoegde dienst voor afvalinzameling van je woonplaats.



Volgens hun markering zijn de materialen recycleerbaar. Met de recyclage, de terugwinning van grondstoffen of andere vormen van recycling van oude en afgedankte apparaten lever je een belangrijke bijdrage aan de bescherming van het milieu.

6 AANBEVOLEN ACCESSOIRES

Om je trainingsbeleving nog aangenamer en efficiënter te maken, raden wij je aan om je fitnessapparaat aan te vullen met passende accessoires. Dat kan bijvoorbeeld een **vloermat** zijn, die ervoor zorgt dat je fitnessapparaat steviger staat en die de vloer tegen vallende zweetdruppels beschermt, maar ook extra handrails bij bepaalde loopbanden of **siliconenspray** om bewegende onderdelen soepel te laten lopen.

Als je een cardiotrainingfitnessapparaat hebt gekocht en je op basis van je hartslag wil trainen, raden wij je aan om een compatibele borstband te gebruiken, omdat op die manier een optimale overdracht van de hartslag wordt gegarandeerd. Bij krachtstations wil je eventueel extra **trekstangen** of **gewichten** kopen.

Ons assortiment accessoires is van de hoogste kwaliteit en maakt je training nog beter. Als je meer informatie wenst over compatibele accessoires, raadpleeg je in onze webwinkel de detailpagina van de producten (het gemakkelijkste is om het artikelnummer in het zoekveld bovenaan in te voeren), waar je de aanbevolen accessoires voor dat product terugvindt. Je kunt natuurlijk ook onze klantendienst contacteren: telefonisch, per e-mail, in een van onze filialen of via onze socialemediakanalen. Wij staan voor je klaar!



7.1 Serienummer en modelnaam

Om ons in staat te stellen om jou de bestmogelijke service te bieden, moet je de **modelnaam**, het **artikelnummer**, het **serienummer**, de **detailtekening** en de **onderdelenlijst** bij de hand houden. De bijbehorende contactmogelijkheden vind je in hoofdstuk 9 van deze gebruiksaanwijzing.

ⓘ **OPMERKING**

Het serienummer van je apparaat is uniek. Het staat vermeld op een witte sticker. De precieze positie van deze sticker vind je op de volgende afbeelding.

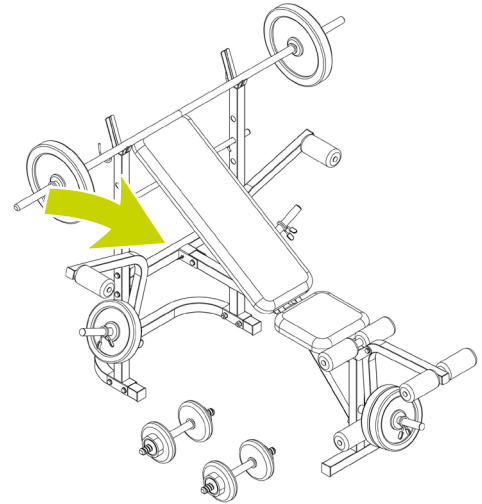

Voer het serienummer in het bijbehorende veld in.

Serienummer:

Merk/categorie:

Modelnaam:

Artikelnummer

7.2 Onderdelenlijst

Nr.	Naam (ENG)	Aantal	Nr.	Naam (ENG)	Aantal
1	LEFT UPRIGHT FRAME	1	22	HEX BOLT M6x40MM	4
2	RIGHT UPRIGHT FRAME	1	23	LEFT SAFETY HOOK	1
3	REAR BASE FRAME	1	24	RIGHT SAFETY HOOK	1
4	REAR CROSSING FRAME	1	25	WASHER M10	24
5	MAIN FRAME	1	26	WASHER M6	10
6	FRONT UPRIGHT	1	27	NYLON LOCKNUT M10	12
7	STABILIZER PLATE	1	28	NYLON LOCKNUT M6	2
8	LEFT BUTTERFLY ARM	1	29	PIN	1
9	RIGHT BUTTERFLY ARM	1	30	SQUARE END CAP 38x38MM	4
10	SHORT FOAM TUBE	2	31	SQUARE END CAP 33x33MM	6
11	LEG EXTENSION	1	32	ROUND END CAP DIA19	10
12	LONG FOAM TUBE	3	33	ROUND END CAP DIA25	3
13	BACKREST CUSHION TUBE	2	34	OUTSIDE END CAP DIA25	3
14	ADJUSTABLE ROD	1	35	BUMPER CAP	2
15	SEAT CUSHION	1	36	BARBELL BAR	1
16	BACKREST CUSHION	1	37	WEIGHT DISC 10KGS	2
17	FOAM	8	38	WEIGHT DISC 5KGS	4
18	SPRING CLIP	5	39	WEIGHT DISC 2.5KGS	4
19	HEX BOLT M10x60MM	12	40	SCREW COLLAR	4
20	HEX BOLT M8x20MM	1	41	DUMBELL BAR	2
21	HEX BOLT M6x20MM	4	42	SQUARE END CAP 25X25MM	4

7.3 Detailtekening

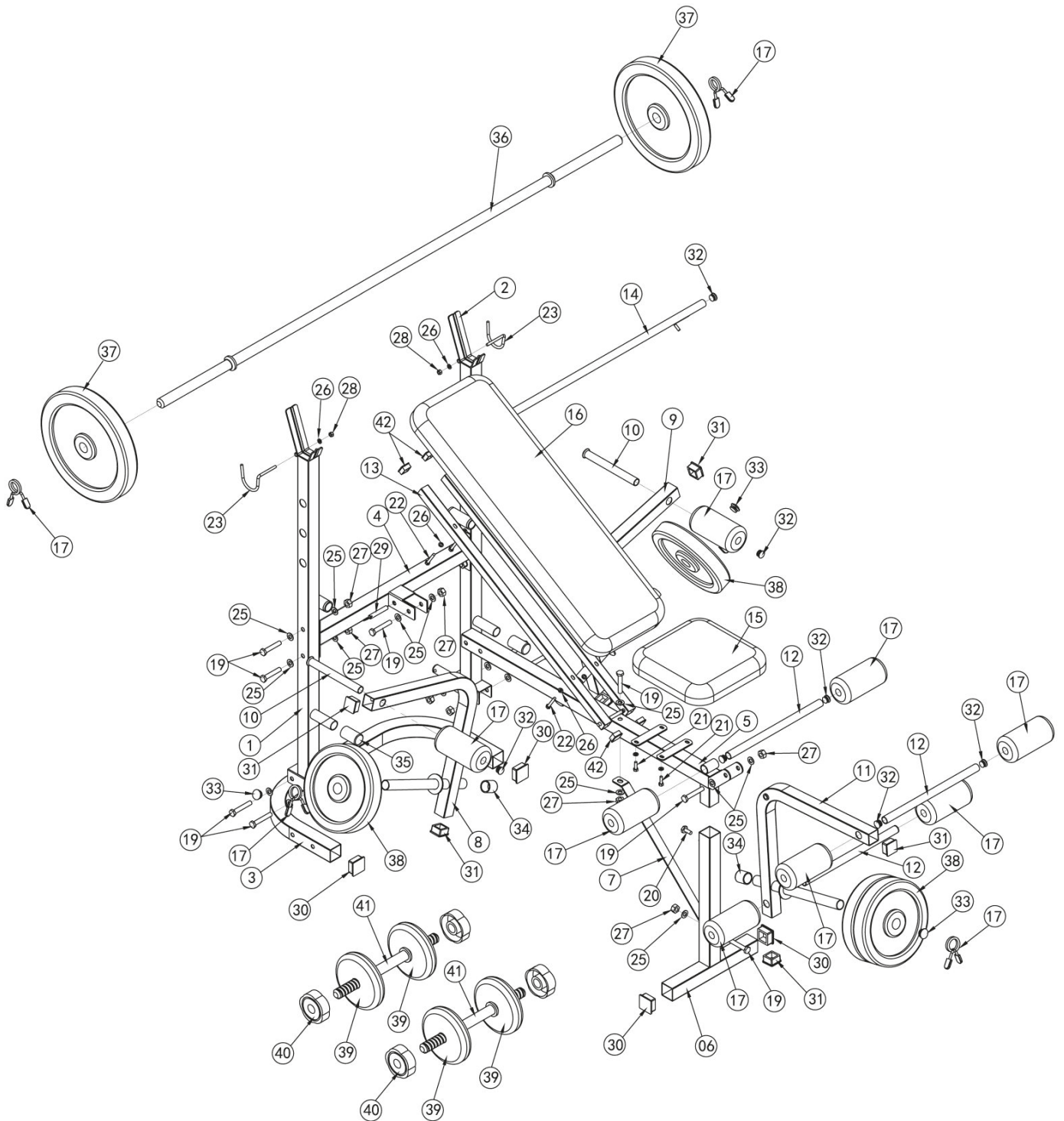

Trainingsapparaten van cardiostrong® worden onderworpen aan strenge kwaliteitscontroles. Als een fitnessapparaat dat je bij ons gekocht hebt, niet perfect functioneert, betreuren wij dat en verzoeken wij je om onze klantendienst te contacteren. We staan telefonisch voor je klaar via de technische hotline.

Foutbeschrijvingen

Je trainingsapparaat is zo ontwikkeld, dat permanent een hoogwaardige training mogelijk is. Als er zich desondanks toch problemen voordoen, moet je eerst de gebruiksaanwijzing lezen. Voor het oplossen van andere problemen moet je Fitshop contacteren of naar onze gratis service hotline bellen. Om de fout zo snel mogelijk op te lossen, beschrijf je de fout zo nauwkeurig mogelijk.

Naast de wettelijke garantie geven wij je garantie op alle bij ons gekochte fitnessapparaten volgens de onderstaande bepalingen.

Jouw wettelijke rechten worden hierdoor niet beperkt.

Garantie-eigenaar

De garantie-eigenaar is de eerste koper of elke persoon die een nieuwgekocht product van de eerste koper als geschenk gekregen heeft.

Garantieperiodes

Vanaf de levering van de fitnessapparatuur gelden onze in de webshop aangegeven garantietermijnen. Wilt u dus de voor u relevante garantietermijn weten, dan vindt u dit terug op de productpagina.

Onderhoudskosten

Wij kunnen de volgende keuze maken: reparatie, vervanging van individuele onderdelen of complete vervanging. Vervangonderdelen die tijdens de montage van het apparaat zelf moeten worden aangebracht, moeten door de garantienemer zelf worden vervangen en vormen geen onderdeel van het onderhoud. Na het verstrijken van de garantieperiode voor de onderhoudskosten geldt een zuivere deelgarantie, waarin de reparatie-, inbouw- en verzendingskosten niet inbegrepen zijn.

De gebruikstijden worden als volgt aangegeven:

- + Thuisgebruik: uitsluitend privégebruik in een privéhuishouding tot 3 uren per dag
- + Semiprofessioneel gebruik: tot 6 uur per dag (bijv. revalidatie, hotels, verenigingen, bedrijfsfitness)
- + Professioneel gebruik: meer dan 6 uur per dag (bijv. fitness-studio)

Garantieservice

Tijdens de garantieperiode worden apparaten die omwille van materiaal- of fabricagefouten defecten vertonen, naar onze keuze gerepareerd of vervangen. Vervangen apparaten of onderdelen van apparaten worden onze eigendom. De garantieprestaties leiden noch tot een verlenging van de garantieperiode, noch zetten zij een nieuwe garantie in gang.

Garantievoorwaarden

Om de garantie te laten gelden, zijn de volgende stappen vereist:

Contacteer de klantendienst per e-mail of per telefoon. Als het product tijdens de garantieperiode moet teruggestuurd worden voor reparatie, betaalt de verkoper de kosten. Na het verstrijken van de garantie draagt de koper de transport- en verzekeringskosten. Als het defect tot de omvang van onze garantieprestatie behoort, krijg je een gerepareerd of een nieuw apparaat terug.

Garantieclaims zijn uitgesloten bij schade door:

- + misbruik of onjuiste behandeling
- + omgevingsinvloeden (vochtigheid, hitte, overspanning, stof, enz.)
- + niet-naleving van de voor het apparaat geldende veiligheidsregels
- + niet-naleving van de gebruiksaanwijzing
- + gebruik van geweld (bijv. slag, stoot, val)
- + ingrepen die niet door de door gemachtigde serviceafdeling werden uitgevoerd
- + eigenmachtige pogingen tot reparatie

Aankoopbewijs en serienummer

Let erop dat je de bijbehorende factuur moet kunnen voorleggen als je een beroep doet op de garantie. Opdat wij de versie van je model eenduidig zouden kunnen identificeren en met het oog op onze kwaliteitscontrole hebben wij het serienummer van het apparaat nodig voor ieder servicegeval. Houd het serienummer en je klantnummer bij de hand als je naar onze service hotline telefoneert. Dit vergemakkelijkt een snelle behandeling.

Als je problemen hebt om het serienummer op je apparaat te vinden, kun je contact opnemen met onze servicemedewerkers voor meer informatie.

Service buiten de garantie

Ook indien je trainingsapparaat gebreken vertoont na het verstrijken van de garantie of in gevallen die uitgesloten zijn van de waarborg, zoals normale slijtage, staan we voor je klaar om je een individuele offerte te maken. Contacteer onze klantendienst om een snelle en prijsgunstige oplossing voor het probleem te vinden. In dit geval zijn de verzendkosten ten laste van jou.

Communicatie

Vele problemen kunnen al door een gesprek met ons als jouw vakhandelaar worden opgelost. We weten hoe belangrijk een snelle en ongecompliceerde probleemoplossing is voor jou als gebruiker van het trainingsapparaat, zodat je zonder grote en lange onderbrekingen met plezier kunt trainen. Daarom zijn wij ook voorstander van een snelle en onburocratische oplossing van jouw vraag. Houd daarom altijd je klantnummer en het serienummer van het defecte apparaat bij de hand.

DE	DK	FR
<p>TECHNISCHE DIENST</p> <p>☎ +49 4621 4210-900 ☎ +49 4621 4210-698 ✉ technik@sport-tiedje.de</p> <p>🕒 Ma - Vr 08:00 - 18:00 Za 9:00 - 18:00</p> <p>SERVICE</p> <p>☎ 0800 20 20 277 (gratis) ✉ info@sport-tiedje.de</p> <p>🕒 Ma - Vr 08:00 - 21:00 Za 9:00 - 21:00 Zo 10:00 - 18:00</p>	<p>TECHNISCHE DIENST & SERVICE</p> <p>☎ 80 90 16 50 +49 4621 4210-945 ✉ info@fitshop.dk</p> <p>🕒 Ma - Vr 08:00 - 18:00 Za 9:00 - 18:00</p>	<p>TECHNISCHE DIENST & SERVICE</p> <p>☎ +33 (0) 172 770033 +49 4621 4210-933 ✉ service-france@fitshop.fr</p> <p>🕒 Ma - Vr 08:00 - 18:00 Za 9:00 - 18:00</p>
	PL	BE
	<p>TECHNISCHE DIENST & SERVICE</p> <p>☎ 22 307 43 21 +49 4621 42 10-948 ✉ info@fitshop.pl</p> <p>🕒 Ma - Vr 08:00 - 18:00 Za 9:00 - 18:00</p>	<p>TECHNISCHE DIENST & SERVICE</p> <p>☎ 02 732 46 77 +49 4621 42 10-932 ✉ info@fitshop.be</p> <p>🕒 Ma - Vr 08:00 - 18:00 Za 9:00 - 18:00</p>

UK	NL	INT
<p>TECHNISCHE DIENST</p> <p>☎ +44 141 876 3986 ✉ support@powerhousefitness.co.uk</p> <p>SERVICE</p> <p>☎ +44 141 876 3972 🕒 Ma - Vr 9.00 - 17.00</p>	<p>TECHNISCHE DIENST & SERVICE</p> <p>☎ +31 172 619961 ✉ info@fitshop.nl</p> <p>🕒 Ma - Do 09:00 - 17:00 Vr 9:00 - 21:00 Za 10:00 - 17:00</p>	<p>TECHNISCHE DIENST & SERVICE</p> <p>☎ +49 4621 4210-944 ✉ service-int@sport-tiedje.de</p> <p>🕒 Ma - Vr 8.00 - 18.00 Za 9.00 - 18.00</p>
	AT	CH
	<p>TECHNISCHE DIENST & SERVICE</p> <p>☎ 0800 20 20 277 (gratis) +49 4621 42 10-0 ✉ info@sport-tiedje.at</p> <p>🕒 Ma - Vr 08:00 - 18:00 Za 9:00 - 18:00</p>	<p>TECHNISCHE DIENST & SERVICE</p> <p>☎ 0800 202 027 +49 4621 42 10-0 ✉ info@sport-tiedje.ch</p> <p>🕒 Ma - Vr 08:00 - 18:00 Za 9:00 - 18:00</p>

Op deze website vind je een gedetailleerd overzicht inclusief het adres en de openingsuren van alle filialen van de Sport-Tiedje groep in Duitsland en de overige landen:

www.fitshop.nl/filialenoverzicht

FITNESS IS ONS LEVEN

WEBSHOP EN SOCIALE MEDIA

Sport-Tiedje is met momenteel meer dan 70 filialen de grootste vakmarkt van Europa voor thuisfitnessapparaten en wereldwijd een van de meest gerenommeerde online-handelaars voor fitnessuitrusting. Privéklienten bestellen via de 25 webwinkels in hun eigen taal of laten hun gewenste apparaten ter plaatse samenstellen. Daarnaast levert het bedrijf professionele apparaten voor duur- en krachttraining aan fitness-studio's, hotels, sportverenigingen, bedrijven en fysiopraktijken.

Sport-Tiedje biedt een grote verscheidenheid aan fitnessapparaten van gerenommeerde fabrikanten, hoogwaardige eigen ontwikkelingen en een uitgebreide dienstverlening aan, bijv. montagediensten en sportwetenschappelijk advies voor en na de aankoop. Hiervoor doet het bedrijf een beroep op talrijke sportwetenschappers, fitnessstrainers en topsporters.

Bezoek ons op onze socialemediakanalen of onze blog!

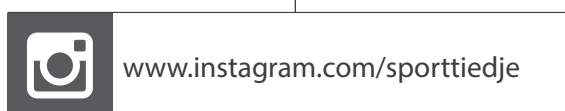

TAURUS

 cardiostrong

BODYCRAFT

 cardiojump

 **DUKEFITNESS**

DARWIN

 **DUKEFITNESS**

 **HALTERBANK** **WB50** 