



## Montage- en gebruiksaanwijzing



max. 120 kg



~ 90 Min. 



 47 kg

L 145 | B 52 | H 160

CSTFX30.02.02

Art. Nr. CST-FX30-2

Crosstrainer **FX30**



# Inhoudsopgave

<b>1</b>	<b>ALGEMENE INFORMATIE</b>	<b>7</b>
1.1	Technische gegevens	7
1.2	Persoonlijke veiligheid	8
1.3	Elektrische veiligheid	9
1.4	Plaats van opstelling	9
<b>2</b>	<b>MONTAGE</b>	<b>10</b>
2.1	Algemene informatie	10
2.2	Inbegrepen in de levering	11
2.3	Montage	13
<b>3</b>	<b>GEBRUIKSAANWIJZING</b>	<b>16</b>
3.1	Aanduidingen op de console	16
3.2	Functie van de toetsen	17
3.3	Inschakelen	18
3.4	Programma's	18
3.4.1	Handmatig programma (MANUAL)	18
3.4.2	Voorinstelde programma's (BEGINNER, ADVANCE, SPORTY)	19
3.4.3	Hartslaggestuurde programma's (CARDIO)	20
3.4.4	Wattgestuurd programma (WATT)	21
3.5	Herstelhartslagtest	21
3.6	Lichaamsvettest	22
<b>4</b>	<b>OPSLAG EN TRANSPORT</b>	<b>23</b>
4.1	Algemene informatie	23
4.2	Transportwielen	23
<b>5</b>	<b>PROBLEEMOPLOSSING, VERZORGING EN ONDERHOUD</b>	<b>24</b>
5.1	Algemene informatie	24
5.2	Storingen en foutdiagnose	24
5.3	Foutcodes en foutopsporing	25
5.4	Onderhouds- en inspectietermijnen	26
<b>6</b>	<b>AFVALVERWIJDERING</b>	<b>26</b>
<b>7</b>	<b>AANBEVOLEN ACCESSOIRES</b>	<b>27</b>

<b>8</b>	<b>BESTELLEN VAN VERVANGONDERDELEN</b>	<b>28</b>
8.1	Serienummer en modelnaam	28
8.2	Onderdelenlijst	29
8.3	Detailtekening	31
<b>9</b>	<b>GARANTIE</b>	<b>32</b>
<b>10</b>	<b>CONTACT</b>	<b>34</b>

## Beste klant,

Bedankt voor je aankoop van een kwaliteitsvol trainingsapparaat van het merk cardiostrong. cardiostrong biedt sport- en fitnessapparaten aan voor thuis sport op hoog niveau en uitrusting voor fitness-studio's en zakelijke klanten. Bij cardiostrong fitnessapparaten ligt de nadruk op datgene, waar het bij sport op aankomt, namelijk: maximale prestaties! Daarom worden de apparaten in nauwe samenwerking met sportlui en sportwetenschappers ontwikkeld. Sportmensen weten immers als geen ander wat een perfect fitnessapparaat is.

Meer informatie vind je op [www.sport-tiedje.com](http://www.sport-tiedje.com).

### Beoogd gebruik

Het apparaat mag uitsluitend worden gebruikt voor het doel waarvoor het ontworpen is.

Het apparaat is uitsluitend geschikt voor thuisgebruik. Het apparaat is niet geschikt voor semiprofessioneel (bijv. ziekenhuizen, verenigingen, hotels, scholen, enz.) en commercieel of professioneel (bijv. fitness-studio's) gebruik.

## COLOFON

Sport-Tiedje GmbH  
De nummer 1 van Europa op het gebied van  
thuisfitness.

Internationale hoofdzetel  
Flensburger Straße 55  
24837 Schleswig  
Duitsland

Algemeen Directeurs:  
Christian Grau  
Sebastian Campmann  
Dr. Bernhard Schenkel  
Handelsregister HRB 1000 SL  
Arrondissementsrechtbank Flensburg  
Btw-nummer: DE813211547

## DISCLAIMER



©2010 cardiostrong is een geregistreerd merk van de firma Sport-Tiedje GmbH. Alle rechten voorbehouden. Elk gebruik van dit merk zonder de voorafgaande uitdrukkelijke geschreven toestemming van Sport-Tiedje is verboden.

Het product en de handleiding kunnen worden gewijzigd. De technische gegevens kunnen zonder voorafgaande kennisgeving worden gewijzigd.

## OVER DEZE GEBRUIKSAANWIJZING

Lees aandachtig de volledige handleiding vóór de montage en het eerste gebruik van het apparaat. De handleiding helpt je bij de montage en legt uit hoe je het apparaat veilig en correct gebruikt. Zorg ervoor dat alle personen die op dit apparaat trainen (in het bijzonder kinderen en personen met lichamelijke, sensorische, geestelijke of motorische beperkingen) vóór de training kennis hebben genomen van deze gebruiksaanwijzing en haar inhoud. In geval van twijfel moet het apparaat onder toezicht van verantwoordelijke personen worden gebruikt.



Het apparaat werd volgens de meest recente stand van de wetenschap op het gebied van veiligheidstechnologie gebouwd. Mogelijke bronnen van gevaar die verwondingen kunnen veroorzaken, werden zo goed mogelijk uitgesloten. Zorg ervoor dat je de montage-instructies correct opvolgt en dat alle onderdelen van het apparaat stevig bevestigd zijn. Indien nodig moet je de handleiding opnieuw doornemen, om eventuele fouten op te lossen/te elimineren.

Leef altijd strikt de opgegeven veiligheids- en onderhoudsinstructies na. Ieder hiervan afwijkend gebruik kan tot gezondheidsschade, ongevallen of beschadiging van het apparaat leiden, waarvoor de fabrikant en de verkoper geen aansprakelijkheid kunnen aanvaarden.

De volgende veiligheidsinstructies kunnen in deze gebruiksaanwijzing worden gebruikt:

► **OPGELET**

Deze aanwijzing duidt op mogelijke schadelijke situaties die in geval van niet-naleving van de aanwijzing tot materiële schade kunnen leiden.

⚠ **VOORZICHTIG**

Deze aanwijzing duidt op mogelijke schadelijke situaties die in geval van niet-naleving van de aanwijzing tot lichte of kleine verwondingen kunnen leiden!

⚠ **WAARSCHUWING**

Deze aanwijzing duidt op mogelijke schadelijke situaties die in geval van niet-naleving van de aanwijzing tot zeer ernstige verwondingen of zelfs de dood kunnen leiden!

⚠ **GEVAAR**

Deze aanwijzing duidt op mogelijke schadelijke situaties die in geval van niet-naleving van de aanwijzing tot zeer ernstige verwondingen of zelfs de dood kunnen leiden!

ⓘ **OPMERKING**

Deze aanwijzing bevat aanvullende nuttige informatie.

Bewaar deze handleiding zorgvuldig voor informatiedoeleinden, voor onderhoudswerkzaamheden of voor het bestellen van vervangonderdelen.

## 1.1 Technische gegevens

### Lcd-weergave van:

- + Tijd
- + Afstand
- + Snelheid
- + Watt
- + Omwentelingen/min
- + Calorieën
- + Hartslag (bij gebruik van de handsensoren of een borstband)

Remsysteem: elektronisch verstelbare magneetrem  
Weerstandsniveaus: 24

Staplengte: 39 cm  
Staphoogte: 18 cm  
Stapbreedte: 10 cm

Totaalaantal programma's: 18  
Handmatige programma's: 1  
Voringestelde programma's: 12  
Hartslaggestuurde programma's: 4  
Wattgestuurde programma's: 1

Herstelhartslagtest: 1  
Lichaamsvettest: 1

### Afmetingen en gewicht:

Afmetingen verpakking (L x B x H) ca.: 145 cm x 46 cm x 76 cm  
Opstelmaten (L x B x H) ca.: 145 cm x 52 cm x 160 cm  
Artikelgewicht (incl. verpakking) ca.: 56 kg  
Artikelgewicht (zonder verpakking) ca.: 47 kg

Gewicht gebruiker: 120 kg

## 1.2 Persoonlijke veiligheid

### **GEVAAR**

- + Voordat je met het apparaat begint te trainen, moet je je huisarts raadplegen om te bepalen of de training vanuit gezondheidsperspectief geschikt is voor je. Dit heeft voornamelijk betrekking op alle personen die een erfelijke aanleg hebben voor hartaandoeningen of hoge bloeddruk, ouder zijn dan 45 jaar, roken, hoge cholesterolwaarden hebben, overgewicht hebben en/of het laatste jaar niet regelmatig aan sport hebben gedaan. Als je een behandeling volgt met medicijnen die je hartslag beïnvloeden, is medisch advies absoluut en onvoorwaardelijk noodzakelijk.
- + Denk eraan dat excessief trainen je gezondheid ernstig kan schaden. Wij informeren je hierbij ook dat de hartslagmeting onnauwkeurig kan zijn. Zodra je tekenen opmerkt van zwakte, duizeligheid, misselijkheid, pijn, ademnood of andere abnormale symptomen, moet je de training onmiddellijk stoppen en in geval van nood je huisarts raadplegen.

### **WAARSCHUWING**

- + Dit apparaat mag niet door kinderen jonger dan 14 jaar worden gebruikt.
- + Kinderen mogen niet zonder toezicht in de buurt van het apparaat komen.
- + Personen met een beperking moeten een medische goedkeuring voorleggen en onder strikt toezicht staan wanneer zij trainingsapparaten gebruiken.
- + Het apparaat mag in principe niet door meerdere personen tegelijk worden gebruikt.
- + Als je apparaat over een safety key of veiligheidssleutel beschikt, moet je de clip van de safety key voor de start van de training aan je kleding vastmaken. Op die manier kan een noodstop van het apparaat worden geactiveerd indien je valt.
- + Houd je handen, voeten en andere lichaamsdelen zoals haren, kleding, juwelen en andere voorwerpen buiten het bereik van de bewegende onderdelen, omdat zij in dit apparaat geklemd kunnen raken.
- + Draag tijdens het gebruik van het apparaat geen losse of ruimvallende kleding, maar geschikte sportkledij. Let erop dat je sportschoenen geschikte zolen hebben, bij voorkeur in rubber of een ander slipvrij materiaal. Zijn niet geschikt: schoenen met hakken, lederen zolen, dwarsriemen of spikes. Train nooit blootvoets.

### **VOORZICHTIG**

- + Als je apparaat met een netsnoer op het verdeelnet moet worden aangesloten, moet je ervoor zorgen dat de kabel geen struikelgevaar vormt.
- + Zorg ervoor dat niemand zich tijdens de training in het bewegingsbereik van het apparaat bevindt, om jou en andere personen niet in gevaar te brengen.

### **OPGELET**

- + Er mogen geen voorwerpen van welke aard dan ook in de openingen van het apparaat worden gestoken.



## 1.3 Elektrische veiligheid

### **GEVAAR**

- + Om het risico op elektrische schokken te verkleinen, moet je aan het einde van de training, vóór de montage of demontage van het apparaat en vóór het onderhoud of de reiniging de stekker van het apparaat uit het stopcontact trekken. Trek daarvoor nooit aan de kabel.

### **WAARSCHUWING**

- + Laat het apparaat nooit onbewaakt achter, wanneer de stekker in het stopcontact steekt. Tijdens je afwezigheid moet het netsnoer uit het stopcontact worden verwijderd, om misbruik door derden of kinderen uit te sluiten.
- + Als het netsnoer of de netstekker beschadigd of defect zijn, moet je je wenden tot de verkoper van het apparaat. Tot de reparatie mag het apparaat niet worden gebruikt.

### **OPGELET**

- + Het apparaat vereist een netaansluiting van 220-230V met 50 Hertz netspanning.
- + Het apparaat mag uitsluitend met het meegeleverde netsnoer direct op een geaard stopcontact worden aangesloten. Verlengkabels moeten beantwoorden aan de VDE-richtlijnen. Wikkel het netsnoer altijd volledig af.
- + Het stopcontact moet beveiligd zijn met een zekering die minstens van het type "16 ampère, traag" is.
- + Verander niets aan de het netsnoer noch aan de netstekker.
- + Houd het netsnoer uit de buurt van hitte, olie en scherpe randen. Laat het netsnoer niet onder het apparaat of onder een tapijt doorlopen en plaats geen voorwerpen op het netsnoer.
- + Indien u een apparaat met een TFT-console heeft gekocht, moet u de software regelmatig bijwerken. Volg de aanwijzingen op het scherm om de update uit te voeren.
- + De systemen en de software van apparaten met TFT-consoles zijn afgestemd op de voorgeïnstalleerde apps. Installeer geen andere apps op de console.

### **OPMERKING**

- + De voorgeïnstalleerde apps van de TFT-consoles zijn apps van externe fabrikanten. Fitshop is niet verantwoordelijk voor de beschikbaarheid, de werking of inhoud van deze apps.

## 2.2 Plaats van opstelling



### WAARSCHUWING

- + Stel het apparaat niet op in hoofddoorgangen of vluchtwegen.



### VOORZICHTIG

- + Kies de opstellocatie van het fitnessapparaat zorgvuldig, zodat u rondom genoeg plaats heeft om te trainen.
- + Zorg ervoor dat het trainingslokaal tijdens de training goed verlucht wordt en niet aan tocht wordt blootgesteld.
- + Kies de plaats van opstelling zodanig dat er zowel vóór, achter als naast het apparaat voldoende vrije ruimte/een voldoende grote veiligheidszone overblijft.
- + Het opstel- en aanbouwoppervlak van het apparaat moet vlak, belastbaar en stevig zijn.

### ▶ OPGELET

- + Het apparaat mag uitsluitend worden gebruikt in een gebouw, in voldoende getemperde en droge ruimtes (omgevingstemperaturen tussen 10 °C en 35 °C). Het gebruik in open lucht of ruimtes met een hoge luchtvochtigheid (meer dan 70%) zoals zwembaden is niet toegestaan.
- + Om hoogwaardige vloerbekleding (parket, laminaat, kurk, tapijten) te beschermen tegen drukplaatsen en zweet en om lichte oneffenheden uit te lijnen, moet je een vloerbeschermmat gebruiken.

## 2

## MONTAGE

## 2.1 Algemene informatie



### GEVAAR

- + Laat geen gereedschap en verpakkingsmateriaal zoals folie of kleine onderdelen rondslingeren, dit kan verstikkingsgevaar voor kinderen veroorzaken. Houd kinderen verwijderd van het apparaat tijdens de montage.



### WAARSCHUWING

- + Neem de op het apparaat aangebrachte aanwijzingen in acht om het risico op verwondingen te verminderen.



### VOORZICHTIG

- + Zorg ervoor dat je tijdens de montage in alle richtingen over voldoende bewegingsruimte beschikt.
- + De montage van het apparaat moet met minstens twee volwassenen worden uitgevoerd. In geval van twijfel vraag je hulp aan een derde, technisch begaafde persoon.

### ▶ OPGELET

- + Om beschadigingen van het apparaat en de vloer te vermijden, moet je het apparaat op een onderlegmat of het verpakkingskarton monteren.



### OPMERKING

- + Om de montage zo eenvoudig mogelijk te maken, kunnen een aantal te gebruiken schroeven en moeren al voorgemonteerd zijn.
- + Monteer het apparaat bij voorkeur op de toekomstige plaats van opstelling.

## 2.3 Inbegrepen in de levering

De inhoud van de verpakking bestaat uit de hieronder getoonde onderdelen. Controleer eerst of alle bij het apparaat behorende onderdelen en gereedschappen meegeleverd zijn en of er transportschade is. In geval van klachten moet je onmiddellijk de verkoper contacteren.

### **VOORZICHTIG**

Als er onderdelen ontbreken of beschadigd zijn, mag je het apparaat niet monteren.

#### Stap 1:

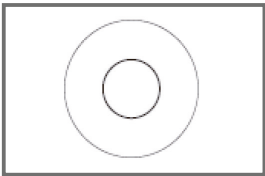

# 104-1  
8,7 x 20 x 1,5 T  
Sluiring (2x)

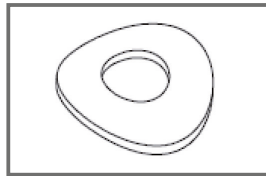

#112  
3/8\* x 23 x 1,5 T  
Veerring (2x)

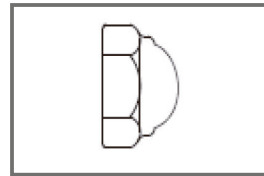

#96  
3/8"  
Dopmoer (2x)

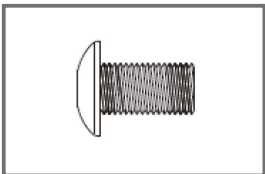

#80-1  
5/16x15mm  
Inbusschroef (2x)

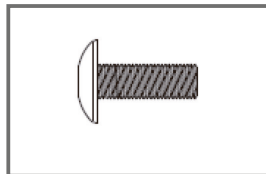

#82  
M5 x 15 mm  
Kruisschroef (4x)

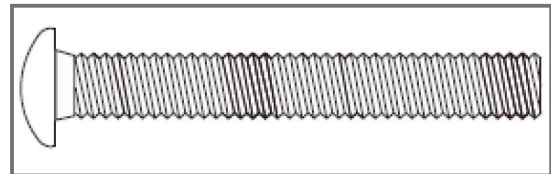

#77  
3/8" x 3"  
Slotbout (2x)

#### Stap 2:

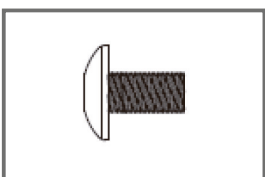

#84  
M5 x 10 mm  
Kruisschroef (4x)

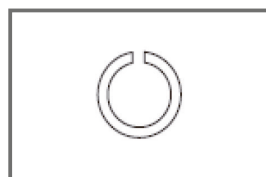

#111  
5/16" x 1,5 T  
Borgring (6x)

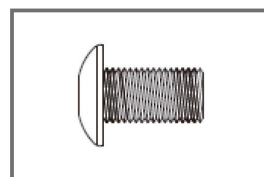

#80  
5/16" x 15 mm  
Inbusschroef (6x)

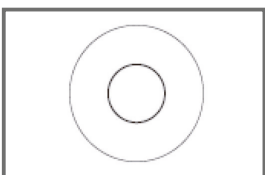

#105  
5/16\* x 23 x 1,5 T  
Sluiring (4x)

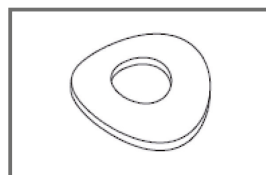

#113  
5/16\* x 23 x 1,5 T  
Veerring (2x)

### Stap 3:

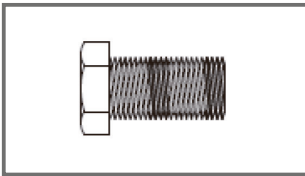

#74  
5/16" x 15 mm  
Zeskantschroef (2x)

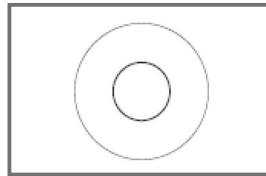

#102  
8,7 x 20 x 1,5 T  
Sluitring (2x)

### Stap 4:

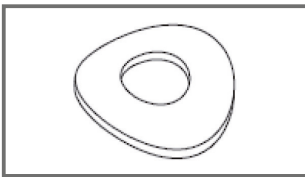

#113  
5/16\* x 23 x 1,5 T  
Veerring (4x)

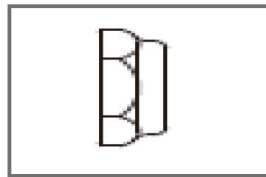

#91  
5/16" x 7 T  
Nylon moer (6x)

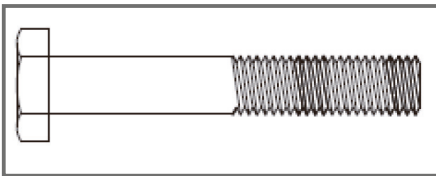

#76  
5/16" x 1-3/4"  
Zeskantschroef (6x)

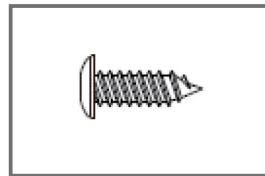

#87  
3,5 x 12 mm  
Zelftappende schroef (8x)

### Gereedschap

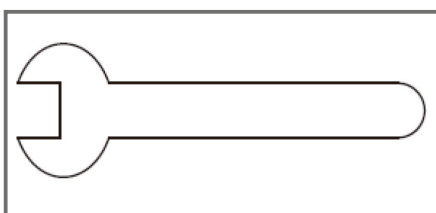

#116  
12 mm schroefsleutel (1x)

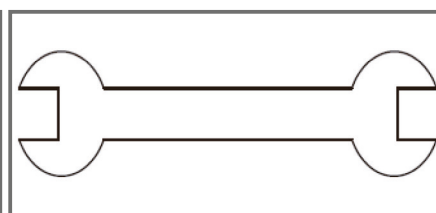

#115  
13 & 14 mm schroefsleutel (1x)

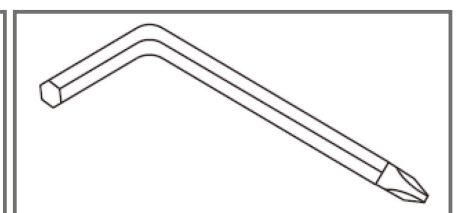

#118  
5 mm inbussleutel &  
kruisschroevendraaier (1x)

## 2.4 Montage

Lees eerst de montagebeschrijving stap voor stap zorgvuldig door en voer de montage in de beschreven volgorde uit.

### ⓘ **OPMERKING**

- + Schroef eerst alle onderdelen los en controleer hun juiste pasvorm. Schroef de schroeven pas met het gereedschap vast, wanneer dat in de handleiding vermeld wordt.
- + Indien u problemen heeft met het bekijken van de grafieken, raden wij u aan om de PDF-handleiding die u in de webwinkel vindt, op uw eindapparaat (bijv. smartphone, tablet of PC) te openen. Daar kunt u inzoomen op de grafieken. Denk eraan dat hiervoor het programma Adobe Acrobat Reader op uw eindapparaat moet geïnstalleerd zijn om het bestand te kunnen openen.

### Stap 1: Montage van de voorpoot en de pedaalstangen

1. Bevestig de voorpoot (14) aan de plaat die zich aan het onderste uiteinde van het frame bevindt, met twee slotbouten (77), twee veerringen (112) en twee dopmoeren (96). De transportwielen moeten naar voren wijzen.
2. Bevestig de beide wielafdekkingen (65) aan de linkse en rechtse pedaalarm (5 & 139) met vier kruisschroeven (82).
3. Schuif de as van de linkse pedaalstang (7) in de bus van de linkse pedaalarm (5) en bevestig hem met een inbusschroef (80-1), een sluitring (104-1). Herhaal de stap voor de rechterkant.

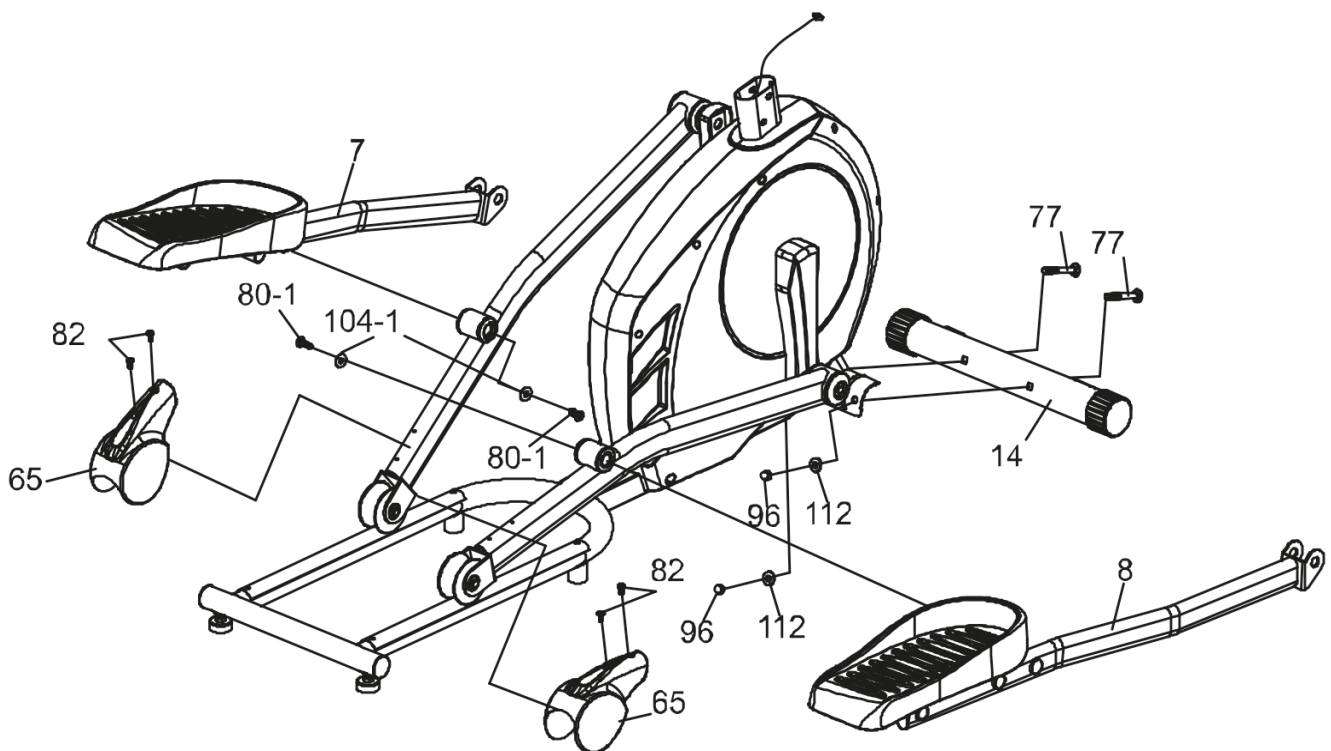

## Stap 2: Montage consolebuis

1. Leid de consolekabel (36) met kabelbinders door de consolebuis (11) en trek hem door de plaat van de consolehouder.
2. Steek de consolebuis (11) in het frame en bevestig ze met zes inbuschroeven (80), zes borgringen (111), vier sluitringen (105) en twee veerringen (113).
3. Verwijder de kabelbinders van de consolekabels (36) en steek de consolekabel (36) en de beide handsensorkabels (40) in de console (35).
4. Bevestig de console (35) op de houdplaat met vier kruisschroeven (84). Zorg ervoor dat de kabels niet worden geklemd.

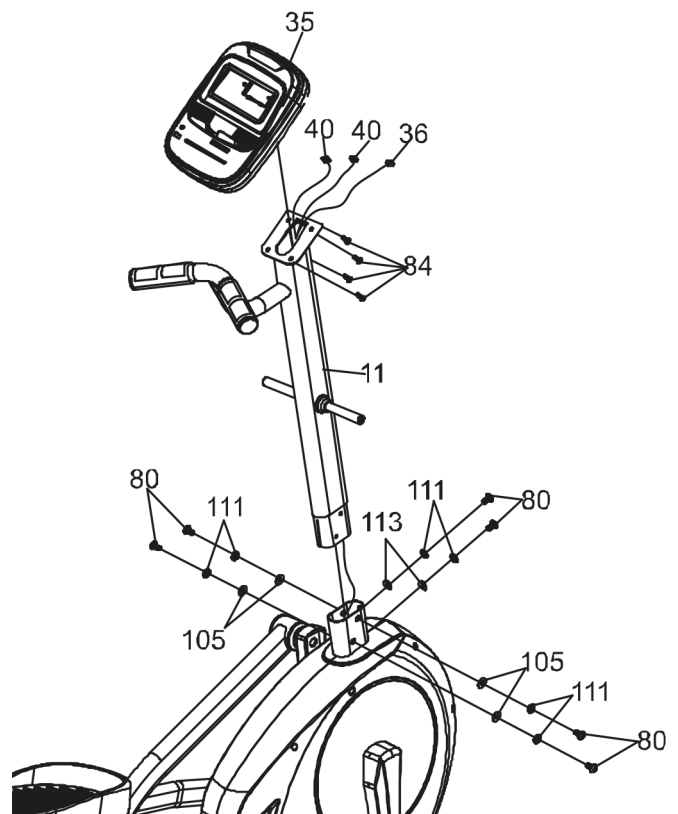

## Stap 3: Montage armstangen

1. Bevestig de linkse armstang (9) aan de linkse as en de rechtse armstang (10) aan de rechtse as van de consolebuis (11) met twee zeskantschroeven (74) en twee sluitringen (102).
2. Maak de assen (18) van de beide pedaalstangen los. Bevestig de pedaalstangen aan de armstangen met telkens een as (18), een schroef (142) en een sluitring (105-1).

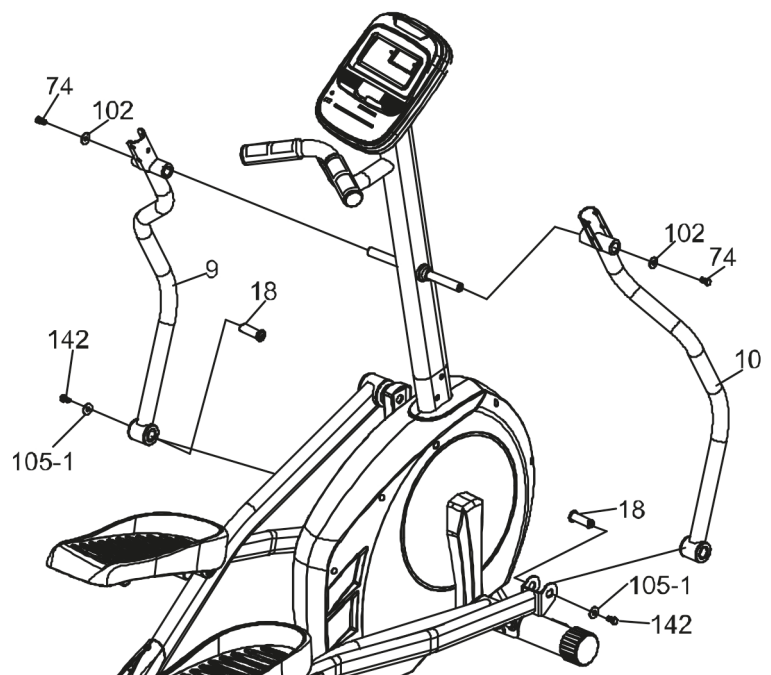

#### Stap 4: Montage armstangen

1. Bevestig de linkse (15) en rechtse (16) armstang aan de pedaalarmen met zes zeskantenschroeven (76), vier veeringen (113) en zes nylon moeren (91).
2. Bevestig de linkse voor- (69) en achterarmstangafdekking (69-1) samen aan de linkse armstang met drie zelftappende schroeven (87). Herhaal de stap voor de rechterkant.
3. Bevestig de linkse (42) en rechtse (43) consolebuisafdekking aan de consolebuis met twee zelftappende schroeven (87).
4. Controleer tot slot of alle schroeven vastgedraaid zijn.

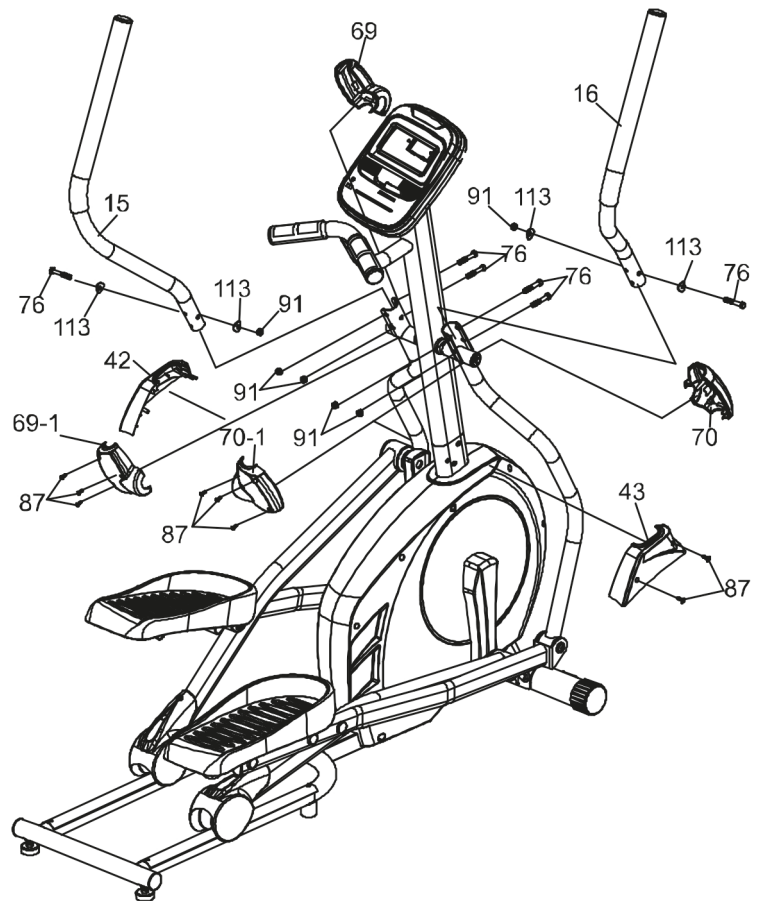

#### Stap 5: Uitlijnen van de poten

Bij oneffenheden in de vloer kunt u het apparaat stabiliseren, door aan de beide stelschroeven onder het hoofdframe te draaien.

1. Til het apparaat aan de gewenste zijde op en draai aan de stelschroef onder het hoofdframe.
2. Draai de schroef met de wijzers van de klok mee om ze uit te draaien en het apparaat hoger te plaatsen.
3. Draai ze tegen de wijzers van de klok in om het apparaat te laten zakken.

#### Stap 6: Het apparaat op het elektriciteitsnet aansluiten

##### ► OPGELET

Het apparaat mag niet aan een stopcontact met meerdere stopcontacten worden aangesloten, omdat in dat geval niet kan worden gegarandeerd dat het apparaat voldoende stroom krijgt. Dit kan tot technische fouten leiden.

Steek de netstekker in een stopcontact dat beantwoordt aan de specificaties vermeld in het hoofdstuk met betrekking tot de elektrische veiligheid.



## 3 GEBRUIKSAANWIJZING

### ① OPMERKING

Maak je vóór het begin van de training vertrouwd met alle functies en instellingen van het apparaat. Vraag een vakman de nodige uitleg over het juiste gebruik van dit apparaat.

### 3.1 Aanduidingen op de console



Aanduiding	Beschrijving
Time (tijd)	+ Weergave van de trainingsduur + Weergavebereik: 00:00–99:59 + Instelbereik: 00:00–99:00 (stappen van 1 minuut)
Speed (snelheid)	+ Weergave van de huidige trainingsnelheid + Weergavebereik: 0,0–99,8 km/u
RPM (omwentelingen per minuut)	+ Weergave van het aantal omwentelingen per minuut + Weergavebereik: 0–15–999



<b>Watt /load (vermogen/weerstand)</b>	<ul style="list-style-type: none"> <li>+ Weergave van de huidige wattwaarde of het huidige weerstandsniveau</li> <li>+ Weergavebereik: 0–999</li> </ul>
<b>Pulse (hartslag)</b>	<ul style="list-style-type: none"> <li>+ Weergave van de hartslag</li> <li>+ Instelbereik: 0–30–230</li> </ul>
<b>Distance (afstand)</b>	<ul style="list-style-type: none"> <li>+ Weergave van de trainingsafstand</li> <li>+ Weergavebereik: 0,00–99,99 km</li> <li>+ Instelbereik: 0,00–99,90 km (stappen van 0,1 km/u)</li> </ul>
<b>CALORIE (calorieën)</b>	<ul style="list-style-type: none"> <li>+ Weergave van de verbruikte calorieën</li> <li>+ Weergavebereik: 0–9999 kcal</li> <li>+ Instelbereik: 0– 9990 kcal (stappen van 10 kcal)</li> </ul>
<b>Programma's</b>	<ul style="list-style-type: none"> <li>+ Handmatig programma (MANUAL)</li> <li>+ 12 vooringestelde programma's (BEGINNER 1–4, ADVANCE 1–4, SPORTY 1–4)</li> <li>+ 4 hartslaggestuurde programma's (CARDIO)</li> <li>+ Wattgestuurd programma (WATT)</li> </ul>

### 3.2 Functie van de toetsen

Toets	Beschrijving
<b>RECOVERY</b>	+ Testen van de herstelhartslag
<b>BODY FAT</b>	+ Starten van de lichaamsvetmeting
<b>MODE</b>	+ Bevestigen van een invoer of selectie
<b>START/STOP</b>	+ Starten of pauzeren van de training
<b>UP</b>	<ul style="list-style-type: none"> <li>+ Instelwaarde verhogen</li> <li>+ Een programma selecteren</li> </ul>
<b>DOWN</b>	<ul style="list-style-type: none"> <li>+ Instelwaarde verlagen</li> <li>+ Een programma selecteren</li> </ul>
<b>RESET</b>	<ul style="list-style-type: none"> <li>+ In een gepauzeerd programma naar het hoofdmenu terugkeren</li> <li>+ 2 sec ingedrukt houden om de console te herstarten</li> </ul>

### 3.3 Inschakelen

Nadat u het apparaat op de stroom heeft aangesloten, licht het volledige display ca. 2 seconden op (Afb. 1).

#### OPMERKING

Indien gedurende 4 minuten niets wordt ingegeven of geen signaal wordt ontvangen, schakelt de console over naar spaarstand. Druk op een willekeurige toets om de spaarstand te verlaten.

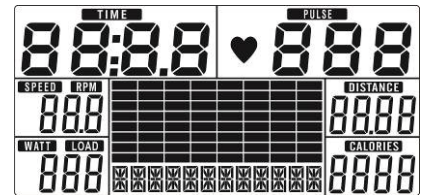

Afb. 1

### 3.4 Programma's

U kunt kiezen uit 18 programma's:

- + Handmatig programma
- + 12 vooringestelde programma's
- + 4 hartslaggestuurde programma's
- + Wattgestuurd programma

#### 3.4.1 Handmatig programma (MANUAL)

1. Selecteer het handmatige programma (MANUAL) met de UP/DOWN-toetsen in het hoofdmenu en bevestig uw keuze met de MODE-toets (Afb. 2).
2. Leg de waarden voor tijd (TIME), afstand (DISTANCE), calorieën (CALORIES) en hartslag (PULSE) vast met de UP/DOWN-toetsen en bevestig elke invoer met de MODE-toets (Afb. 3–6).
3. Om het programma te starten, drukt u op de START-/STOP-toets (Afb. 7).

#### OPMERKING

Tijdens de training kunt u het weerstandsniveau aanpassen met de UP/DOWN-toetsen. Wanneer u gedurende 3 seconden niets aanpast, schakelt het display terug over naar de wattweergave.

4. Om het programma te pauzeren, drukt u opnieuw op de START-/STOP-toets.
5. Om het programma te beëindigen, drukt u in het gepauzeerde programma op de RESET-toets.



Afb. 2

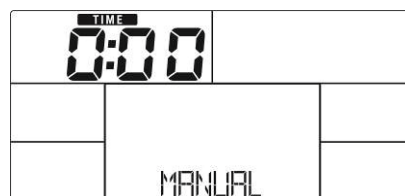

Afb. 3



Afb. 4



Afb. 5



Afb. 6

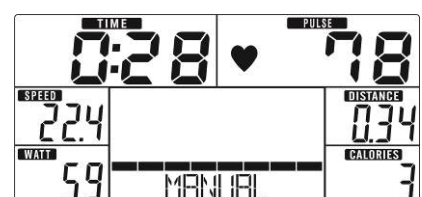

Afb. 7

### 3.4.2 Vooringestelde programma's (BEGINNER, ADVANCE, SPORTY)

1. Selecteer met de UP/DOWN-toetsen in het hoofdmenu één van de vooringestelde programmabereiken (BEGINNER, ADVANCE, SPORTY) en bevestig uw keuze met de MODE-toets (Afb. 8–10).
2. Selecteer met de UP/DOWN-toetsen één van de vooringestelde programma's (1–4) en bevestig uw keuze met de MODE-toets (Afb. 11–13).
3. Leg met de UP/DOWN-toetsen de tijd (TIME) vast en bevestig u invoer met de MODE-toets.
4. Om het programma te starten, drukt u op de START-/STOP-toets.

**OPMERKING**

Tijdens de training kunt u het weerstandsniveau aanpassen met de UP/DOWN-toetsen. Wanneer u gedurende 3 seconden niets aanpast, schakelt het display terug over naar de wattweergave.

5. Om het programma te pauzeren, drukt u opnieuw op de START-/STOP-toets.
6. Om het programma te beëindigen, drukt u in het gepauzeerde programma op de RESET-toets.

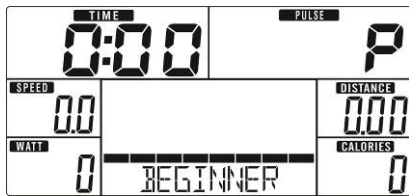

Afb. 8

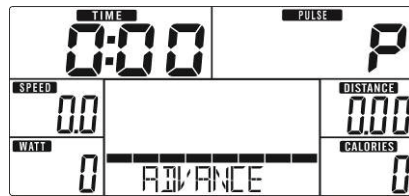

Afb. 9

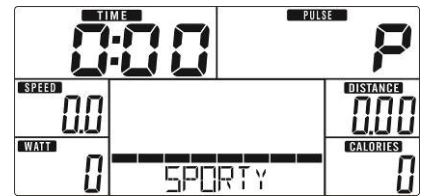

Afb. 10

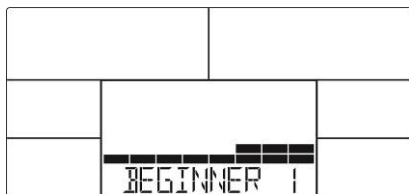

Afb. 11

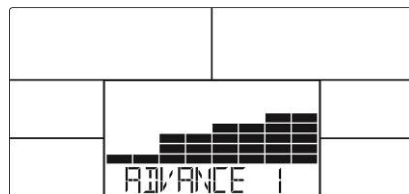

Afb. 12

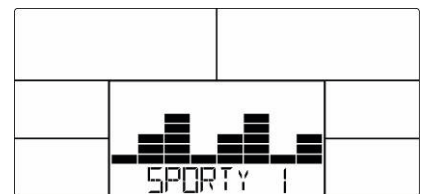

Afb. 13

**Programma-aflopen:**



### 3.4.3 Hartslaggestuurde programma's (CARDIO)

#### ⚠ WAARSCHUWING

Uw trainingsapparaat is geen medisch apparaat. De hartslagmeting van dit apparaat kan onnauwkeurig zijn. De meest uiteenlopende factoren kunnen de nauwkeurigheid van de hartslagweergave beïnvloeden. De hartslagweergave dient uitsluitend als trainingshulp.

Er zijn vier hartslagprogramma's beschikbaar. Ofwel kiest u één van de drie opgeslagen doelhartslagen (55%, 75% of 90% van uw maximale hartslag) ofwel kiest u TAG en voert u handmatig een andere doelhartslag in. Uw maximale hartslag wordt door de console bepaald afhankelijk van de door u ingevoerde leeftijd. Voor deze programma's raden wij het gebruik van een borstband aan.

1. Selecteer met de UP/DOWN-toetsen in het hoofdmenu het hartslaggestuurde programma (CARDIO) en bevestig uw invoer met de MODE-toets (Afb. 14).
2. Leg met de UP/DOWN-toetsen uw leeftijd (AGE) vast en bevestig uw invoer met de MODE-toets (Afb. 15).
3. Kies met de UP/DOWN-toetsen 55% (Afb. 16), 75%, 90% of kies TAG om een doelhartslag vast te leggen. Bevestig uw keuze met de MODE-toets.
- 3.1. Wanneer u TAG gekozen hebt, legt u nu met de UP/DOWN-toetsen uw doelhartslag vast; bevestig aansluitend uw invoer met de MODE-toets.
4. Leg met de UP/DOWN-toetsen de tijd (TIME) vast en bevestig u invoer met de MODE-toets.
5. Om het programma te starten, drukt u op de START-/STOP-toets.

#### ⓘ OPMERKING

- + Tijdens de training kunt u het weerstandsniveau aanpassen met de UP/DOWN-toetsen. Wanneer u gedurende 3 seconden niets aanpast, schakelt het display terug over naar de wattweergave.
  - + Zodra uw hartslag onder de doelhartslag zakt, weerklinkt een signaal.
6. Om het programma te pauzeren, drukt u opnieuw op de START-/STOP-toets.
  7. Om het programma te beëindigen, drukt u in het gepauzeerde programma op de RESET-toets.



Afb. 14

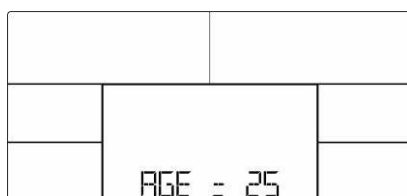

Afb. 15



Afb. 16

### 3.4.4 Wattgestuurd programma (WATT)

1. Selecteer met de UP/DOWN-toetsen in het hoofdmenu het wattgestuurde programma (WATT) en bevestig uw keuze met de MODE-toets (Afb. 17).
2. Let met de UP/DOWN-toetsen de gewenste wattwaarde vast en bevestig uw invoer met de MODE-toets (Afb. 18).

**OPMERKING**

De vooringestelde wattwaarde bedraagt 120.

3. Leg met de UP/DOWN-toetsen de tijd (TIME) vast en bevestig u invoer met de MODE-toets.
4. Om het programma te starten, drukt u op de START-/STOP-toets.

**OPMERKING**

Tijdens de training kunt u de wattwaarde aanpassen met de UP/DOWN-toetsen.

5. Om het programma te pauzeren, drukt u opnieuw op de START-/STOP-toets.
6. Om het programma te beëindigen, drukt u in het gepauzeerde programma op de RESET-toets.

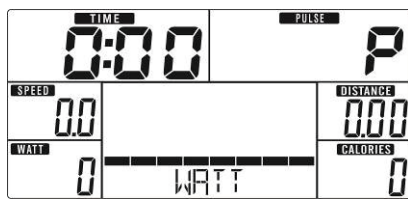

Afb. 17

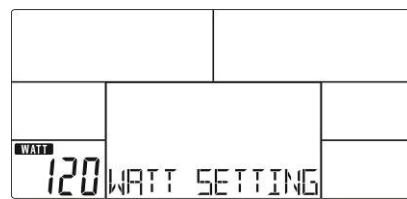

Afb. 18

### 3.5 Herstelhartslagtest

Na de workout kunt u uw herstelhartslag meten. Druk na de training op de RECOVERY-toets en pak de handsensoren vast of doe een borstband om. Alle functies op het display stoppen en de tijdaanduiding telt af van 00:60 tot 00:00. Na het verstrijken van de tijd wordt een waarde tussen F1 en F6 weergegeven:



Afb. 19



Afb. 20

Waarde	Beschrijving
F1	Zeer goed
F2	Goed
F3	Gemiddeld
F4	Voldoende
F5	Slecht
F6	Zeer slecht

### 3.6 Lichaamsvettest

1. Om de lichaamsvettest te starten, drukt u in het hoofdmenu op de BODY/FAT-toets.
2. Leg de gegevens met betrekking tot uw geslacht (SEX), leeftijd (AGE), lengte (HEIGHT) en gewicht (WEIGHT) vast met de UP/DOWN-toetsen en bevestig elke invoer met de MODE-toets (Afb. 21).
3. Pak de handsensoren minstens 8 seconden vast, totdat de meting door de console beëindigd is.

Tijdens de meting geeft de console het opstartscherm weer (Afb. 22).

Zodra de meting beëindigd is, toont het display 30 seconden afwisselend het lichaamsvetpercentage (FAT) en de BMI (Afb. 23 en 24).

#### ⓘ OPMERKING

Tijdens of na de meting kunnen er zich fouten voordoen, die op het display worden weergegeven:

- + = =: Onvoldoende contact met de handsensoren of de borstband (Afb. 25)
- + E-1: De console ontvangt geen hartslagsignaal
- + E-4: De waarde voor het lichaamsvetpercentage en/of de BMI is minder dan 5 of meer dan 50 (Afb. 26)

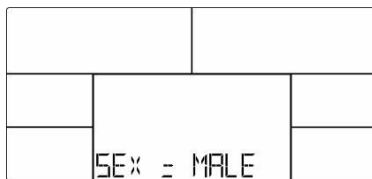

Afb. 21

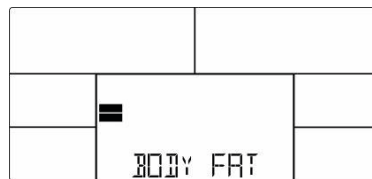

Afb. 22

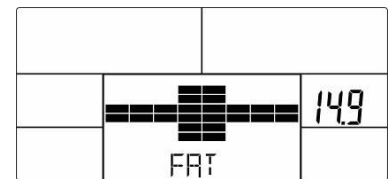

Afb. 23

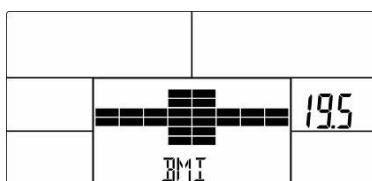

Afb. 24

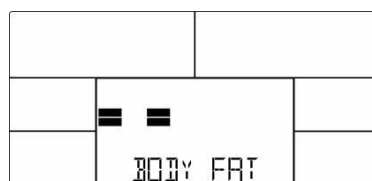

Afb. 25

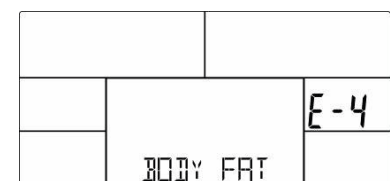

Afb. 26

## 4.1 Algemene informatie



### WAARSCHUWING

- + De opslagplaats moet zodanig worden gekozen, dat misbruik door derden of kinderen kan worden uitgesloten.
- + Als je apparaat niet uitgerust is met transportwielen, moet je het apparaat demonteren alvorens het te verplaatsen.

### ▶ OPGELET

- + Zorg ervoor dat het apparaat op de gekozen opslagplaats beschermd is tegen vocht, stof en vuil. De opslagplaats moet droog en goed verlucht zijn en een constante omgevingstemperatuur tussen 10 °C en 35 °C hebben.

## 4.2 Transportwielen

### ▶ OPGELET

Als je het apparaat over uiterst gevoelige en zachte vloerbekleding, zoals parket, tegels of laminaat, wil verplaatsen, moet je de transportweg bedekken met bijvoorbeeld karton of iets gelijkaardigs, om eventuele schade aan de vloer te vermijden.

1. Ga achter het apparaat staan en til het op, tot het gewicht van het apparaat op de transportwielletjes steunt. Nu kun je het apparaat gemakkelijk verplaatsen. Als de transportweg langer is, moet het apparaat gedemonteerd en veilig verpakt worden.
2. Kies de nieuwe opstelplaats, rekening houdend met de aanwijzingen in paragraaf 2.2 van deze gebruiksaanwijzing.



## 5.1 Algemene informatie



### WAARSCHUWING

- + Voer geen ondeskundige veranderingen aan het apparaat uit.



### VOORZICHTIG

- + Beschadigde of versleten onderdelen kunnen je veiligheid en de levensduur van het apparaat in gevaar brengen. Vervang dus onmiddellijk alle beschadigde of versleten onderdelen. Wend je in dit geval tot je verkoper. Het apparaat mag niet meer worden gebruikt, totdat het terug in orde is. Gebruik indien nodig uitsluitend originele vervangonderdelen.

### OPGELET

- + Naast de hier vermelde aanwijzingen en aanbevelingen voor het onderhoud en de verzorging kunnen bijkomende service- en/of reparatiewerkzaamheden noodzakelijk zijn; deze mogen uitsluitend door gemachtigde servicetechniekers worden uitgevoerd.

## 5.2 Storingen en foutdiagnose

Het apparaat wordt tijdens de productie regelmatig aan kwaliteitscontroles onderworpen. Ondanks deze controles kunnen er zich storingen of fouten voordoen. Vaak zijn individuele onderdelen verantwoordelijk voor deze storingen en meestal volstaat het om deze te vervangen. De meest frequente fouten en hun oplossing vind je in het volgende overzicht: Als het apparaat desondanks niet correct functioneert, moet je je verkoper contacteren.

Fout	Oorzaak	Oplossing
De aandrijfwielen wiebelen of maken geluid	Aandrijfriem zit los	Draai de moer vast (let op de draad links/rechts)
Het display geeft niets weer/werkt niet	Losse kabelverbindingen	Controleer de kabelverbindingen
Het apparaat wankelt	Het apparaat staat niet recht	Lijn de poten uit
De pedalen kraken	Losse pedalen	Draai de schroeven van de pedalen vast
Krakend geluid	De schroefverbindingen zitten te los of te strak	Controleer de schroefverbindingen en stel waar nodig bij
Piepende rails	De rails of loopwielen zijn vuil of de rails lopen stug	Reinig de rails en smeer de rails in met een vetvrij siliconenmiddel



Geen hartslagweergave	<ul style="list-style-type: none"> <li>+ Storingsbronnen in de kamer</li> <li>+ Ongeschikte borstband</li> <li>+ Borstband verkeerd geplaatst</li> <li>+ Borstband defect of batterij leeg</li> <li>+ Hartslagweergave defect</li> </ul>	<ul style="list-style-type: none"> <li>+ Elimineer storingsbronnen (bijv. mobiele telefoons, WLAN, grasmaaiers, robotstofzuigers, enz ...)</li> <li>+ Gebruik een geschikte borstband (zie AANBEVOLEN ACCESSOIRES)</li> <li>+ Verplaats de borstband en/of bevochtig de elektroden</li> <li>+ Vervang de batterijen</li> <li>+ Controleer of hartslagweergave mogelijk is met de handsensoren</li> </ul>
-----------------------	--	--

### 5.3 Foutcodes en foutopsporing

De elektronica van het apparaat voert permanent testen uit. Bij afwijkingen verschijnt op het display een foutcode en de normale werking wordt voor uw veiligheid gestopt.

- + = =: Onvoldoende contact met de handsensoren of de borstband.  
Pak de handsensoren volledig vast of positioneer de borstband opnieuw.
- + E-1: De console ontvangt geen hartslagsignaal.  
Controleer de kabelverbindingen.
- + E-4: De waarde voor het lichaamsvetpercentage en/of de BMI is minder dan 5 of meer dan 50.  
Controleer uw gegevens met betrekking tot leeftijd, lengte en gewicht.

**Neem contact op met de technische klantendienst van Fitshop.**

## 5.4 Onderhouds- en inspectietermijnen

Om beschadigingen door lichaamszweet te vermijden, moet het apparaat na elke workout met een vochtige handdoek (geen oplosmiddelen gebruiken!) worden gereinigd.

De volgende routinewerkzaamheden moeten op de aangegeven tijdstippen worden uitgevoerd:

Onderdeel	Wekelijks	Maandelijks	Elke drie maanden
Display console	R	I	
Rails			R
Het smeren van de rails en de bewegende onderdelen			I
Kunststofafdekkingen	R	I	
Schroeven en kabelverbindingen		I	
Legende: R = Reinigen; I = Inspecteren			

\*Denk eraan om de looprails en de bewegende delen steeds voor het smeren te reinigen.

Door het scannen van de QR-code met de camera of de QR Code Scanner-app van uw smartphone wordt een video geopend op YouTube over het algemene onderhoud van een crosstrainer. De video dient om de onderhoudsstappen die in deze gebruiksaanwijzing worden beschreven, aanschouwelijk te maken. Let op, het is mogelijk dat de video niet in uw taal of met de bijbehorende ondertitels beschikbaar is

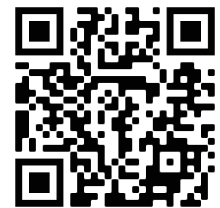

Indien u de QR-codes niet kunt scannen, kunt u de video's van Fitshop op YouTube bekijken. Hiervoor moet u eerst YouTube openen en in de zoekbalk "Sport-Tiedje" of "Fitshop" intikken.

## 6 AFVALVERWIJDERING

Aan het einde van zijn levensduur mag dit apparaat niet samen met het normale huishoudelijk afval worden afgevoerd. Het moet naar een inzamelpunt voor de recyclage van elektrische en elektronische apparaten worden gebracht. Meer informatie krijg je bij de bevoegde dienst voor afvalinzameling van je woonplaats.

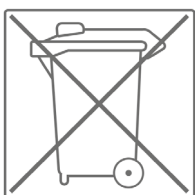

Volgens hun markering zijn de materialen recycleerbaar. Met de recyclage, de terugwinning van grondstoffen of andere vormen van recycling van oude en afgedankte apparaten lever je een belangrijke bijdrage aan de bescherming van het milieu.

## 7 AANBEVOLEN ACCESSOIRES

Om je trainingsbeleving nog aangenamer en efficiënter te maken, raden wij je aan om je fitnessapparaat aan te vullen met passende accessoires. Dat kan bijvoorbeeld een **vloermat** zijn, die ervoor zorgt dat je fitnessapparaat steviger staat en die de vloer tegen vallende zweetdruppels beschermt, maar ook extra handrails bij bepaalde loopbanden of **siliconenspray** om bewegende onderdelen soepel te laten lopen.

Als je een cardiotrainingfitnessapparaat hebt gekocht en je op basis van je hartslag wil trainen, raden wij je aan om een compatibele borstband te gebruiken, omdat op die manier een optimale overdracht van de hartslag wordt gegarandeerd. Bij krachtstations wil je eventueel extra **trekstangen** of **gewichten** kopen.

Ons assortiment accessoires is van de hoogste kwaliteit en maakt je training nog beter. Als je meer informatie wenst over compatibele accessoires, raadpleeg je in onze webwinkel de detailpagina van de producten (het gemakkelijkste is om het artikelnummer in het zoekveld bovenaan in te voeren), waar je de aanbevolen accessoires voor dat product terugvindt. Alternatief kun je de meegeleverde QR-code gebruiken. Je kunt natuurlijk ook onze klantendienst contacteren: telefonisch, per e-mail, in een van onze filialen of via onze socialemediakanalen. Wij staan voor je klaar!



Vloermat



Borstband



Borstband Contactgel



Handdoeken



Siliconenspray

## 8.1 Serienummer en modelnaam

Om ons in staat te stellen om jou de bestmogelijke service te bieden, moet je de **modelnaam**, het **artikelnummer**, het **serienummer**, de **detailtekening** en de **onderdelenlijst** bij de hand houden. De bijbehorende contactmogelijkheden vind je in hoofdstuk 10 van deze gebruiksaanwijzing.

### ⓘ **OPMERKING**

Het serienummer van je apparaat is uniek. Het staat vermeld op een witte sticker. De precieze positie van deze sticker vind je op de volgende afbeelding.



Voer het serienummer in het bijbehorende veld in.

**Serienummer:**

**Merk/categorie:**

**Modelnaam:**

**Artikelnummer**

## 8.2 Onderdelenlijst

Nr.	Naam (NL)	Aan.	Nr.	Naam (NL)	Aan.
1	Main Frame	1	42	Console Mast Cover (L)	1
3	Crank Arm Assembly	2	43	Console Mast Cover (R)	1
5	Pedal Arm(L)	1	44	Transportation Wheel	2
7	Connecting Arm (L)	1	46	Round End Cap	2
8	Connecting Arm (R)	1	47	Slide Wheel , Urethane	2
9	Lower Handle Bar (L)	1	48	Adjustment Foot Pad	2
10	Lower Handle Bar (R)	1	49	WFM-1719-12_Bushing	4
11	Console Mast	1	50	J4FM-1719-09_Bushing	4
12	Idler Wheel Assembly	1	51	Drive Pulley	1
13	Crank Axle	1	52	Ø32(1.8T)_Button Head Plug	4
14	Front Stabilizer	1	53	Podwer metallurgy Bushing	4
15	Swing Arm (L)	1	54	Rubber Foot	2
16	Swing Arm (R)	1	55	Round Cap	2
18	Rod End Shaft(Blackfast)	2	56	Pedal Axle Spacer	2
19	Axle for Slide Wheel(Blackfast)	2	57	Spacer Bushing	1
22	Aluminum Track	2	58	Side Case(L)	1
23	6005_Bearing	1	59	Side Case(R)	1
24	6003_Bearing	4	60	Crank Arm End Cap	2
25	Axle for Idler Wheel	1	61	Ø56 × Ø19 × 15L_Bushing	2
27	Belt	1	62	Ø56 × Ø19 × 21L_Bushing	2
28	Flywheel	1	63	Pedal (L)	1
29	Magnet	1	64	Pedal (R)	1
30	Handgrip Foam	2	65	Slide Wheel Cover	2
31	Steel Cable	1	66	Ø42 × Ø19 × 15L_Bushing	4
35	Console Assembly	1	67	Pedal Bushing	4
36	1600m/m_Computer Cable	1	68	Bolt Access Cap	1
37	450m/m_DC Power Cord	1	69	Front Handle Bar Cover (L)	1
38	Gear Motor	1	69~1	Rear Handle Bar Cover (L)	1
39	200m/m_Sensor W/Cable	1	70	Front Handle Bar Cover (R)	1
40	800m/m_Handpulse W/Cable Assembly	2	70~1	Rear Handle Bar Cover (R)	1
41	Power Adaptor	1	73	1/4" × UNC20 × 3/4" _Hex Head Bolt	4

74	5/16" × UNC18 × 15L_Hex Head Bolt	8	104~1	Ø8.7 × Ø20 × 1.5T_Flat Washer	2
			105	Ø8 × 23 × 1.5T_Flat Washer	11
75	5/16" × UNC18 × 15L_Hex Head Bolt	2	105~1	5/16" × 23 × 3T_Flat Washer	4
			107	Ø15.8 × Ø10 × 9L_Sleeve	1
76	5/16" × UNC18 × 1-3/4" _Hex Head Bolt	6	108	M8 × P1.25 × 130L_J Bolt	1
			109	M8 × P1.25 × 20L_Carriage Bolt	1
77	3/8" × UNC16 × 3" _Carriage Bolt	2	111	Ø8 × 1.5T_Split Washer	6
78	3/8" × UNC16 × 28L_Carriage Bolt	1	112	Ø10 × 23 × 1.5T_Curved Washer	2
			113	Ø8 × 23 × 1.5T_Curved Washer	6
79	M8 × P1.25 × 25L_Socket Head Cap Bolt	2	114	Woodruff Key	2
			115	13/14m/m_Wrench	1
80	5/16" × UNC18 × 15L_Button Head Socket Bolt	6	116	12m/m_Wrench	1
			118	Combination M5 Allen Wrench & Phillips Head Screw Driver	1
80~1	5/16" × UNC18 × 15L_Button Head Socket Bolt	2	119	Ø8 × 16 × 1T_Flat Washer	1
82	M5 × P0.8 × 15L_Phillips Head Screw	4	120	Ø5 × 16 × 1.5T_Flat Washer	1
			134	M6 × P1.0 × 15L_Phillips Head Screw	4
83	M5 × P0.8 × 10L_Phillips Head Screw	10	135	Oval End Cap	2
			136	Round Cap	8
84	M5 × P0.8 × 10L_Phillips Head Screw	4	137	C Ring	2
85	Ø5 × 19L_Tapping Screw	9	138	Ø15 × Ø8.5 × 50L_Sleeve	2
85~1	Ø5 × 19L_Tapping Screw	4	139	Pedal Arm(R)	1
86	Ø3.5 × 16L_Sheet Metal Screw	9	142	5/16" × 15L_Hex Head Bolt	4
87	Ø3.5 × 12L_Sheet Metal Screw	8	143	6005-2RS/B10+2M5_Bearing	1
88	Ø3 × 20L_Tapping Screw	4			
90	3/8" × UNC16 × 7T_Nyloc Nut	1			
91	5/16" × UNC18 × 7T_Nyloc Nut	6			
92	M8 × P1.25 × 7T_Nyloc Nut	1			
93	M8 × P1.25 × 9T_Nyloc Nut	1			
94	1/4" × UNC20 × 8T_Nyloc Nut	4			
96	3/8" × UNC16 × 12.5T_Cap Nut	2			
97	3/8" -UNF26 × 4T_Nut	2			
98	3/8"-UNF26 × 11T_Nut	2			
99	3/8" × UNC16 × 7T_Nut	2			
102	Ø8.7 × Ø20 × 1.5T_Flat Washer	2			
103	Ø8 × Ø35 × 1.5T_Flat Washer	2			
104	Ø8.5 × 26 × 2.0T_Flat Washer	2			

# 8.3 Detailtekening

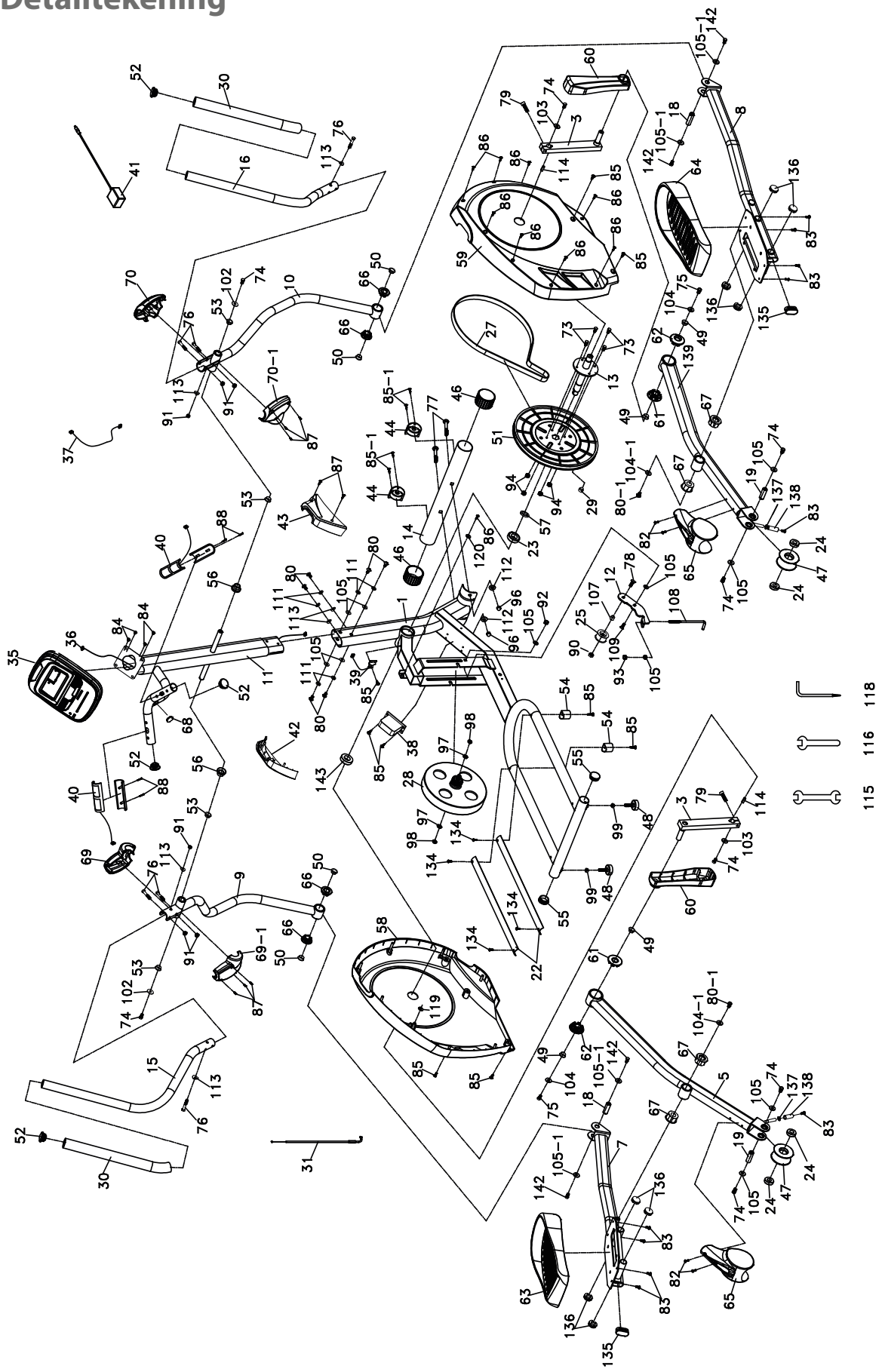

Trainingsapparaten van cardiostrong® worden onderworpen aan strenge kwaliteitscontroles. Als een fitnessapparaat dat je bij ons gekocht hebt, niet perfect functioneert, betreuren wij dat en verzoeken wij je om onze klantendienst te contacteren. We staan telefonisch voor je klaar via de technische hotline.

### Foutbeschrijvingen

Je trainingsapparaat is zo ontwikkeld, dat permanent een hoogwaardige training mogelijk is. Als er zich desondanks toch problemen voordoen, moet je eerst de gebruiksaanwijzing lezen. Voor het oplossen van andere problemen moet je Fitshop contacteren of naar onze gratis service hotline bellen. Om de fout zo snel mogelijk op te lossen, beschrijf je de fout zo nauwkeurig mogelijk.

Naast de wettelijke garantie geven wij je garantie op alle bij ons gekochte fitnessapparaten volgens de onderstaande bepalingen.

**Jouw wettelijke rechten worden hierdoor niet beperkt.**

### Garantie-eigenaar

De garantie-eigenaar is de eerste koper of elke persoon die een nieuwgekocht product van de eerste koper als geschenk gekregen heeft.

#### Garantieperiodes

Vanaf de levering van de fitnessapparatuur gelden onze in de webshop aangegeven garantietermijnen. Wilt u dus de voor u relevante garantietermijn weten, dan vindt u dit terug op de productpagina.

### Onderhoudskosten

Wij kunnen de volgende keuze maken: reparatie, vervanging van individuele onderdelen of complete vervanging. Vervangonderdelen die tijdens de montage van het apparaat zelf moeten worden aangebracht, moeten door de garantienemer zelf worden vervangen en vormen geen onderdeel van het onderhoud. Na het verstrijken van de garantieperiode voor de onderhoudskosten geldt een zuivere deelgarantie, waarin de reparatie-, inbouw- en verzendingskosten niet inbegrepen zijn.

### De gebruikstijden worden als volgt aangegeven:

- + Thuisgebruik: uitsluitend privégebruik in een privéhuishouding tot 3 uren per dag
- + Semiprofessioneel gebruik: tot 6 uur per dag (bijv. revalidatie, hotels, verenigingen, bedrijfsfitness)
- + Professioneel gebruik: meer dan 6 uur per dag (bijv. fitness-studio)

### Garantieservice

Tijdens de garantieperiode worden apparaten die omwille van materiaal- of fabricagefouten defecten vertonen, naar onze keuze gerepareerd of vervangen. Vervangen apparaten of onderdelen van apparaten worden onze eigendom. De garantieprestaties leiden noch tot een verlenging van de garantieperiode, noch zetten zij een nieuwe garantie in gang.



## **Garantievoorwaarden**

Om de garantie te laten gelden, zijn de volgende stappen vereist:

Contacteer de klantendienst per e-mail of per telefoon. Als het product tijdens de garantieperiode moet teruggestuurd worden voor reparatie, betaalt de verkoper de kosten. Na het verstrijken van de garantie draagt de koper de transport- en verzekeringskosten. Als het defect tot de omvang van onze garantieprestatie behoort, krijg je een gerepareerd of een nieuw apparaat terug.

### **Garantieclaims zijn uitgesloten bij schade door:**

- + misbruik of onjuiste behandeling
- + omgevingsinvloeden (vochtigheid, hitte, overspanning, stof, enz.)
- + niet-naleving van de voor het apparaat geldende veiligheidsregels
- + niet-naleving van de gebruiksaanwijzing
- + gebruik van geweld (bijv. slag, stoot, val)
- + ingrepen die niet door de door gemachtigde serviceafdeling werden uitgevoerd
- + eigenmachtige pogingen tot reparatie

### **Aankoopbewijs en serienummer**

Let erop dat je de bijbehorende factuur moet kunnen voorleggen als je een beroep doet op de garantie. Opdat wij de versie van je model eenduidig zouden kunnen identificeren en met het oog op onze kwaliteitscontrole hebben wij het serienummer van het apparaat nodig voor ieder servicegeval. Houd het serienummer en je klantnummer bij de hand als je naar onze service hotline telefoneert. Dit vergemakkelijkt een snelle behandeling.

Als je problemen hebt om het serienummer op je apparaat te vinden, kun je contact opnemen met onze servicemedewerkers voor meer informatie.

### **Service buiten de garantie**

Ook indien je trainingsapparaat gebreken vertoont na het verstrijken van de garantie of in gevallen die uitgesloten zijn van de waarborg, zoals normale slijtage, staan we voor je klaar om je een individuele offerte te maken. Contacteer onze klantendienst om een snelle en prijsgunstige oplossing voor het probleem te vinden. In dit geval zijn de verzendkosten ten laste van jou.

### **Communicatie**

Vele problemen kunnen al door een gesprek met ons als jouw vakhandelaar worden opgelost. We weten hoe belangrijk een snelle en ongecompliceerde probleemoplossing is voor jou als gebruiker van het trainingsapparaat, zodat je zonder grote en lange onderbrekingen met plezier kunt trainen. Daarom zijn wij ook voorstander van een snelle en onburocratische oplossing van jouw vraag. Houd daarom altijd je klantnummer en het serienummer van het defecte apparaat bij de hand.

DE	DK	FR
<p><b>TECHNISCHE DIENST</b></p> <p>☎ +49 4621 4210-900 ☎ +49 4621 4210-698 ✉ technik@sport-tiedje.de 🕒 Ma - Vr 08:00 - 18:00 Za 9:00 - 18:00</p> <p><b>SERVICE</b></p> <p>☎ 0800 20 20 277 (gratis) ✉ info@sport-tiedje.de 🕒 Ma - Vr 08:00 - 21:00 Za 9:00 - 21:00 Zo 10:00 - 18:00</p>	<p><b>TECHNISCHE DIENST &amp; SERVICE</b></p> <p>☎ 80 90 16 50 +49 4621 4210-945 ✉ info@fitshop.dk 🕒 Ma - Vr 08:00 - 18:00 Za 9:00 - 18:00</p>	<p><b>TECHNISCHE DIENST &amp; SERVICE</b></p> <p>☎ +33 (0) 172 770033 +49 4621 4210-933 ✉ service-france@fitshop.fr 🕒 Ma - Vr 08:00 - 18:00 Za 9:00 - 18:00</p>
	PL	BE
	<p><b>TECHNISCHE DIENST &amp; SERVICE</b></p> <p>☎ 22 307 43 21 +49 4621 42 10-948 ✉ info@fitshop.pl 🕒 Ma - Vr 08:00 - 18:00 Za 9:00 - 18:00</p>	<p><b>TECHNISCHE DIENST &amp; SERVICE</b></p> <p>☎ 02 732 46 77 +49 4621 42 10-932 ✉ info@fitshop.be 🕒 Ma - Vr 08:00 - 18:00 Za 9:00 - 18:00</p>

UK	NL	INT
<p><b>TECHNISCHE DIENST</b></p> <p>☎ +44 141 876 3986 ✉ support@powerhousefitness.co.uk</p> <p><b>SERVICE</b></p> <p>☎ +44 141 876 3972 🕒 Ma - Vr 9.00 - 17.00</p>	<p><b>TECHNISCHE DIENST &amp; SERVICE</b></p> <p>☎ +31 172 619961 ✉ info@fitshop.nl 🕒 Ma - Do 09:00 - 17:00 Vr 9:00 - 21:00 Za 10:00 - 17:00</p>	<p><b>TECHNISCHE DIENST &amp; SERVICE</b></p> <p>☎ +49 4621 4210-944 ✉ service-int@sport-tiedje.de 🕒 Ma - Vr 8.00 - 18.00 Za 9.00 - 18.00</p>
	AT	CH
	<p><b>TECHNISCHE DIENST &amp; SERVICE</b></p> <p>☎ 0800 20 20 277 (gratis) +49 4621 42 10-0 ✉ info@sport-tiedje.at 🕒 Ma - Vr 08:00 - 18:00 Za 9:00 - 18:00</p>	<p><b>TECHNISCHE DIENST &amp; SERVICE</b></p> <p>☎ 0800 202 027 +49 4621 42 10-0 ✉ info@sport-tiedje.ch 🕒 Ma - Vr 08:00 - 18:00 Za 9:00 - 18:00</p>

Op deze website vind je een gedetailleerd overzicht inclusief het adres en de openingsuren van alle filialen van de Sport-Tiedje groep in Duitsland en de overige landen:

[www.fitshop.nl/filialenoverzicht](http://www.fitshop.nl/filialenoverzicht)

# FITNESS IS ONS LEVEN

## WEBSHOP EN SOCIALE MEDIA

Sport-Tiedje is met momenteel meer dan 70 filialen de grootste vakmarkt van Europa voor thuisfitnessapparaten en wereldwijd een van de meest gerenommeerde online-handelaars voor fitnessuitrusting. Privékanten bestellen via de 25 webwinkels in hun eigen taal of laten hun gewenste apparaten ter plaatse samenstellen. Daarnaast levert het bedrijf professionele apparaten voor duur- en krachttraining aan fitness-studio's, hotels, sportverenigingen, bedrijven en fysio praktijken.

Sport-Tiedje biedt een grote verscheidenheid aan fitnessapparaten van gerenommeerde fabrikanten, hoogwaardige eigen ontwikkelingen en een uitgebreide dienstverlening aan, bijv. montagediensten en sportwetenschappelijk advies voor en na de aankoop. Hiervoor doet het bedrijf een beroep op talrijke sportwetenschappers, fitnessstrainers en topsporters.

Bezoek ons op onze socialemediakanalen of onze blog!



[www.fitshop.nl/](http://www.fitshop.nl/)  
[www.sport-tiedje.de/blog](http://www.sport-tiedje.de/blog)



[www.facebook.com/SportTiedje](http://www.facebook.com/SportTiedje)



[www.instagram.com/sporttiedje](http://www.instagram.com/sporttiedje)



[www.youtube.com/user/sporttiedje](http://www.youtube.com/user/sporttiedje)

**TAURUS**

**cardiostrong**

**BODYCRAFT**

**cardiojump**

**DUKEFITNESS**

**DARWIN**

