

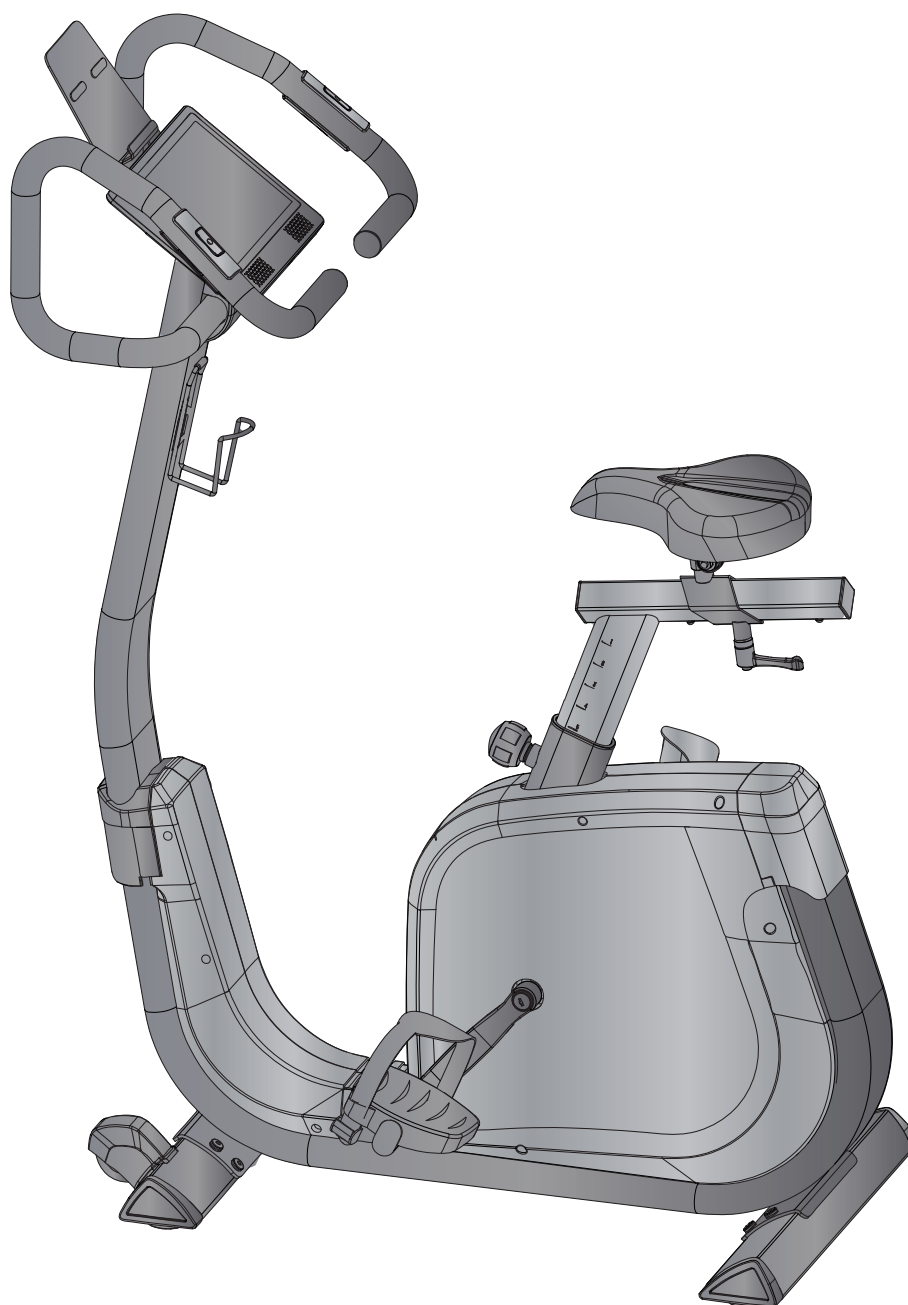

Notice de montage et mode d'emploi



max. 150 kg



~ 30-60 Min.



48 kg
Lo 96 | La 56 | H 143

CSTBX70iT.0.02

N° d'article CST-BX70i-2

Vélo d'appartement **BX70i Touch**

TABLE DES MATIÈRES

1	INFORMATIONS GÉNÉRALES	8
1.1	Caractéristiques techniques	8
1.2	Sécurité personnelle	9
1.3	Sécurité électrique	10
1.4	Emplacement	11
2	MONTAGE	12
2.1	Instructions générales	12
2.2	Contenu de la livraison	13
2.3	Montage	15
3	MODE D'EMPLOI	22
3.1	Affichage de la console	22
3.2	Fonctions des touches	23
3.3	Autres fonctions	24
3.4	Programmes	25
3.4.1	Programme Quick-Start/programme basé sur des objectifs	26
3.4.2	Programmes prédéfinis	27
3.4.3	Programme à intervalles	28
3.4.4	Programmes basés sur la fréquence cardiaque	29
3.4.5	Programme basé sur les watts	31
3.4.6	Parcours virtuels	32
3.5	Multimédia et mises à jour logicielles	35
3.6	Bluetooth et applications de fitness	36
4	STOCKAGE ET TRANSPORT	38
4.1	Instructions générales	38
4.2	Roulettes de déplacement	38
5	DÉPANNAGE, ENTRETIEN ET MAINTENANCE	39
5.1	Instructions générales	39
5.2	Défauts et diagnostic des pannes	39
5.3	Codes de défauts et dépannage	40
5.4	Calendrier d'entretien et de maintenance	40
6	ÉLIMINATION	41
7	ACCESSOIRES RECOMMANDÉS	42

8	COMMANDES DE PIÈCES DE RECHANGE	43
8.1	Numéro de série et désignation du modèle	43
8.2	Liste des pièces	44
8.3	Vue éclatée	47
9	GARANTIE	48
10	CONTACT	50

Chère cliente, cher client,

Nous vous remercions d'avoir opté pour un appareil d'entraînement de qualité de la marque cardiostrong®. Cardiostrong propose des appareils de fitness haut de gamme parfaitement conçus pour une utilisation à domicile. Entraînez-vous à la maison quel que soit le temps ou l'heure de la journée. Les appareils de fitness de cardiostrong proposent des programmes d'entraînement pour tous les niveaux et les objectifs d'entraînement.

Vous trouverez de plus amples informations sur le site www.fitshop.fr ou www.cardiostrong.de. Nous vous souhaitons un bon entraînement !

Utilisation conforme

L'appareil doit être utilisé uniquement aux fins auxquelles il est destiné.

L'appareil convient à la fois pour une utilisation à domicile et pour une utilisation semi-professionnelle (par ex. hôpitaux, clubs, hôtels, écoles etc.). L'appareil n'est pas adapté à une application commerciale ou professionnelle (par ex. salle de gym).

MENTIONS LÉGALES

Fitshop GmbH
N°1 du fitness à domicile en Europe

International Headquarters
Flensburger Straße 55
24837 Schleswig
Deutschland

Directeur :
Christian Grau
Sebastian Campmann
Bernhard Schenkel
N° de registre de commerce HRB 1000 SL
Tribunal d'instance de Flensburg
N°d'identification de TVA : DE813211547

EXCLUSION DE RESPONSABILITÉ

© cardiostrong est une marque déposée de la société Fitshop GmbH. Tous droits réservés. Toute utilisation de cette marque sans l'autorisation écrite de Fitshop est interdite.

Le produit et le manuel peuvent faire l'objet de modifications. Les données techniques sont sujettes à changement sans préavis.

FITSHOP

Europe's No.1 for Home Fitness

À PROPOS DE CE MODE D'EMPLOI

Veillez lire attentivement le présent mode d'emploi dans son intégralité avant le montage de l'appareil et sa première utilisation. Le présent mode d'emploi est là pour vous aider à monter rapidement l'appareil et à le manipuler en toute sécurité. Veillez impérativement à ce que tous les utilisateurs de l'appareil (notamment les enfants et les personnes présentant un handicap physique, sensoriel, mental ou moteur) aient préalablement pris connaissance du présent mode d'emploi et de son contenu. En cas de doute, l'appareil doit être utilisé sous la surveillance d'une personne responsable.



En raison des modifications et mises à jour effectuées en continu sur les logiciels, il se peut que le mode d'emploi nécessite d'être adapté en conséquence. Si vous constatez des divergences pendant le montage ou l'utilisation de l'appareil, vous pouvez consulter le mode d'emploi dans la boutique en ligne. La version la plus récente y est toujours disponible.

Cet appareil a été conçu conformément aux dernières avancées en matière de sécurité. Il est protégé au mieux de toute source de danger susceptible de provoquer des blessures. Assurez-vous que l'appareil a bien été monté conformément aux instructions fournies et que toutes les pièces de l'appareil sont correctement fixées. Si nécessaire, remédiez aux défauts éventuels en vous reportant au mode d'emploi.

Les appareils doivent être classés en fonction de leur précision et de leur utilisation. Les catégories de précision ne sont applicables qu'aux appareils qui affichent des données d'entraînement.

Catégorie de précision

Catégorie A: précision élevée.

Catégorie B: précision moyenne.

Catégorie C: faible précision.

Les catégories d'utilisation définissent le cadre dans lequel l'appareil peut être utilisé.

Catégorie d'utilisation

Catégorie S (studio): utilisation professionnelle et/ou commerciale.

Ces appareils sont destinés à être utilisés dans les salles de sport d'établissements tels que les salles de sport, les établissements scolaires, les hôtels, les clubs et les studios dont l'accès et la surveillance sont réglementés par le propriétaire (personne qui assume la responsabilité légale).

Catégorie H (home): utilisation dans le cadre privé.

Utilisation à domicile. Ces appareils sont destinés à être utilisés dans le cadre privé à domicile, où l'accès à l'appareil est réglementé par le propriétaire (personne assumant la responsabilité légale).

Veillez respecter scrupuleusement les consignes de sécurité et de maintenance indiquées. Toute autre utilisation peut causer des blessures, endommager l'appareil et provoquer des accidents dont le fabricant et le distributeur ne peuvent assumer aucune responsabilité.

Lors de votre lecture, vous serez amené à rencontrer les notes de sécurité suivantes :

► **ATTENTION**

Ce symbole indique des situations dans lesquelles le non-respect des consignes peut entraîner des dommages matériels.

⚠ **PRUDENCE**

Ce symbole indique des situations dans lesquelles le non-respect des consignes peut entraîner des blessures légères !

⚠ **AVERTISSEMENT**

Ce symbole indique des situations dans lesquelles le non-respect des consignes peut entraîner des blessures graves, voire mortelles !

⚠ **DANGER**

Ce symbole indique des situations dans lesquelles le non-respect des consignes peut entraîner des blessures très graves, voire mortelles !

ⓘ **REMARQUE**

Vous trouverez ici d'autres informations utiles.

Conservez soigneusement ce mode d'emploi de sorte qu'il soit accessible pour toute information sur les travaux de maintenance et les commandes de pièces de rechanges.

1.1 Caractéristiques techniques

Affichage TFT de :

- + Vitesse en km/h
- + Cadence (nombre de tours par minute)
- + Durée de l'entraînement en min
- + Distance d'entraînement
- + Calories brûlées en kcal
- + Fréquence cardiaque (avec utilisation d'une ceinture pectorale)
- + Watts

Système de résistance : système de freinage à induction électromagnétique
Niveaux de résistance : 32

Watts

Watts mini et maxi à 60 RPM : 26 - 270 W
Watts mini et maxi à 100 RPM : 48 - 457 W
Plage de réglage dans le programme basé sur les watts : 20 - 350 W

Total de programmes d'entraînement : 18
Programmes manuels : 1
Programmes prédéfinis : 12
Programmes basés sur les watts : 1
Programmes basés sur la fréquence cardiaque : 1
Programmes définis par l'utilisateur : 1

Masse d'inertie : env. 10 kg
Démultiplication : 1 : 8,6
Longueur des bras de pédales : 17 cm

Poids et dimensions

Poids de l'article (brut, emballage inclus) : env. 52,4 kg
Poids de l'article (net, sans emballage) : env. 47,5 kg

Dimensions de l'emballage (L x l x h) : env. 100 cm x 31 cm x 70 cm
Dimensions d'installation (L x l x h) : env. 108 cm x 56 cm x 134 cm
Poids utilisateur maximal : env. 150 kg
Catégorie d'utilisation : S

1.2 Sécurité personnelle

DANGER

- + Avant la première utilisation de l'appareil, nous vous recommandons de demander l'avis d'un médecin afin qu'il juge de la possibilité ou non de vous entraîner avec cet appareil. Ces dispositions sont particulièrement applicables aux personnes qui ont une prédisposition génétique à l'hypertension ou aux maladies cardiaques, sont âgées de plus de 45 ans, fument, présentent un taux de cholestérine élevé, sont en surpoids et/ou n'ont pas pratiqué régulièrement de sport au cours de l'année passée. Si vous prenez un traitement médicamenteux susceptible de générer des troubles du rythme cardiaque, l'avis d'un médecin est impératif.
- + Nous vous rappelons qu'un entraînement excessif peut sérieusement compromettre votre santé. Veuillez noter également que les systèmes de surveillance de la fréquence cardiaque ne sont pas toujours précis. Dès que vous percevez des sensations de faiblesse, de nausée, de vertiges, de douleurs, d'essoufflement ou d'autres symptômes anormaux, interrompez votre entraînement et consultez votre médecin en cas d'urgence.

AVERTISSEMENT

- + Cet appareil n'est pas conçu pour une utilisation par les enfants de moins de 14 ans.
- + Les enfants ne doivent pas être laissés sans surveillance à proximité de l'appareil.
- + Les personnes handicapées doivent bénéficier d'une autorisation médicale et rester sous étroite surveillance lors de l'utilisation de tout appareil d'entraînement.
- + L'appareil ne doit pas être utilisé simultanément par plusieurs personnes.
- + Si votre appareil dispose d'une clé de sécurité, attachez le clip sur vos vêtements avant chaque entraînement. La fonction d'arrêt d'urgence de l'appareil peut ainsi se déclencher en cas de chute.
- + Maintenez éloignés les mains, les pieds et autres parties du corps ainsi que les cheveux, vêtements, bijoux et autres objets des pièces mobiles.
- + Évitez de porter des vêtements amples ou volants pendant l'entraînement. Préférez une tenue de sport adaptée. Portez des chaussures de sport adaptées, de préférence avec des semelles en caoutchouc ou autre matériau antidérapant. Évitez de porter des chaussures à talon, avec semelles en cuir, à clous ou à crampons. Ne vous entraînez jamais pieds nus.

PRUDENCE

- + Si vous devez brancher votre appareil avec un câble d'alimentation sur le secteur, veillez à disposer le câble de manière à ce que personne ne risque de trébucher.
- + Durant l'entraînement, assurez-vous que personne ne se trouve dans la zone de mouvement de l'appareil.

ATTENTION

- + Ne placez aucun objet dans les ouvertures de l'appareil.



PRUDENCE

+ Veuillez tenir compte que si les dispositifs de réglage dépassent de l'appareil, ils peuvent gêner les mouvements de l'utilisateur.

ATTENTION

+ Ne placez aucun objet dans les ouvertures de l'appareil.

+ Pour protéger l'appareil de l'utilisation par des tiers non autorisés, retirez toujours le cordon d'alimentation lorsque vous ne l'utilisez pas et rangez-le dans un endroit sûr et inaccessible aux personnes non autorisées (par exemple, les enfants).

+ Les appareils d'entraînement à manivelle de classe B et C ne sont pas adaptés à des fins de haute précision.

1.3 Sécurité électrique



DANGER

+ Pour limiter les risques de choc électrique, débranchez toujours le câble de l'appareil de la prise de courant dès que vous avez terminé l'entraînement, avant d'assembler ou de désassembler l'appareil ainsi qu'avant de procéder à une maintenance ou à un nettoyage de l'appareil. Ne tirez pas sur le câble.



AVERTISSEMENT

+ Ne laissez pas l'appareil sans surveillance tant que le cordon d'alimentation reste branché dans la prise murale. Débranchez le cordon d'alimentation de la prise murale pendant votre absence afin d'éviter toute utilisation impropre de l'appareil par des tiers ou des enfants.

+ Si le câble d'alimentation ou le cordon d'alimentation est endommagé ou défectueux, adressez-vous à votre revendeur. Jusqu'à la réparation, l'appareil ne doit pas être utilisé.

ATTENTION

+ L'appareil doit être branché sur une prise électrique de 220 - 230V à une fréquence de 50 Hertz

+ L'appareil doit toujours être branché directement sur une prise de terre avec le câble d'alimentation fourni. Les rallonges doivent être conformes aux directives VDE. Déroulez toujours entièrement le câble d'alimentation.

+ La prise de courant doit être protégée par un fusible à action retardée de 16 ampères au minimum.

+ N'effectuez aucune modification sur le câble d'alimentation ni sur le cordon d'alimentation.

+ Protégez le câble d'alimentation de l'eau, de la chaleur, de l'huile et des arêtes vives. Ne laissez pas le câble d'alimentation passer sous l'appareil ou sous un tapis et ne posez aucun objet dessus.

+ Si l'appareil que vous avez acheté dispose d'une console TFT, des mises à jour du logiciel doivent être effectuées régulièrement. Suivez les instructions indiquées à l'écran pour procéder à la mise à jour.

+ Les systèmes et logiciels des appareils équipés de consoles TFT sont spécialement conçus pour fonctionner avec les applis préinstallées. N'installez pas d'autres applis sur la console.



REMARQUE

+ Les applis préinstallées des consoles TFT proviennent de fabricants externes. Fitshop décline toute responsabilité quant à la disponibilité, la fonctionnalité ou le contenu de ces applis.

1.4 Emplacement



AVERTISSEMENT

- + Évitez de placer l'appareil dans un passage principal ou sur une échappée.



PRUDENCE

- + Choisissez le lieu d'installation afin de disposer de suffisamment d'espace autour de l'appareil afin de pouvoir circuler autour de celui-ci.
- + Assurez-vous que la salle d'entraînement soit correctement aérée pendant l'entraînement et qu'elle ne soit pas exposée aux courants d'air.
- + Choisissez l'emplacement de manière à disposer d'un espace libre suffisant (zone de sécurité) à l'avant, à l'arrière et sur les côtés de l'appareil.
- + Veuillez laisser au moins 0,6 m d'espace en plus de la zone nécessaire à l'utilisation de l'appareil.
- + L'appareil doit se trouver sur une surface plane, résistante et solide.



ATTENTION

- + L'appareil doit être utilisé uniquement dans un local suffisamment aéré et sec (température ambiante entre 10°C et 35°C). L'utilisation de l'appareil est interdite en plein air ou dans des locaux présentant un taux d'humidité élevé (plus de 70 %) tels que les piscines.
- + Utiliser un tapis de protection pour ne pas endommager les sols de qualité supérieure (parquet, stratifié, lièges, tapis) par des marques de pression ou des taches de transpiration et pour compenser les légères inégalités du sol.
- + Pour la classe d'utilisation S, l'appareil ne peut être utilisé que dans des zones où l'accès, la surveillance et le contrôle sont spécialement réglementés par le propriétaire.

2.1 Instructions générales



DANGER

+ Ne laissez pas les outils ainsi que les matériaux d'emballage, comme les films de protection, sans surveillance : ils représentent un danger pour les enfants (risque d'étouffement). Tenez les enfants éloignés de l'appareil pendant le montage.



AVERTISSEMENT

+ Respectez les consignes apposées sur l'appareil pour réduire les risques de blessures.



PRUDENCE

+ Pendant l'assemblage, veillez à disposer d'un espace suffisant pour vous déplacer tout autour de l'appareil.

+ L'assemblage de l'appareil doit être effectué par au moins deux adultes. En cas de doute, demandez l'aide supplémentaire d'une tierce personne ayant de bonnes connaissances techniques.



ATTENTION

+ Pour éviter tout endommagement de l'appareil et du sol, procédez au montage de l'appareil sur un tapis de sol ou sur le carton d'emballage.



REMARQUE

+ Pour faciliter le montage, des vis et des écrous peuvent être prémontés.

+ Assemblez l'appareil si possible sur l'emplacement qui lui est réservé.

2.2 Contenu de la livraison

L'emballage comprend les pièces représentées ci-après. Vérifiez que l'ensemble des pièces et outils appartenant à l'appareil sont compris dans la livraison et assurez-vous que l'appareil n'a pas été endommagé pendant le transport. En cas de réclamation, veuillez contacter immédiatement votre contractant.



PRUDENCE

Si le contenu de la livraison est incomplet ou si des pièces sont endommagées, ne montez pas l'appareil.

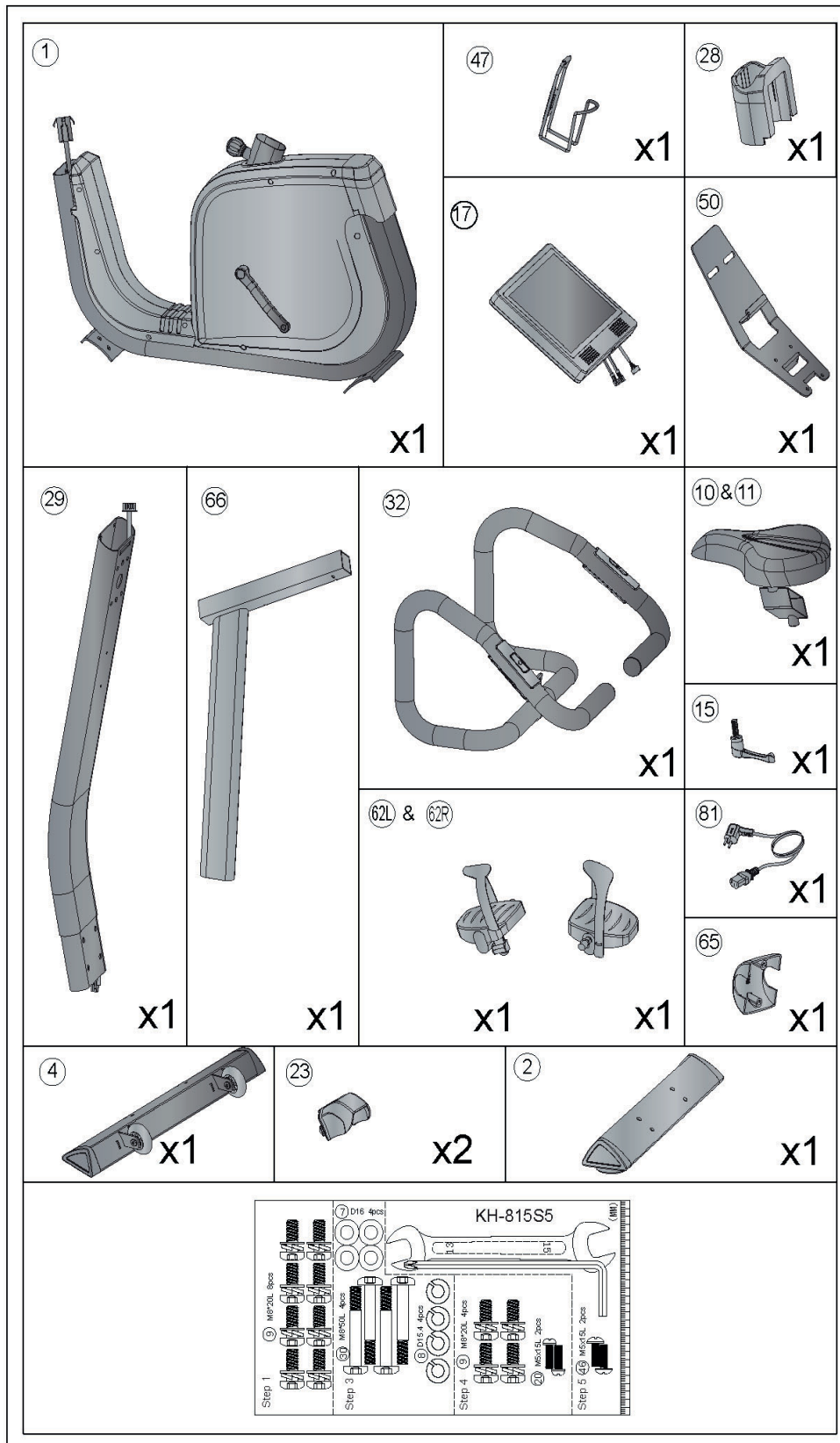

2.3 Montage

Avant de procéder à l'assemblage de l'appareil, observez bien attentivement les étapes de montage représentées et effectuez-les dans l'ordre indiqué.

❶ REMARQUE

- + Vissez d'abord toutes les pièces sans les serrer et vérifiez qu'elles sont correctement ajustées. Lorsque vous y serez invité, serrez les vis à l'aide de l'outil correspondant.
- + Si vous avez des difficultés à reconnaître les graphiques, nous vous recommandons de consulter depuis votre terminal (smartphone, tablette ou PC) le mode d'emploi disponible au format PDF dans la boutique en ligne. Vous aurez ainsi la possibilité d'effectuer des zooms. Assurez vous que le programme Adobe Acrobat Reader est installé sur votre terminal pour pouvoir ouvrir le fichier.

Étape 1 : montage des pieds

1. Montez le pied avant (4) et le pied arrière (2) sur le cadre principal (1) à l'aide d'une vis (9).
2. Tournez la vis de réglage située sous le capuchon pour régler la hauteur souhaitée.
3. Mettez en place le cache de protection (23).

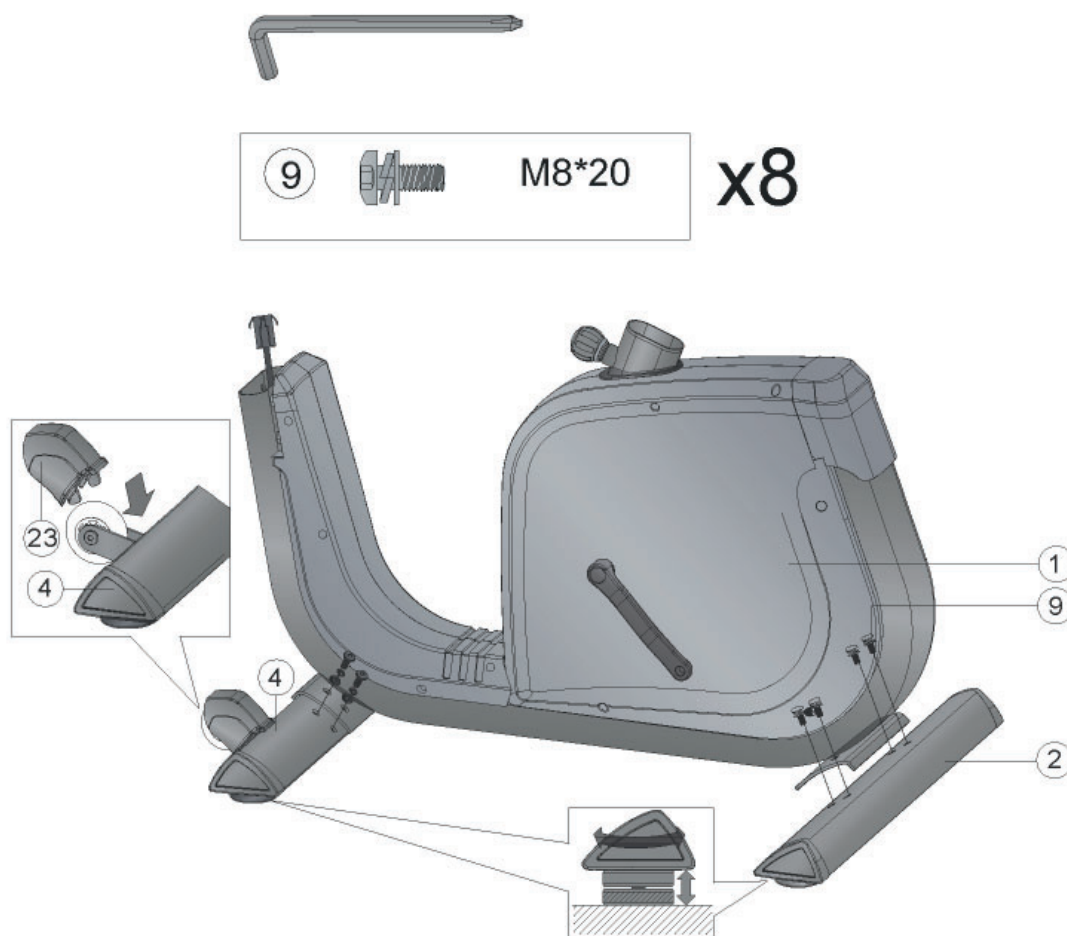

Étape 2 : montage de la selle

1. Fixez la selle (10) sur le cadre de réglage (11).
2. Montez le cadre de réglage (11) sur la tige de selle (66) à l'aide d'une vis (16) et du levier de réglage (15).

❶ REMARQUE

La selle se règle en position verticale et horizontale, voir schémas a et b.

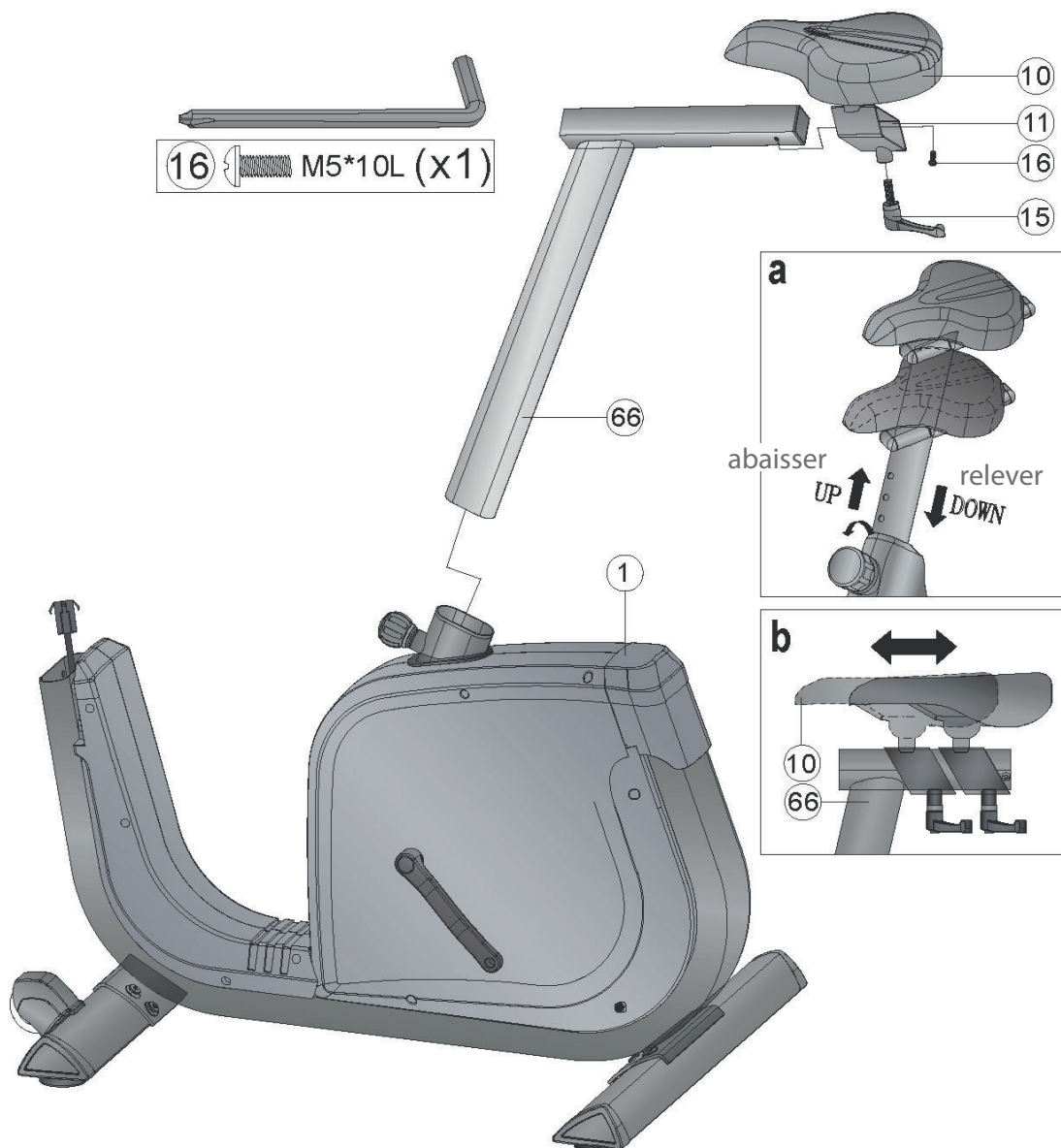

Étape 3 : montage du montant de la console

1. Reliez le câble du montant de la console droite (72) au câble du cadre principal (73).

► **ATTENTION**

Lors de l'étape suivante, veillez à ne pas coincer les câbles.

2. Faites coulisser le cache de protection (28) sur le montant de la console (29).
3. Fixez le montant de la console (29) à l'aide de quatre vis (30), quatre rondelles élastiques (8) et quatre rondelles entretoises (7).

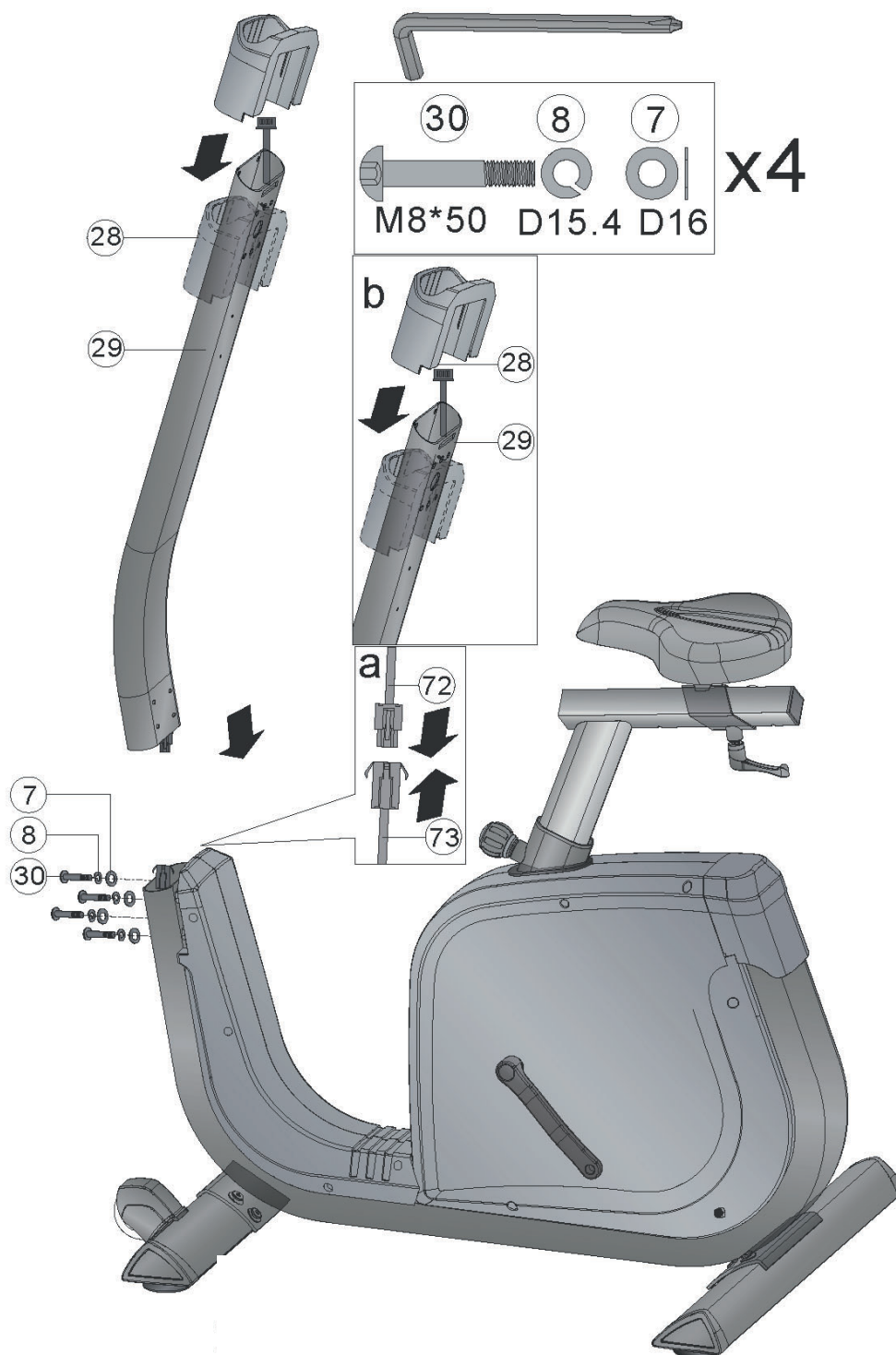

Étape 4 : montage du guidon

1. Faites passer les deux câbles du guidon (68) à travers l'ouverture prévue à cet effet dans le montant de la console (29).

► ATTENTION

Lors de l'étape suivante, veillez à ne pas coincer les câbles.

2. Montez le guidon (32) sur le montant de la console (29) à l'aide de quatre vis (9) (schémas a - c)
3. Fixez le cache de protection (65) à l'aide de deux vis (20).
4. Retirez et mettez au rebut la sûreté (schéma d)

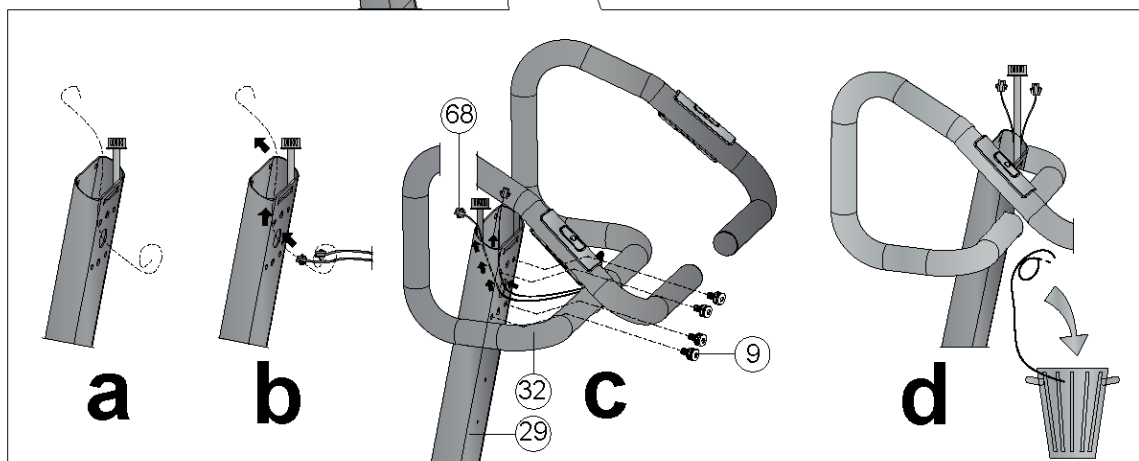
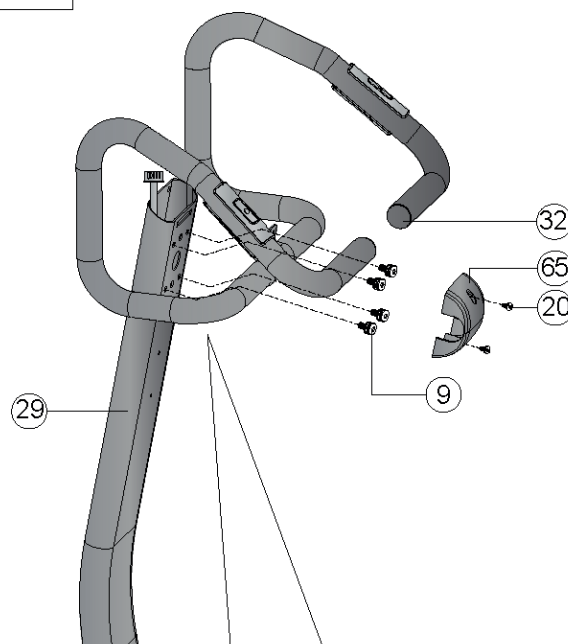
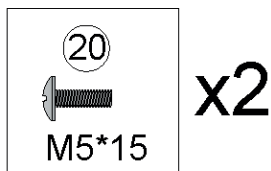
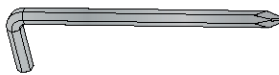

Étape 5 : montage de la console

1. Faites passer les câbles de la console (68 & 72) à travers l'ouverture prévue à cet effet dans la plaque de fixation (50).

► ATTENTION

Lors des étapes suivantes, veillez à ne pas coincer les câbles.

2. Fixez la console (17) sur la plaque de fixation (50) à l'aide de quatre vis (46) (schéma a).
3. Reliez les câbles de la console (68 & 72) aux câbles correspondants du montant de la console et du guidon (29 & 68) (schéma b).
4. Fixez la plaque de fixation (50) sur le montant de la console (29) à l'aide de deux vis (46) (schéma c).
5. Fixez le porte-bidon (47) sur le montant de la console (29) avec deux vis (46).

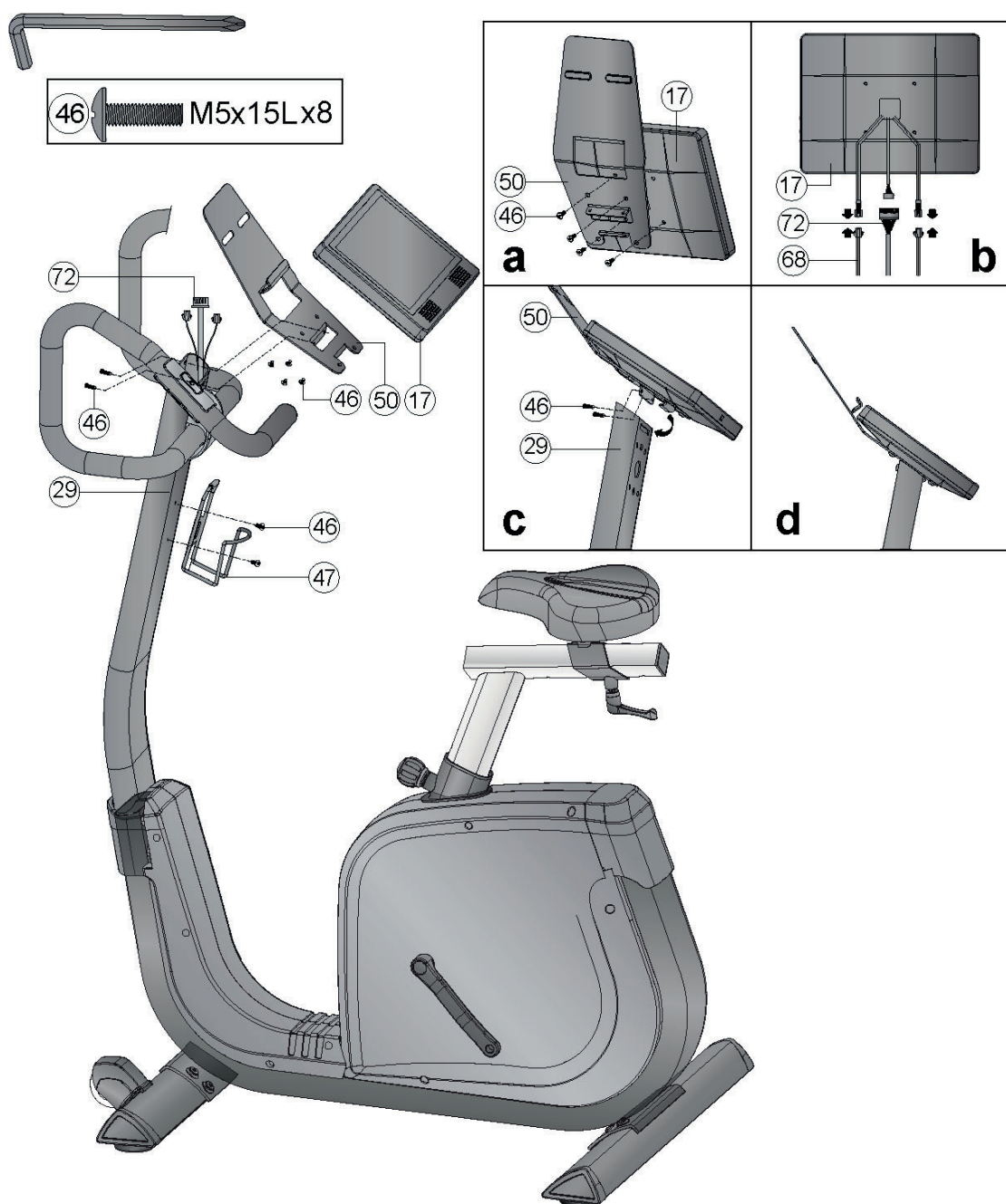

Étape 6 : montage des pédales

❗ REMARQUE

Les pédales et les sangles cale-pieds sont repérées par des marquages (gauche/droit).

1. Montez les sangles cale-pieds sur les pédales (62R & 62L).

⚠ ATTENTION

Veillez à visser complètement les pédales.

2. Fixez la pédale droite (62R) sur le bras de pédale droit (36R) en la vissant dans le sens des aiguilles d'une montre.
3. Fixez la pédale gauche (62L) sur le bras de pédale gauche (35L) en la vissant dans le sens inverse des aiguilles d'une montre.
4. Serrez ensuite fermement tous les vissages.

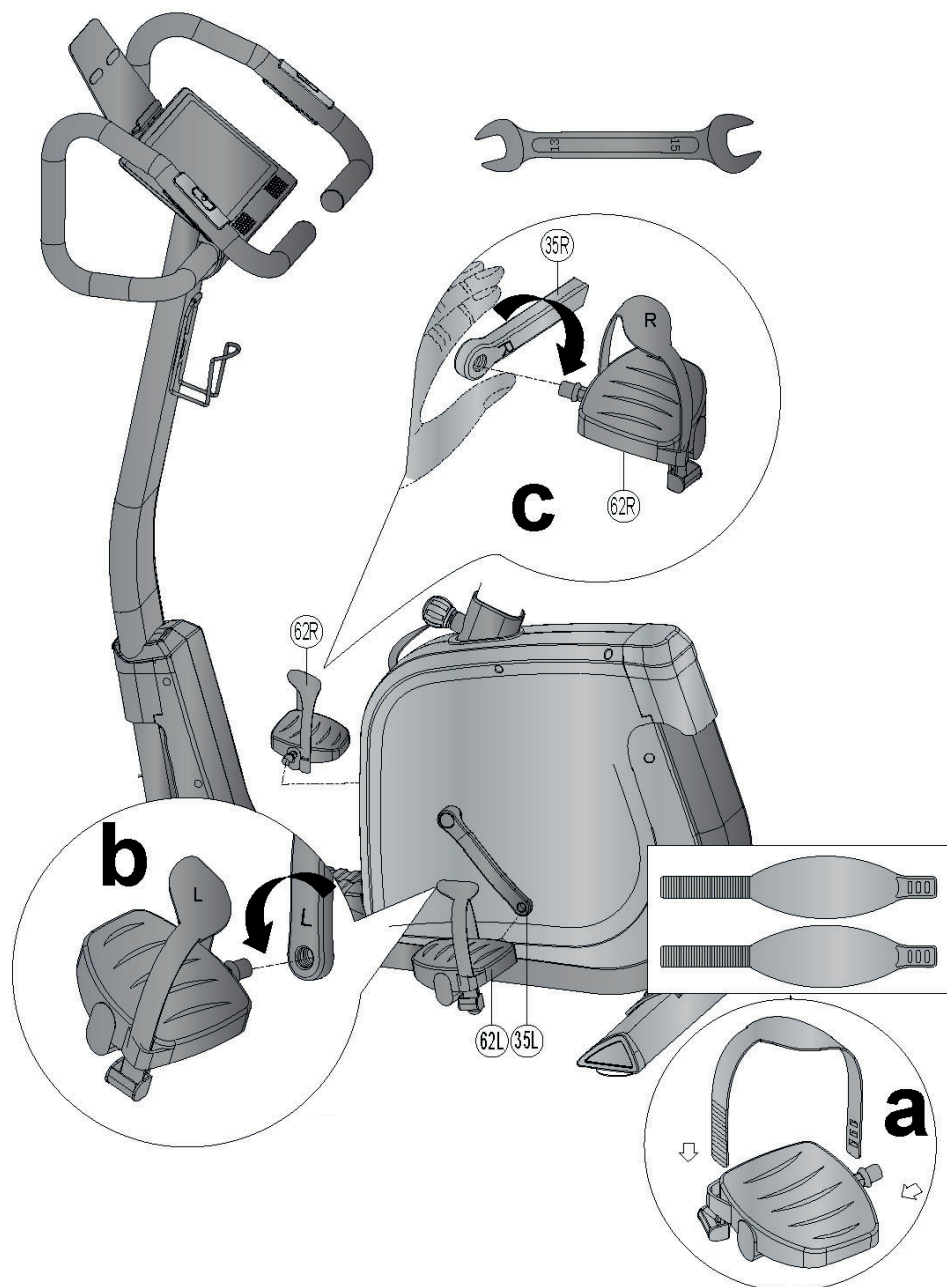

Étape 7 : branchement de l'appareil

► ATTENTION

Ne branchez pas l'appareil sur une multiprise ; il risque sinon de ne pas être suffisamment alimenté en courant. Des dysfonctionnements techniques peuvent en résulter.

Branchez le cordon d'alimentation sur une prise conforme aux prescriptions indiquées dans le chapitre Sécurité électrique.

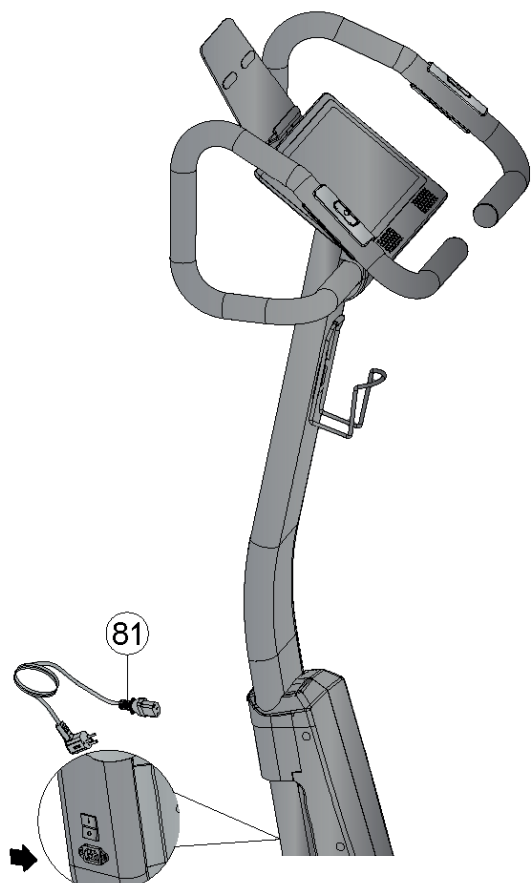

Monter et descendre correctement

1. Pour monter, saisissez le guidon avec les deux mains et montez d'abord avec le pied gauche sur la pédale gauche ou avec le pied droit sur la pédale droite, puis avec l'autre pied.
2. Pour descendre, saisissez le guidon avec les deux mains et posez un pied à côté de l'appareil, puis l'autre.

3 MODE D'EMPLOI

① REMARQUE

- + Avant de commencer l'entraînement, familiarisez-vous avec toutes les fonctions et possibilités de réglage de l'appareil. Pour savoir comment utiliser correctement ce produit, demandez les conseils d'un spécialiste.
- + Commencez toujours votre entraînement avec une faible intensité et augmentez-la régulièrement et en douceur. Terminez votre entraînement par une phase de récupération. Si vous avez des questions ou des doutes, contactez votre médecin.

3.1 Affichage de la console

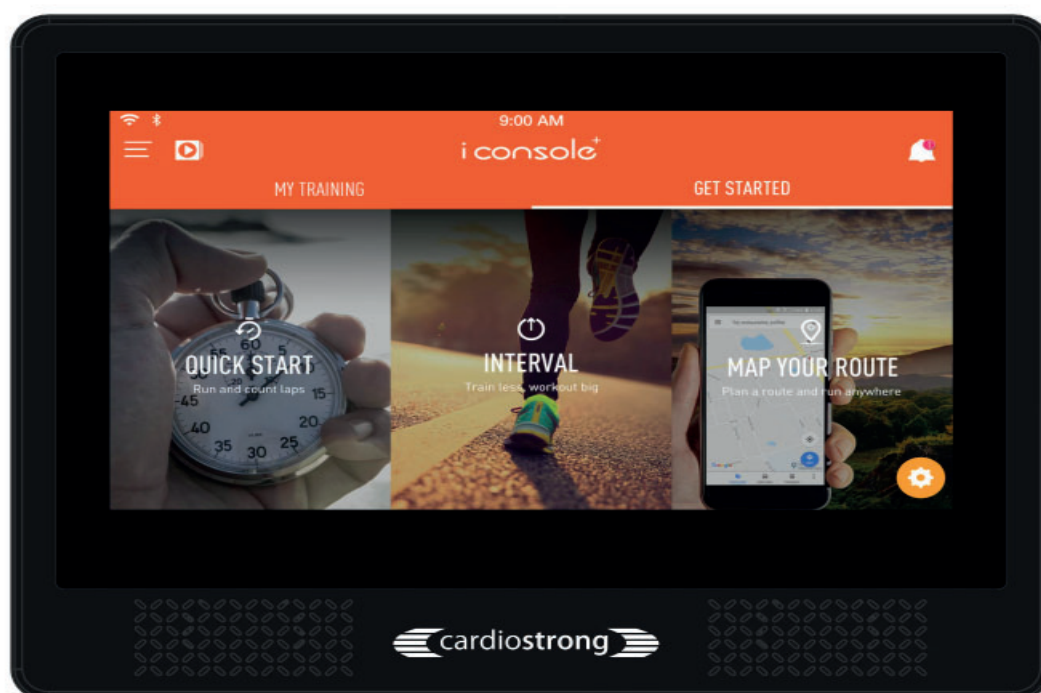





Durée (Time)	+ Affichage de la durée d'entraînement + Plage d'affichage 0:00 – 99:59:59
Vitesse (SPEED)	+ Affichage de la vitesse actuelle
Distance (DISTANCE)	+ Affichage de la distance parcourue + Plage d'affichage 0 – 999,9 km ou mi
Calories (CALORIES)	+ Affichage des calories brûlées + Plage d'affichage 0 - 9999 Cal
Pouls (Heart rate)	+ Affichage de la fréquence cardiaque momentanée + Affichage de la fréquence cardiaque + Plage d'affichage 0 - 230
Watt (WATT)	+ Affichage du nombre de watts + Plage d'affichage 0 - 9999
Zone HR	+ Affichage des zones de fréquence cardiaque + Plages d'affichage : très léger , léger, modéré, élevé, maximum
RPM	+ Affichage du nombre de tours par minute (RPM) + Plage d'affichage 0 - 999
BAI	+ Affichage de la valeur BAI (Body Activity Intelligence) + Plage d'affichage 0 - 999 ❗ REMARQUE Le score Body Activity Intelligence (BAI) est une métrique universelle et objective, utilisable pour tous les âges et tous les sexes. Elle évalue si votre activité physique et votre entraînement sont suffisants pour améliorer votre état de santé générale ainsi que votre condition physique.

3.2 Fonctions des touches

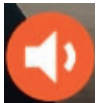
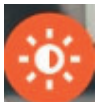
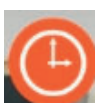
Start/Pause :	+ Permet de démarrer/mettre en pause l'entraînement
STOP	+ Permet d'arrêter l'entraînement.
Vers le haut	+ Permet d'augmenter la résistance
Vers le bas	+ Permet de baisser la résistance

3.3 Autres fonctions

	Paramètres	Vous trouverez ici toutes les possibilités de réglage
	Volume sonore	Permet d'éteindre l'éclairage.
	Luminosité	Permet d'ajuster l'éclairage.
	Date & heure	Permet de régler la date ou le fuseau horaire.
	WLAN	Cette fonction vous permet de connecter la console à un réseau WLAN.
	F r é q u e n c e cardiaque	Cette fonction vous permet de connecter la console à une ceinture pectorale Bluetooth.
	Multimédia	Permet d'accéder à différents médias : Netflix, Youtube, Spotify, Kinomap, Chrome, Facebook, Twitter Instagram, Amazon Prime Video.

3.4 Programmes

Divers programmes vous sont proposés, parmi lesquels :

- + Programme Quick-Start : 1
- + Programme basé sur des objectifs : 1
- + Programmes prédéfinis : 12
- + Programme à intervalles : 1
- + Programmes basés sur la fréquence cardiaque : 4
- + Programme basé sur les watts : 1

Vous pouvez également définir vos propres parcours d'entraînement virtuels via Google Maps.

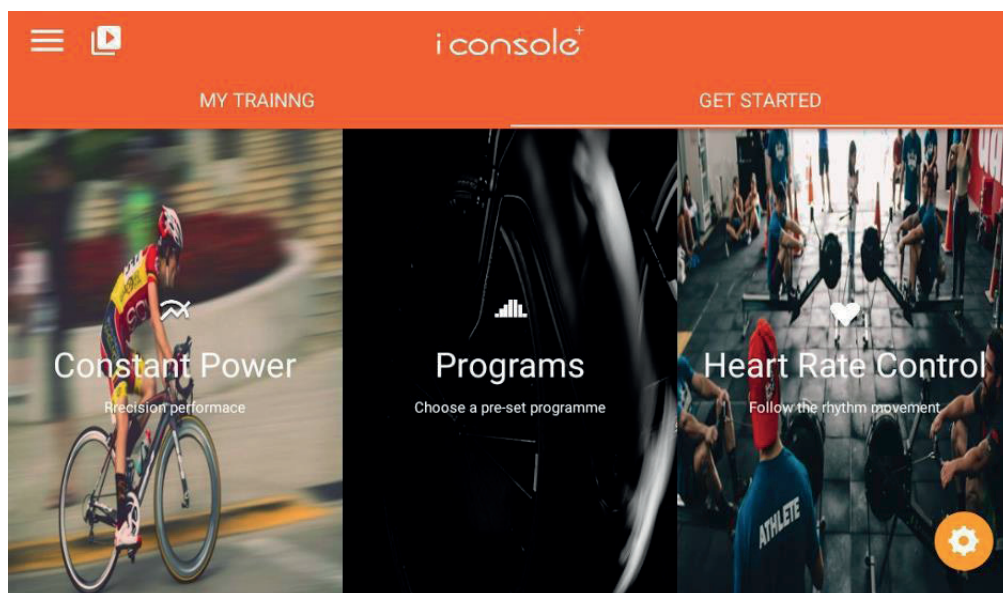
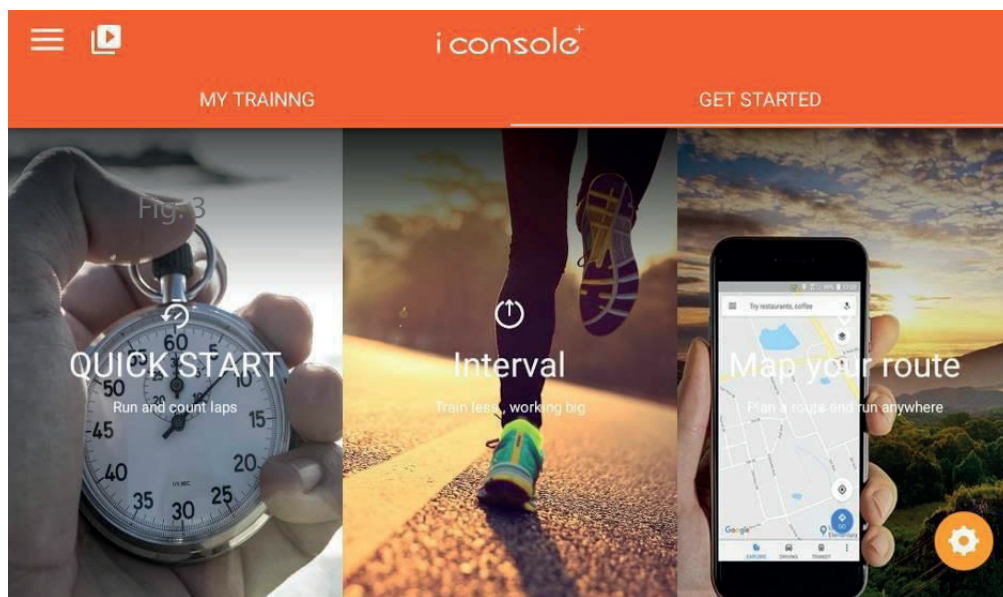

3.4.1 Programme Quick-Start/programme basé sur des objectifs

1. Dans le menu principal, appuyez sur QUICK START.
2. Définissez les paramètres souhaités de votre entraînement (distance, temps et/ou calories).

❗ REMARQUE

Vous pouvez définir un ou plusieurs paramètres. Les valeurs définies font l'objet d'un compte à rebours jusqu'à zéro, les autres sont comptées à partir de zéro.

3. Pour démarrer l'entraînement, appuyez sur START.

Vous pouvez modifier manuellement la résistance pendant l'entraînement.

4. Pour mettre le programme en pause, appuyez sur PAUSE.
5. Pour arrêter l'entraînement, appuyez sur STOP.

→ À l'issue de l'entraînement, un résumé des paramètres d'entraînement enregistrés s'affiche.

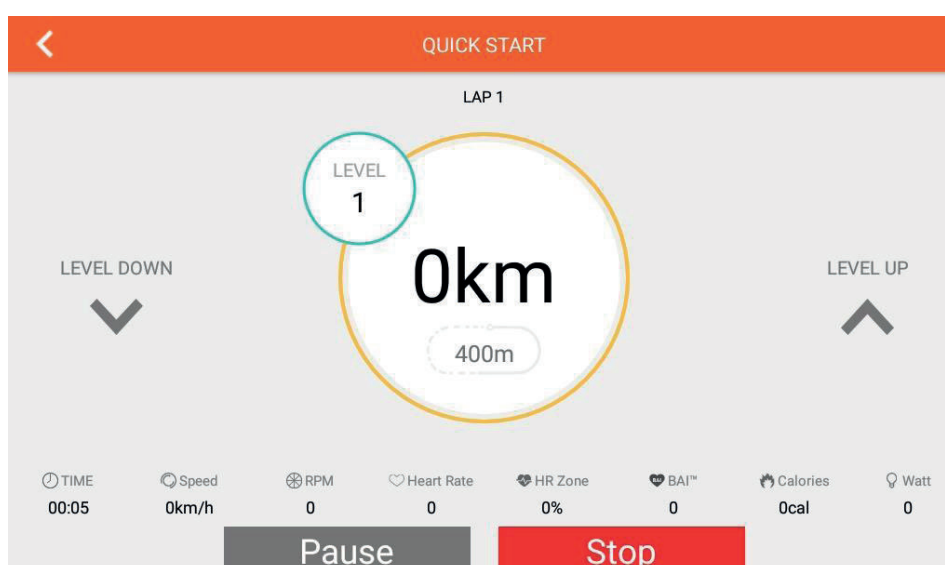
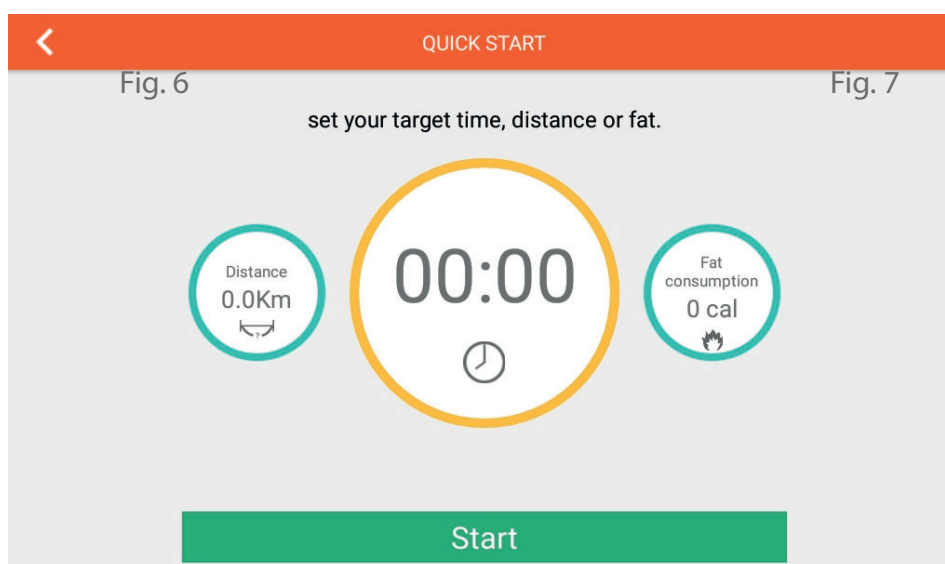

3.4.2 Programmes prédéfinis

1. Dans le menu principal, appuyez sur PROGRAMS.
2. Définissez la durée souhaitée de votre séance d'entraînement.
3. Sélectionnez un programme prédéfini parmi les 12 disponibles (P1 - P12).
4. Pour démarrer l'entraînement, appuyez sur START.

Vous pouvez aussi modifier manuellement la résistance pendant l'entraînement.

5. Pour mettre le programme en pause, appuyez sur PAUSE.
6. Pour arrêter l'entraînement, appuyez sur STOP.

→ À l'issue de l'entraînement, un résumé des paramètres d'entraînement enregistrés s'affiche.

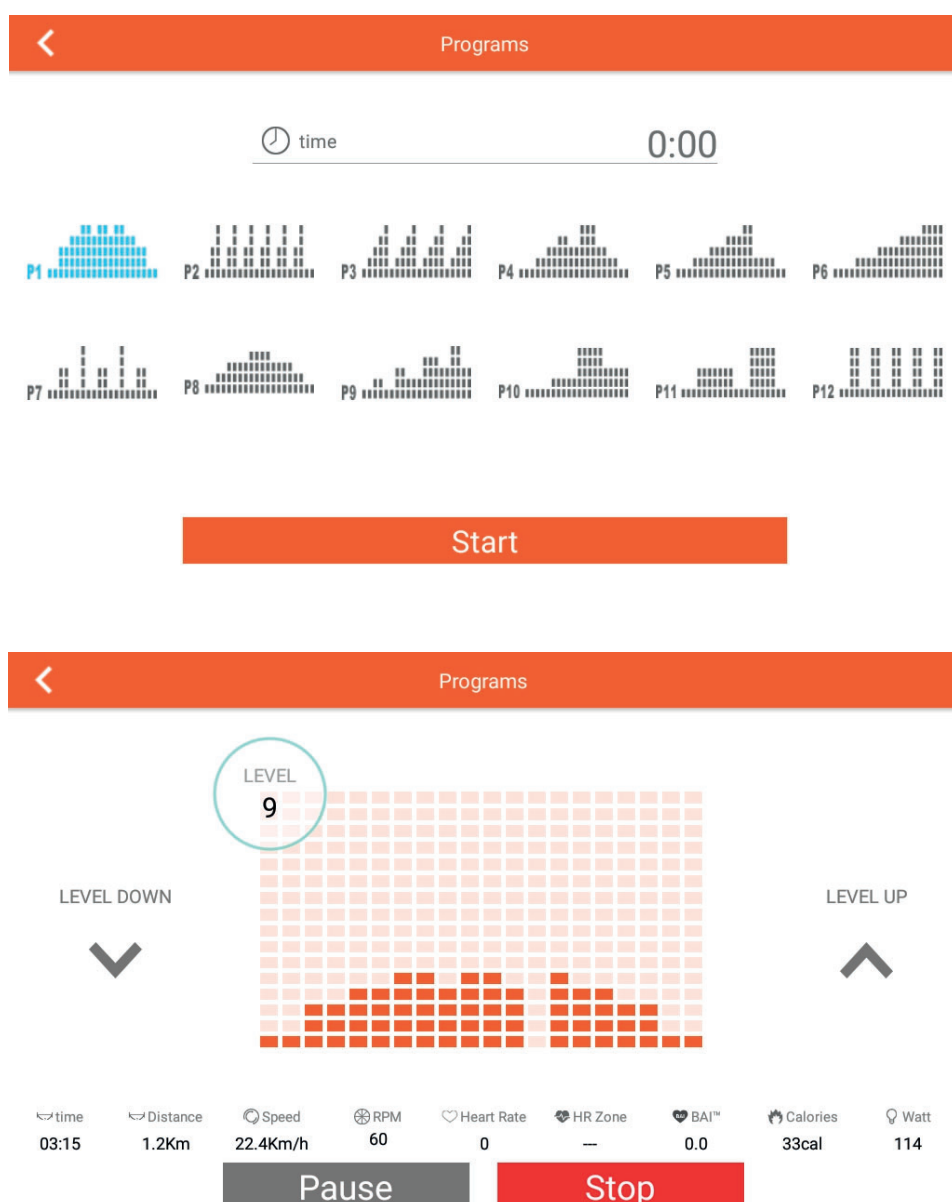

3.4.3 Programme à intervalles

1. Dans le menu principal, appuyez sur INTERVAL.
2. Définissez les paramètres de votre entraînement (nombre de cycles, temps, résistance, nombre de tours par minute).
3. Pour démarrer l'entraînement, appuyez sur la touche START.

L'entraînement débute par une phase d'échauffement d'une minute.

Vous pouvez modifier manuellement la résistance pendant l'entraînement.

4. Pour mettre le programme en pause, appuyez sur PAUSE.
5. Pour arrêter l'entraînement, appuyez sur STOP.

→ À l'issue de l'entraînement, un résumé des paramètres d'entraînement enregistrés s'affiche.

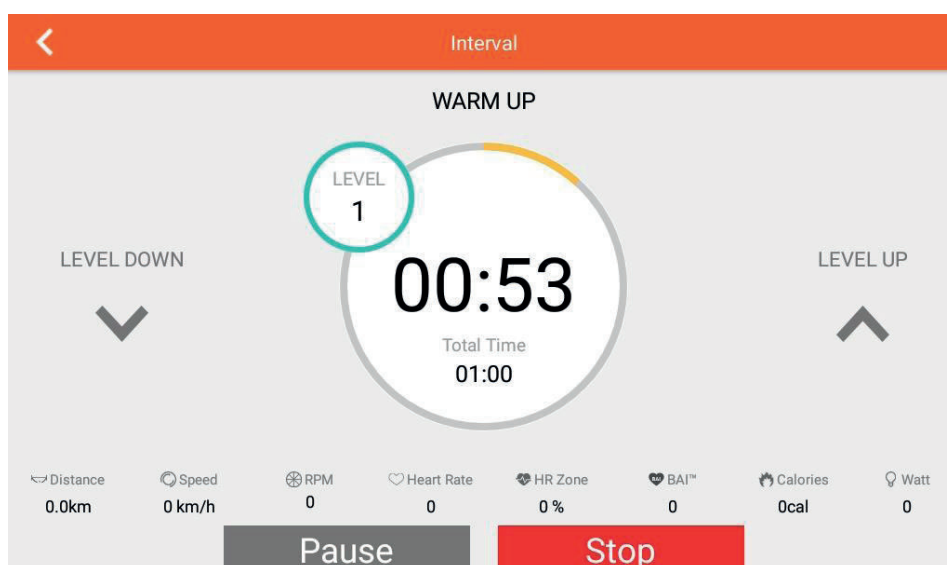
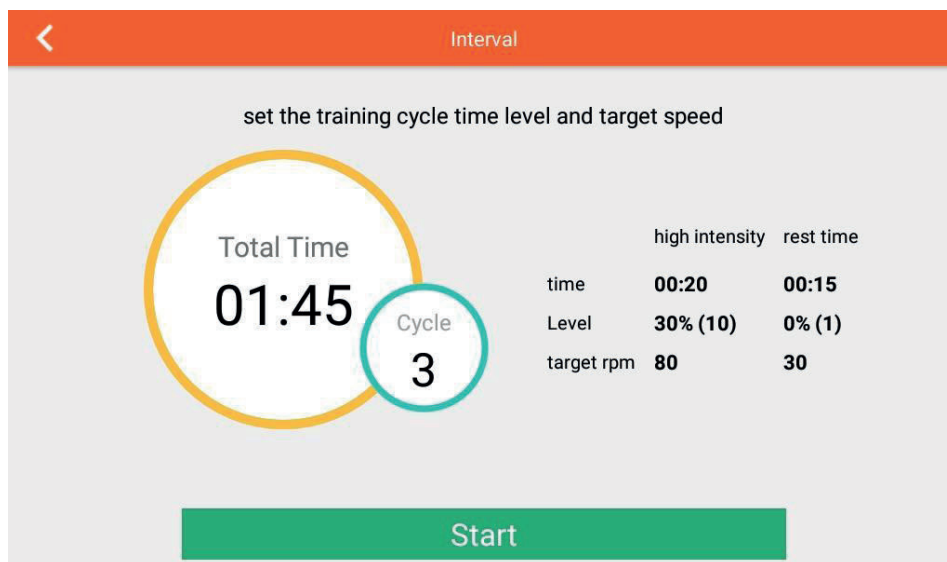

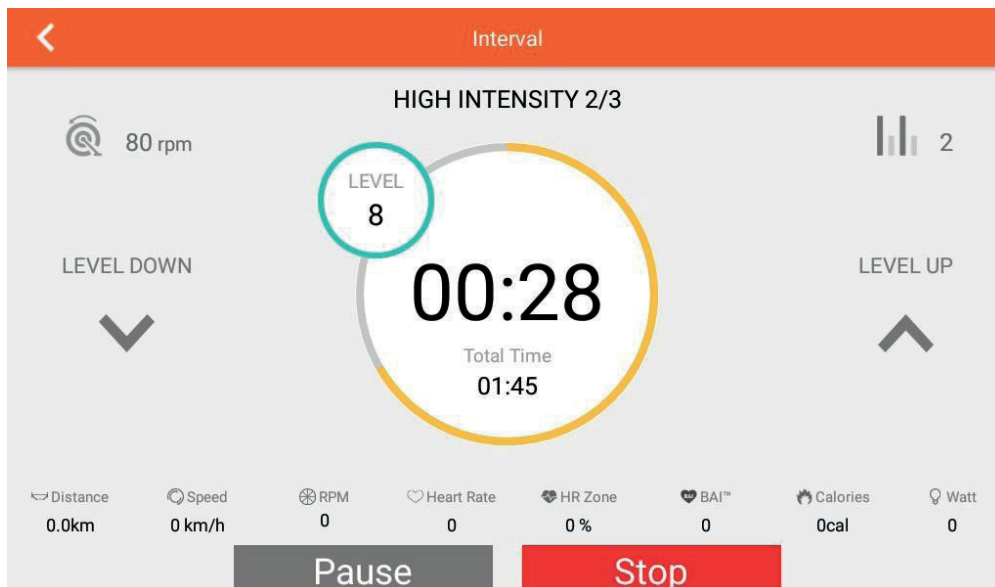

3.4.4 Programmes basés sur la fréquence cardiaque

AVERTISSEMENT

Votre appareil d'entraînement n'est pas un dispositif médical. La mesure de la fréquence cardiaque n'est pas toujours précise. La précision de la fréquence cardiaque indiquée peut être altérée par différents facteurs. L'affichage de la fréquence cardiaque sert uniquement de référence pour votre entraînement.

REMARQUE

Ce programme nécessite l'utilisation d'une ceinture pectorale compatible avec l'appareil.

Trois programmes prédéfinis basés sur la fréquence cardiaque et un programme personnalisable (55 %, 75 %, 90 % de votre fréquence cardiaque maximale et TAG PULSE) sont disponibles.

Dans le cas des programmes basés sur la fréquence cardiaque, la résistance varie automatiquement en fonction de votre fréquence cardiaque actuelle. Votre fréquence cardiaque maximale est calculée sur la base de l'âge que vous avez saisi.

1. Dans le menu principal, appuyez sur HEART RATE CONTROL.
2. Entrez votre âge et la durée d'entraînement souhaitée.
3. Sélectionnez 55 %, 75 %, 90 % ou Target Pulse.
 - 3.1. Si vous avez opté pour la fonction Target Pulse, entrez le pouls souhaité.
4. Pour démarrer l'entraînement, appuyez sur START.

La résistance est ajustée automatiquement en fonction de votre fréquence cardiaque. Il n'est pas possible de régler manuellement la résistance.

REMARQUE

Si la console ne détecte pas de pouls pendant 30 secondes, le programme s'arrête automatiquement.

5. Pour mettre le programme en pause, appuyez sur PAUSE.
6. Pour arrêter l'entraînement, appuyez sur STOP.

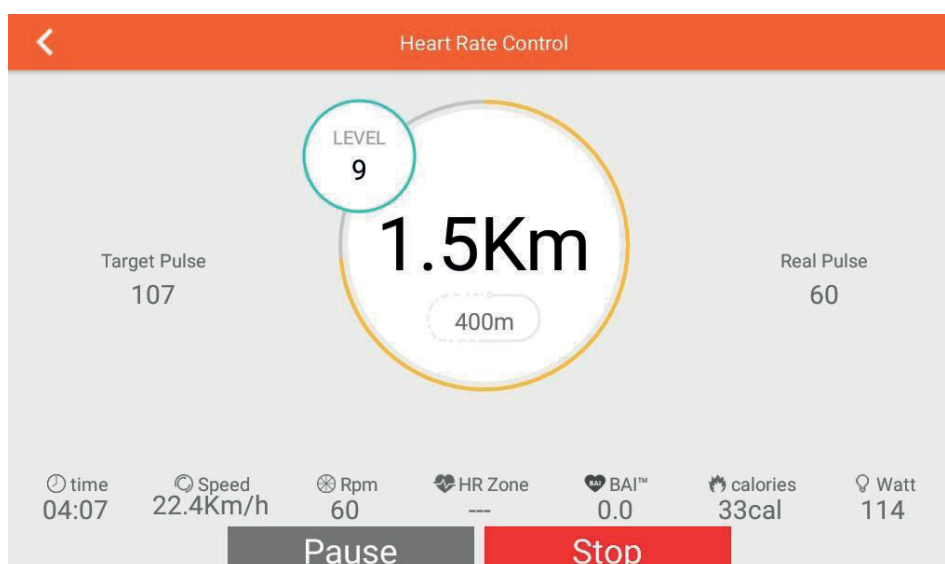
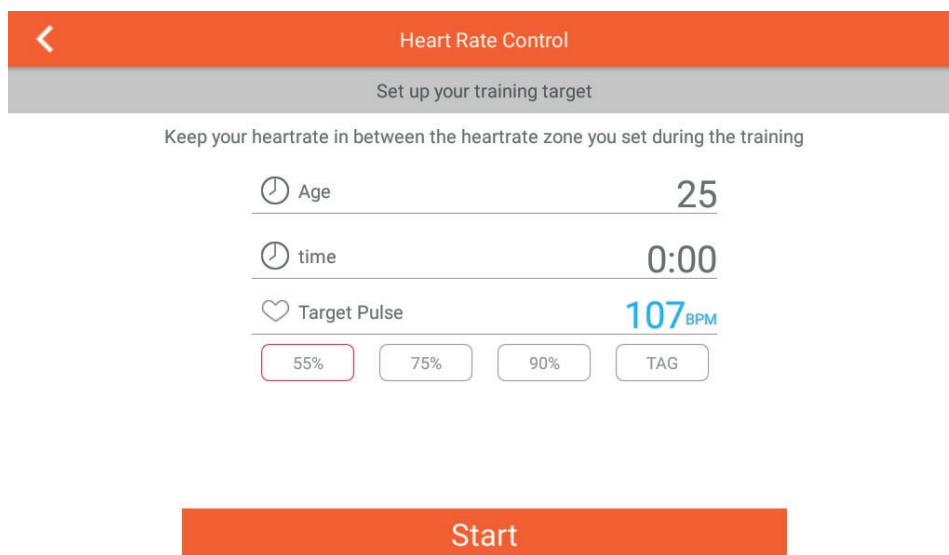

→ À l'issue de l'entraînement, un résumé des paramètres d'entraînement enregistrés s'affiche.



3.4.5 Programme basé sur les watts

1. Dans le menu principal, appuyez sur CONSTANT POWER.
2. Définissez les objectifs souhaités de votre entraînement (durée, cible de watts et cadence cible).
3. Pour démarrer l'entraînement, appuyez sur START.

Le niveau de résistance est automatiquement ajusté en fonction de la valeur en watts indiquée.

4. Pour mettre le programme en pause, appuyez sur l'icône .
5. Pour arrêter l'entraînement, appuyez sur l'icône .

→ À l'issue de l'entraînement, un résumé des paramètres d'entraînement enregistrés s'affiche.

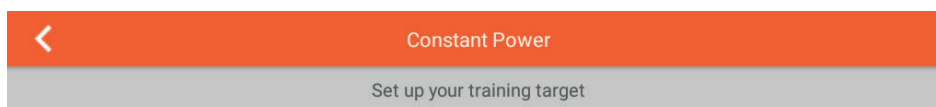

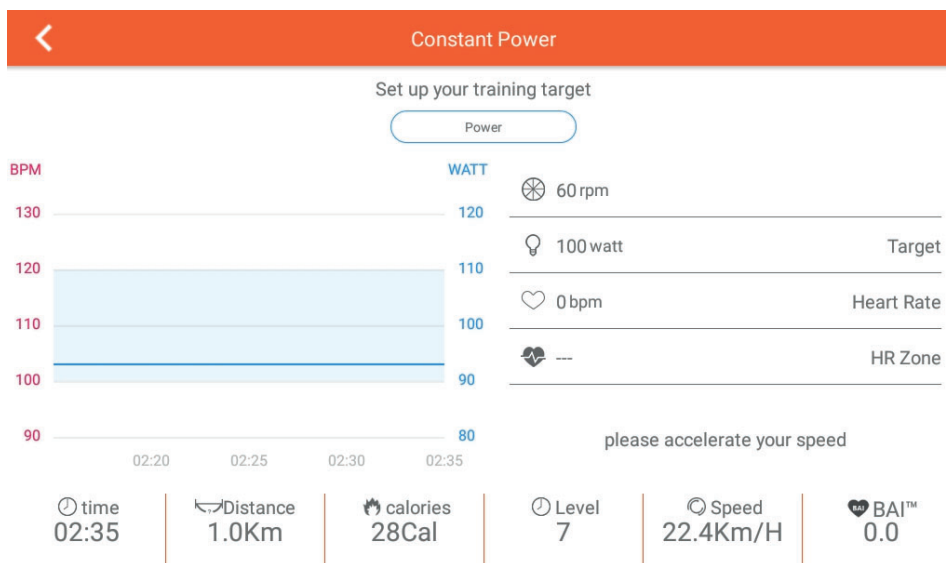

🕒 time 0:00
💡 Target Power 100^{WATT}

Start









3.4.6 Parcours virtuels



1. Dans le menu principal, appuyez sur MAP YOUR ROUTE.
2. Une fois ce module lancé, vous devez définir votre position actuelle. Appuyez à cet effet sur l'icône .
3. Pour passer à la vue de Google Maps, appuyez sur l'icône .

REMARQUE

Si vous vous trouvez en Chine, vous pouvez également sélectionner la région par défaut en appuyant sur l'icône .

4. Sélectionnez votre position de départ et continuez de l'effleurer jusqu'à ce que l'icône  apparaisse.
5. Sélectionnez votre position finale et continuez de l'effleurer jusqu'à ce que l'icône  apparaisse.
6. Si vous le souhaitez, sélectionnez une ou plusieurs étapes sur votre itinéraire et effleurez-les une troisième fois (ou plus) jusqu'à ce que l'icône  apparaisse.
7. Pour annuler votre sélection, touchez l'icône .
8. Pour démarrer l'entraînement, balayez l'icône  de gauche à droite.
9. Pour afficher ou masquer les paramètres d'entraînement, touchez l'icône .
10. Pour permuter entre l'affichage de la carte, Google Street View et la vue satellite, appuyez sur l'icône .

Le niveau de résistance est automatiquement ajusté en fonction des caractéristiques du parcours. Vous pouvez également modifier manuellement la résistance pendant l'entraînement.

11. Pour mettre le programme en pause, appuyez sur l'icône .
12. Pour arrêter l'entraînement, appuyez sur l'icône .

→ À l'issue de l'entraînement, un résumé des paramètres d'entraînement enregistrés s'affiche.

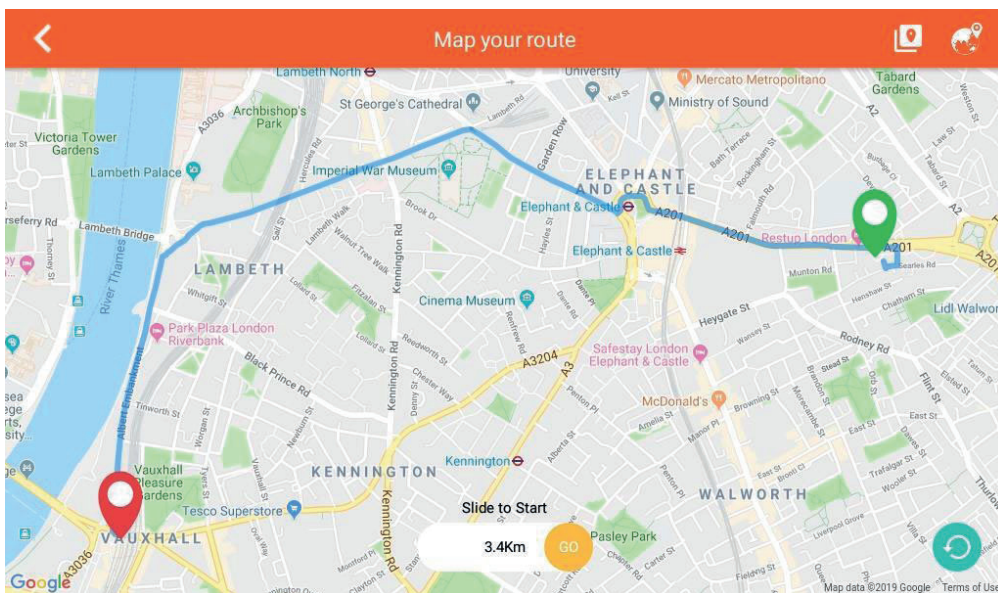
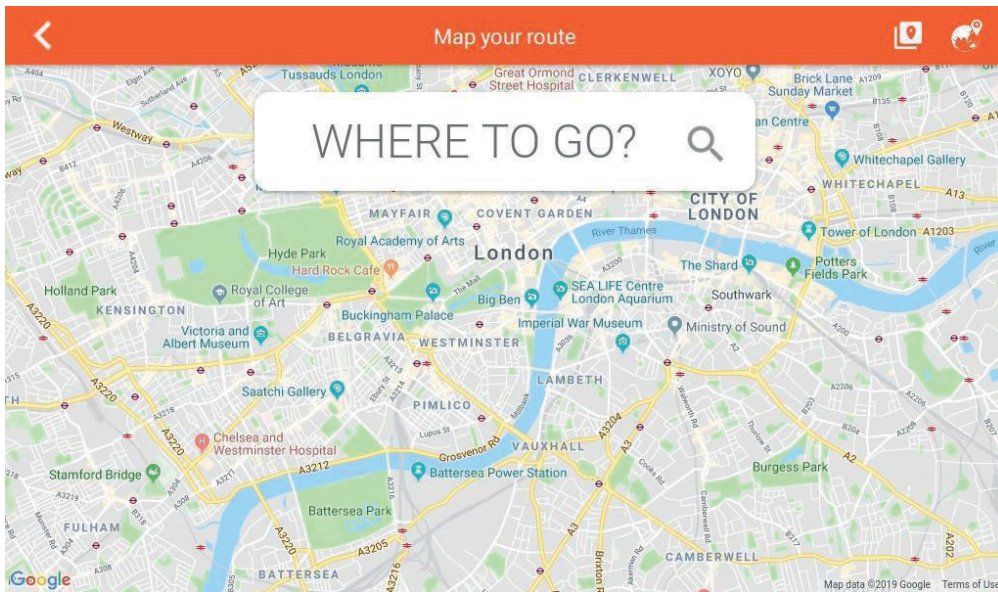

Map your route

Time	Distance	Speed	Calories	(M)
00:06	0.0Km	0Km/h	0 cal	100
HR Zone	Rpm	Heart Rate	Watt	75
0 %	0	0	0	25
				0

Summary

18:21, September 24, 2019

Machine:	BIKE/Elliptical
Training Mode:	MapMyRoute
Time:	01:06

3.5 Multimédia et mises à jour logicielles

► ATTENTION

Vérifiez régulièrement si des mises à jour logicielles sont disponibles pour votre console TFT. Si tel est le cas, effectuez impérativement les mises à jour. Si vous n'effectuez pas de mises à jour pendant une période prolongée, des problèmes techniques risquent d'affecter la fonctionnalité de la console.

Pour garantir le bon fonctionnement des applications préinstallées, veillez à les mettre régulièrement à jour. Suivez les instructions indiquées à l'écran pour procéder aux mises à jour correspondantes. Notez que le système est spécialement conçu pour fonctionner avec les applications préinstallées. N'installez pas d'autres applications sur la console. Leur bon fonctionnement ne peut être garanti. L'installation d'autres applications peut entraîner des problèmes techniques.

❗ REMARQUE

- + Les applications préinstallées sont produites et mises à disposition par des fabricants externes. Ces applications peuvent être soumises à des modifications et à des disponibilités variables. Fitshop décline toute responsabilité quant à la disponibilité, la fonctionnalité ou le contenu de ces applications.

Diverses applications vous sont proposés, parmi lesquelles :

- + Netflix
- + Youtube
- + Spotify
- + Kinomap
- + Navigateur Internet
- + Facebook
- + Twitter
- + Instagram
- + Amazon Prime Video
- + Amazon Shopping

Vous pouvez accéder à chacune des applis susmentionnées pendant toute la durée de l'entraînement. Pour afficher ou masquer les paramètres d'entraînement, touchez l'icône .

Pour retourner au menu principal, touchez l'icône .

Pour retourner à la page précédente dans les applications, touchez l'icône .

Pour démarrer l'entraînement, appuyez sur l'icône .

Pour arrêter l'entraînement, appuyez sur l'icône .

3.6 Bluetooth et applications de fitness

La console de cet appareil de fitness est équipée d'une interface Bluetooth. Attention : votre appareil mobile doit être compatible avec l'interface Bluetooth de votre appareil de fitness.

Pour utiliser une application d'entraînement, activez la fonction Bluetooth sur votre appareil mobile (tablette ou smartphone) puis ouvrez l'application. Sélectionnez votre appareil d'entraînement. Suivez à cet effet les instructions indiquées par l'application. Le nom de votre appareil figure sur un petit autocollant au dos de la console.

Les applications d'entraînement sont disponibles dans l'App Store de Google ou Apple. Vous y trouverez par exemple les applis « Kinomap » et « Zwift ». Ces applis proviennent de fournisseurs externes. Fitshop décline toute responsabilité quant à la disponibilité, la fonctionnalité et le contenu de ces programmes.

REMARQUE IMPORTANTE

Les applications préinstallées sont produites et mises à disposition par des fabricants externes. Ces applis peuvent être soumises à des modifications et à des disponibilités variables. Fitshop décline toute responsabilité quant à la disponibilité, la fonctionnalité ou le contenu de ces applis. Pour assurer la fonctionnalité des applications préinstallées, celles-ci doivent faire l'objet d'une mise à jour régulière. Vous recevrez une notification de mise à jour de l'appli concernée. Pour effectuer les mises à jour, vous devez disposer d'un compte Google. Une adresse e-mail Google suffit à cet effet. Suivez les instructions indiquées à l'écran pour procéder à la mise à jour correspondante. Notez que le système est spécialement conçu pour fonctionner avec les applis préinstallées. N'installez pas d'autres applis sur la console. Leur bon fonctionnement ne peut être garanti. L'installation d'autres applications peut entraîner des problèmes techniques.

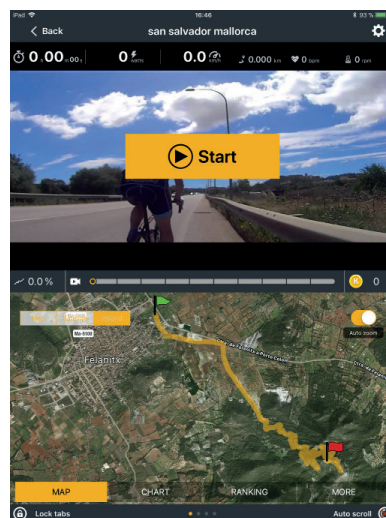
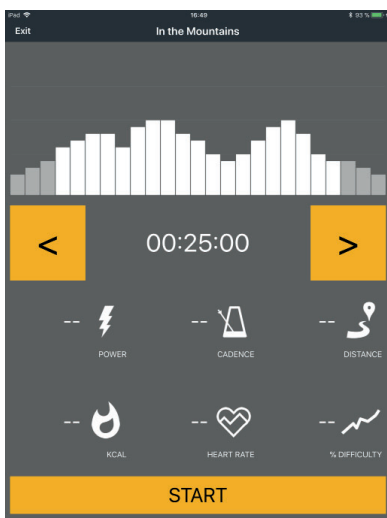
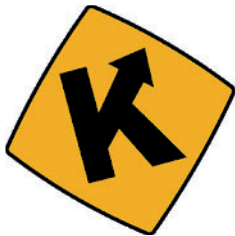

Example: Kinomap

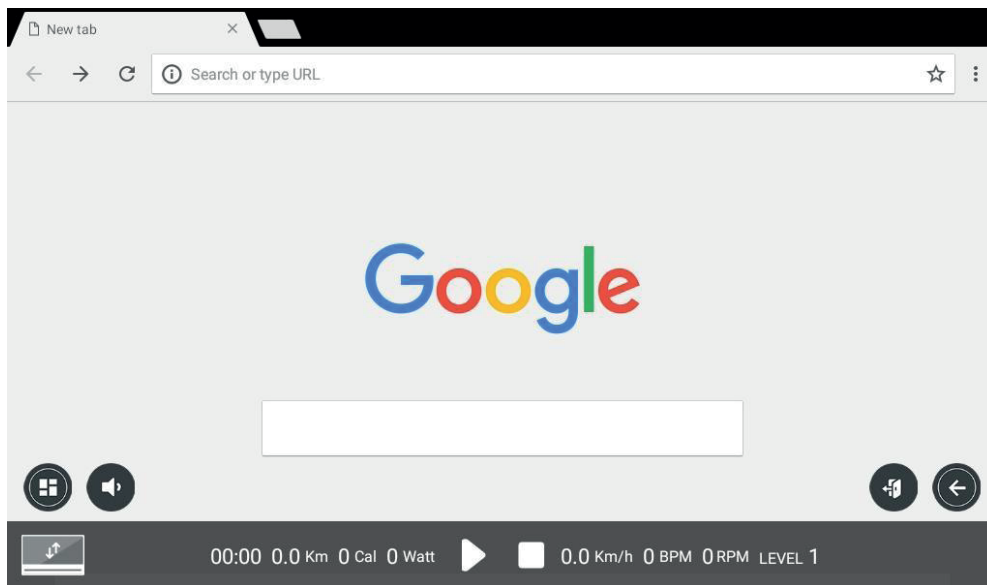

Beispielübersicht einer App



Aperçu des applis et des éventuelles mises à jour logicielles

4.1 Instructions générales

► **ATTENTION**

+ Veillez à ce que l'appareil soit protégé contre l'humidité, la saleté et la poussière. Le lieu de stockage doit être sec, correctement aéré et présenter une température ambiante entre 5°C et 45°C.

⚠ **AVERTISSEMENT**

+ Stockez l'appareil dans un lieu où il reste hors de portée de tiers ou d'enfants.
+ Si votre appareil ne dispose pas de roulettes de déplacement, il convient de le démonter avant son transport.

4.2 Roulettes de déplacement

► **ATTENTION**

Si vous devez déplacer votre appareil sur un revêtement de sol particulièrement sensible et souple (parquet, stratifié ou planchers), recouvrez le sol de carton ou d'un matériau similaire afin d'éviter tout risque d'endommagement.

1. Placez-vous derrière l'appareil et soulevez-le jusqu'à ce que son poids soit reporté sur les roulettes de déplacement. Vous pouvez ensuite déplacer facilement l'appareil vers l'endroit souhaité. Si vous devez déplacer l'appareil sur une plus longue distance, veuillez démonter l'appareil et l'emballer en toute sécurité.
2. Choisissez le nouvel emplacement de l'appareil en respectant les consignes mentionnées dans le chapitre 1.4 du mode d'emploi.

5.1 Instructions générales



AVERTISSEMENT

+ Ne procédez à aucune modification non conforme sur l'appareil.



PRUDENCE

+ Toute pièce endommagée ou usée peut compromettre votre sécurité et affecter la durée de vie de l'appareil. Remplacez par conséquent immédiatement les composants endommagés ou usés. Adressez-vous à cet effet à votre contractant. N'utilisez pas l'appareil tant qu'il n'est pas remis en état. Si vous devez remplacer des pièces, utilisez exclusivement des pièces de rechange d'origine.

ATTENTION

+ Outre les instructions et recommandations de maintenance et d'entretien mentionnées dans le présent mode d'emploi, des prestations de service et/ou de réparation peuvent être nécessaires ; ces opérations ne doivent être effectuées que par des techniciens SAV habilités.

5.2 Défaits et diagnostic des pannes

L'appareil a fait l'objet de contrôles de qualité réguliers tout au long de sa production. Il peut toutefois arriver que l'appareil présente des défauts ou des dysfonctionnements. Les pièces détachées sont souvent à l'origine de ces défaillances, auquel cas un remplacement de ces pièces est suffisant. Vous trouverez ci-après un aperçu des défauts les plus fréquents ainsi que les solutions de dépannage adéquates. Si l'appareil ne fonctionne toutefois toujours pas correctement, veuillez vous adresser à votre contractant.

Défaut	Cause	Remède
Bruits de claquement au niveau du pédalier	Pédales desserrées	Resserrez les pédales
L'appareil vacille	L'appareil n'est pas droit	Ajustez les pieds
Le guidon/la selle vacille	Vis desserrées	Serrez fermement les vis
L'écran est noir/ne fonctionne pas.	Piles usées ou câbles mal branchés	Changez les piles ou vérifiez le branchement des câbles / contrôlez le bloc d'alimentation
La fréquence cardiaque ne s'affiche pas	<ul style="list-style-type: none"> + Interférences dans la pièce + Ceinture pectorale incompatible + Ceinture pectorale mal positionnée + Ceinture pectorale défectueuse ou pile usée + Affichage du pouls défectueux 	<ul style="list-style-type: none"> + Éliminez les interférences (par ex. téléphone portable, Wi-Fi, tondeuse ou aspirateur, etc. ...) + Utilisez une ceinture pectorale adaptée (voir "ACCESSOIRES RECOMMANDÉS") + Positionnez correctement la ceinture pectorale et/ou humidifiez les électrodes + Changez les piles + Vérifiez que l'affichage de la fréquence cardiaque est possible via les capteurs tactiles

5.3 Codes de défauts et dépannage

Le système électronique de l'appareil procède à des tests en continu. En cas d'écarts, un code de défaut apparaît à l'écran et le fonctionnement normal de l'appareil est arrêté pour votre sécurité.

Veillez vous adresser à votre contractant pour prendre contact avec l'assistance technique.

5.4 Calendrier d'entretien et de maintenance

Pour éviter tout endommagement causé par la transpiration, il convient de nettoyer l'appareil avec une serviette humide (sans solvant !) après chaque séance d'entraînement.

Les opérations d'entretien suivantes sont à effectuer dans les intervalles de temps indiqués :

Pièce	Une fois par semaine	Une fois par mois
Écran de console	N	I
Revêtements en plastique	N	I
Vis et câbles		I
Vérifiez que les pédales sont bien serrées.		I
Légende : N = nettoyage ; I = inspection		

En scannant le code QR avec la fonction appareil photo ou l'application QR Code Scanner de votre smartphone, vous pouvez visionner sur YouTube une vidéo présentant des consignes générales d'entretien pour votre vélo d'appartement. Cette vidéo sert à illustrer les points d'entretien décrits dans le présent mode d'emploi. Il est possible que la vidéo ne soit pas disponible dans votre langue ou avec les sous-titres correspondants.

Si vous ne pouvez pas scanner les codes QR, vous avez la possibilité d'accéder à toutes les vidéos de Fitshop disponibles sur YouTube. Ouvrez d'abord YouTube puis tapez « Fitshop » dans le champ de saisie.



6 ÉLIMINATION

À la fin de sa durée de vie, l'appareil ne doit pas être éliminé avec les déchets ménagers. Il doit être confié à un centre de collecte spécialisé dans le recyclage des appareils électriques et électroniques. Pour de plus amples informations, contactez le centre compétent d'élimination des déchets le plus proche de chez vous.



Les matériaux sont recyclables, conformément à leur marquage. Par le recyclage des matières, la réutilisation ou d'autres formes de valorisation des anciens appareils, vous prenez activement part à la protection de notre environnement.

7 ACCESSOIRES RECOMMANDÉS

Pour rendre votre entraînement encore plus agréable et efficace, nous vous recommandons de compléter votre appareil de fitness par des accessoires adéquats. Pour les vélos d'appartement, un **tapis de sol** permet d'assurer plus de stabilité à votre appareil. Il protège le sol de la transpiration ainsi que des projections lors de l'utilisation d'un **spray de silicone**, idéal pour entretenir votre vélo. Pour de nombreux vélos d'appartement, il est possible de remplacer la **selle** ou les **pédales**, car ce sont généralement les mêmes supports que ceux utilisés sur les vélos classiques.

Si votre appareil de fitness propose un entraînement basé sur la fréquence cardiaque, nous vous recommandons vivement l'utilisation d'une **ceinture pectorale** compatible afin de garantir une transmission optimale de votre fréquence cardiaque.

Notre gamme d'accessoires offre une qualité optimale pour rendre votre entraînement encore plus efficace. Pour toute information sur nos accessoires compatibles, rendez-vous sur notre boutique en ligne et consultez le descriptif détaillé de nos produits. Il suffit à cet effet de saisir le numéro d'article correspondant en haut dans le champ de recherche. Vous serez alors dirigé vers les accessoires recommandés. Vous pouvez également utiliser le code QR mis à disposition. Vous avez bien sûr également la possibilité de contacter notre service clientèle par téléphone, par mail, dans l'un de nos magasins ou via les réseaux sociaux. C'est avec plaisir que nous vous conseillerons !



Tapis de sol



Ceinture pectorale



Selle



Spray à base de silicone



Gel de contact

8.1 Numéro de série et désignation du modèle

Afin de vous assurer le meilleur service possible, nous devons connaître la désignation du modèle, le numéro d'article, le numéro de série, la vue éclatée et la liste des pièces. Vous trouverez les données de contact correspondantes au chapitre 10 du mode d'emploi.

❗ REMARQUE

Le numéro de série de votre appareil est unique. Il se trouve sur un autocollant blanc. La position exacte de l'autocollant est indiquée sur la figure ci-après.



Entrez le numéro de série dans le champ correspondant.

Numéro de série :

Marque / catégorie :

cardiostrong / vélo d'appartement

Désignation du modèle :

BX70i Touch

Référence article :

CST-BX70i-T

8.2 Liste des pièces

N°	Nbre	Désignation (ENG)	Référence pièce fab.	Spécification
1	1	Main frame	815S5-3-1000-J1	
2	1	Rear stabilizer	709S0-6-2107-J3	95.4*50.6*2.0Tx500L
3	4	Adjustable wheel	76100-6-2174-B0	D50*M10*1.5
4	1	Front stabilizer	832S0-3-2100-J1	
5	2	Tri-angle cap(left)	55357-B-5095-B8	95.7*57.2*51.3
6	2	Tri-angle cap(right)	55357-A-5095-B8	95.7*57.2*51.3
7	4	Flat washer D16*D8.5*1.2T	55108-1-1612-FA	D16*D8.5*1.2T
8	4	Spring washer D15.4 XD8.2x2T	55108-2-1520-FA	D15.4 XD8.2x2T
9	12	Allen bolt M8x1.25x20L	25600-6-3191-F0	M8x1.25x20L
10	1	Seat LS-A28	58001-6-1369-BA0	A28,clamp
11	1	Seat adjustment tube	84802-3-4000-J3	
12	2	Handle pulse fixing bracket / upper	737L6-6-2491-B0	
13	2	Handle pulse fixing bracket / lower	737L6-6-2492-B0	
14	2	Square cap	55318-2-3838-B8	38x38x18L
15	1	quick-released knob	52712-2-0025-BA	M12*25L
16	2	round cross screw	50805-2-0010-N0	M5*0.8*10L
17	1	Computer	815S5-6-2501-B0	SV-8635-78
18	2	C-clip D22.5*D18.5*1.2T	55519-1-2312-DA	D22.5*D18.5*1.2T
19	1	Rear cover	81502-6-2430-BZ0	
20	2	Bolt M5x0.8x15L	50805-2-0015-F0	M5x0.8x15L
21	1	Belt	58004-6-1125-00	995 J6
22	1	Waved washer D27*D20.3*0.5T	55120-5-2705-DA	D27*D20.3*0.5T
23	2	Cover for wheel	832S0-6-2176-B0	93.2*64.7*62
24	1	Pulley	58008-6-1040-00	D260*19*2T
25	4	Bolt M6x1.0x15L	50106-5-0015-C0	M6x1.0x15L
26	4	Nylon nut M6x1.0x6T	55206-1-2006-CA	M6x1.0x6T
27	1	Crank axle	817S0-3-2903-00	
28	1	Upper protective cover	81800-6-4580-BZ0	
29	1	Handlebar post	815S5-3-2000-J0	

30	4	Allen bolt M8*1.25*50L	50308-5-0050-UF3	M8*1.25*50L,
31	1	bolt cover	18600-6-2171-B0	D29*21(M8)
32	1	Fixed handlebar	815S5-3-2400-B0	
33	2	Screw cover D26*11L	81502-6-2779-B0	
34	2	Anti-loosen nut M10*1.25*10T	70501-6-2775-N0	
35L	1	Left crank	58007-6-1082-D0	
35R	1	right crank	58007-6-1081-D0	
36	1	Left chain cover	81502-6-4501-BZ0	
37	1	Right chain cover	81502-6-4502-BZ0	
38	1	Bolt M5*0.8*10L	54805-2-0010-N0	M5*0.8*10L
39	1	Fixing Plate	815G0-6-1673-N0	20*27*4T
40	1	Round cycle for chain cover	81502-6-4503-B0	117*58*9.3
41	1	EMS system	815S5-2-3100-00	
42	1	Allen bolt M8x1.25x50L	50308-5-0050-C0	M8x1.25x50L
43	2	Protective strip	815S5-6-2278-B0	50*10*3T
44	2	Buffer strip	815S5-6-2089-B0	85*15*2T
45	4	Bolt M6*1.0P*16L	815S1-6-3191-F0	M6*1.0P*16L
46	8	Bolt M5*0.8*15L	52605-5-0015-F0	M5*0.8*15L
47	1	Water bottle holder	186N3-6-2074-J1	
48	2	Screw ST4x1.41x15L	50904-2-0015-F0	ST4x1.41x15L
49	1	Flat washer D24*D16*1.5T	55116-1-2415-NA	D24*D16*1.5T
50	1	computer fixing plate	815S5-6-2402-J0	327*180*2.5T
51	1	idle wheel axle	731S1-6-1602-01	D19*27.5L
52	2	Nylon nut M8*1.25*8T	55208-1-2008-NA	M8*1.25*8T
53	2	Nut M8*1.25*6T	55208-2-2006-NA	M8*1.25*6T
54	1	Fixing plate for idle wheel	742G0-6-1601-N1	125.3*5T
55	2	Plastic cover	803K0-6-1082-00	
56	1	Spring D1.8*D14*70L	58003-6-1080-N0	D1.8*D14*70L
57	3	Plastic washer D10*D24*0.4T	55110-1-2404-BF	D10*D24*0.4T
58	1	Flat washer D28*D8.5*3T	55108-1-2830-NA	D28*D8.5*3T
59	2	Bearing #99502	58006-6-1016-00	#99502
60	1	Bolt M8*1.25*16L	51608-5-0016-F0	M8*1.25*16L
61	2	ground wire	734S0-6-3486-00	200L
62L	1	Left pedal	58029-6-1105-B0	JD-36A

62R	1	right pedal	58029-6-1105-B0	
63	1	electric transport cable	815S5-6-2552-00	1500L
65	1	Protective cover	81000-6-2481-B0	100*81*40.8
66	1	Seat post	815S1-3-2200-C1	
67	4	Hand pulse	737L6-6-2478-00	100.3*29.5*0.4T
68	2	Handle pulse cable	745S1-6-2479-00	900L
69	1	Round magnet	174R4-6-2574-00	
70	2	Bearing	58006-6-1040-01	
71	1	Connecting cable	738G0-6-3177-00	500L
72	1	Upper computer cable	801S0-6-2572-01	1000L
73	1	Lower computer cable	815S0-6-2573-00	1800L
74	1	Sensor cable	821S0-6-2576-00	250L
75	1	Knob	52916-2-0022-G1	D50xM16x22xD8
76	1	Inner tube	195E5-6-1071-B0	
77	4	bushing	58002-6-1099-00	D22.2*D8.2*7T
78	2	Round wheel	84302-6-2175-00	D70.5*23
79	3	Bolt ST4*1.41.13L,D10	54704-2-0013-F0	ST4*1.41.13L,D10
80	2	Allen bolt M8*1.25*40L	50308-5-0040-F3	M8*1.25*40L
81	1	Electric Cable	26100-6-1775-02	1700L
82	1	Controller	747S0-6-2597-01	EMS-7600
83	2	Screw ST4*1.41*10L	51004-2-0010-F0	ST4*1.41*10L
84	13	Screw ST4.2x1.4x20L	53342-2-0020-N0	ST4.2x1.4x20L
85	2	Nylon nut M8*1.25*8T	55208-1-2008-FA	M8*1.25*8T
86	3	Pin	71600-6-4586-60	D6*26.5*7.7
87	4	Screw ST4*1.41*12L	52804-2-0012-F0	ST4*1.41*12L
90	1	front left decorative cover	81502-6-4514-BZ0	
91	1	front right decorative cover	81502-6-4515-BZ0	
92	2	screw ST4.2*15L	52842-2-0015-F0	ST4.2*15L
93	1	Power supply	261D8-6-2411-00	
94	1	Power supply socket	26100-6-2413-00	
95	1	Live line	734S0-6-3480-00	150L
96	1	Netural line	734S0-6-3479-00	150L
/	1	Allen spanner	58030-6-1031-N1	
/	1	Spanner	58030-6-1035-N1	155*30*5T

8.3 Vue éclatée

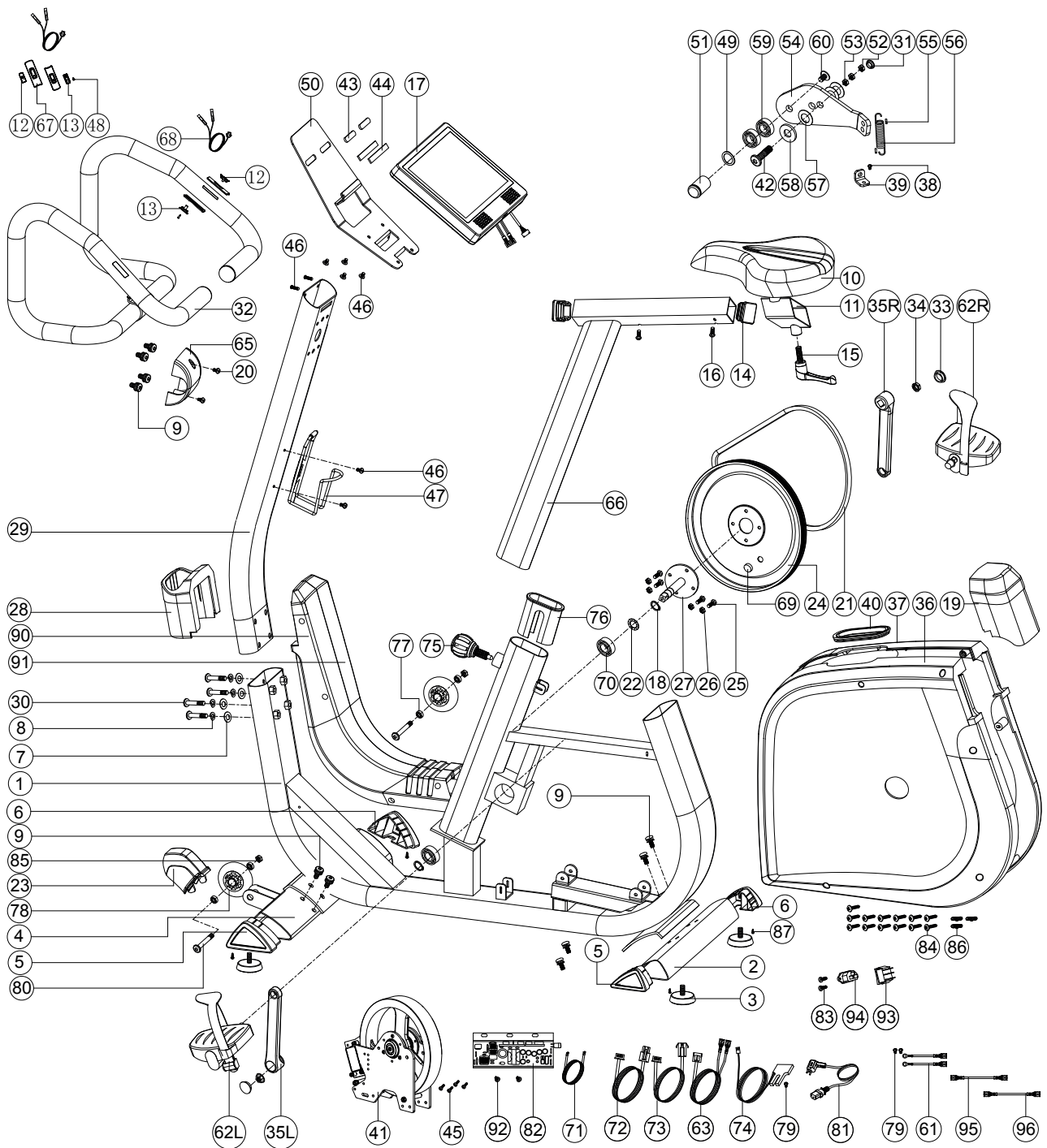

Les produits de cardiostrong® sont soumis à un contrôle de qualité rigoureux. Si, malgré les soins apportés, votre appareil de fitness ne fonctionnait pas de manière irréprochable, nous le regrettons vivement et nous vous invitons à prendre contact avec notre service clientèle. Notre ligne d'assistance technique se tient volontiers à votre disposition par téléphone.

Descriptions de défauts

Votre appareil d'entraînement a été conçu pour vous garantir en permanence un entraînement de haut niveau. Toutefois, en cas de problème, veuillez d'abord lire le mode d'emploi. Si vous ne parvenez pas à résoudre vous-même le problème, adressez-vous à votre contractant ou à notre ligne d'assistance gratuite. Pour pouvoir résoudre vos problèmes dans les meilleurs délais, veuillez décrire le défaut le plus précisément possible.

Outre la garantie légale, nous accordons une garantie sur tous les appareils de fitness achetés chez nous dans la mesure des dispositions suivantes.

Cela n'affecte en aucune façon vos droits légaux.

Bénéficiaire de la garantie

Le bénéficiaire de la garantie est le premier acheteur ou toute personne ayant reçu en cadeau un produit neuf acheté d'un premier acheteur.

Délais de garantie

Dès la livraison de l'appareil, nous vous offrons une garantie dessus, dont la durée est précisée sur notre boutique en ligne. Vous trouverez la durée de la garantie de votre appareil sur la page du produit correspond de notre site internet.

Frais de remise en état

L'indemnisation garantie se fait selon notre choix par réparation, par échange des pièces endommagées ou par échange de l'intégralité de l'appareil. Les pièces de rechange à monter soi-même lors de l'assemblage de l'appareil doivent être remplacées par le bénéficiaire de la garantie lui-même et ne sont pas prévues dans la remise en état. Après expiration de la garantie, les frais pour les pièces de rechange, la remise en état, la réparation, l'installation et l'expédition incombent à l'acheteur.

Les périodes d'utilisation sont définies comme suit :

- + Utilisation à domicile : exclusivement usage privé à domicile jusqu'à 3 heures par jour
- + Usage semi-professionnel : jusqu'à 6 heures par jour (par ex. centres de rééducation, hôtels, clubs, salle de fitness en entreprise)
- + Usage professionnel : plus de 6 heures par jour (par ex. en salle de gym)

Service Garantie

Durant la période de garantie, les appareils présentant des dysfonctionnement dûs à des défauts du matériel utilisé ou des défauts de fabrication seront, à notre appréciation, réparés ou remplacés. Les pièces ou appareils échangés deviennent notre propriété. Les prestations de la garantie n'entraînent ni une prolongation ni un renouvellement du délai de garantie.

Conditions de garantie

Pour pouvoir faire usage de la garantie, il convient de procéder comme suit :

Prenez contact par courriel ou par téléphone avec le service clientèle. Si le produit sous garantie doit être envoyé pour réparation, les frais encourus sont à la charge du vendeur. Après expiration de la garantie, les frais de transport et d'assurance sont à la charge de l'acheteur. Si le défaut entre dans le cadre de notre prestation de garantie, un appareil réparé ou un appareil neuf vous sera envoyé.

Les droits à la garantie sont exclus dans le cas de dommages causés par :

- + une utilisation incorrecte ou non conforme
- + les influences environnementales (humidité, chaleur, poussière etc.)
- + le non-respect des consignes de sécurité applicables à l'appareil
- + le non-respect des consignes figurant dans le mode d'emploi
- + des violences (par ex. chocs, coups, chutes)
- + des interventions effectuées par un service après-vente autre que ceux agréés
- + des tentatives de réparation effectuées par l'acheteur

Justificatif d'achat et numéro de série

Assurez-vous d'être en mesure de présenter la facture correspondante en cas de recours à la garantie. Afin de pouvoir identifier clairement la version de votre modèle et pour notre contrôle de qualité, nous devons connaître, pour toute intervention S.A.V, le numéro de série de votre appareil. Notez si possible le numéro de série ainsi que votre numéro client avant d'appeler notre ligne d'assistance. Cela facilitera le traitement de votre demande.

Si vous avez des difficultés à trouver le numéro de série de votre appareil d'entraînement, demandez de l'aide auprès de nos collaborateurs du service après-vente.

Service hors garantie

En cas de défectuosité de votre appareil d'entraînement après expiration de la garantie ou si le défaut n'entre pas dans le cadre de la prestation de garantie (par ex. dommages dûs à une usure normale), nous nous tenons à votre disposition pour vous proposer une offre personnalisée. Veuillez vous adresser à notre service clientèle afin de trouver une solution rapide et économique à votre problème. Dans ce cas, les frais d'envoi seront à votre charge.

Communication

Un entretien avec nos spécialistes suffit dans de nombreux cas à remédier à vos problèmes. Nous savons combien il est important pour vous que les problèmes soient résolus rapidement et simplement afin que vous puissiez profiter des joies de l'entraînement sans subir de longues périodes d'interruption. Il est également dans notre intérêt de trouver une solution rapide et non bureaucratique à votre demande. Gardez donc à portée de main votre numéro client ainsi que le numéro de série de l'appareil défectueux.

DE	DK	UK
<p>TECHNIK</p> <p>☎ +49 4621 4210-900</p> <p>☎ +49 4621 4210-698</p> <p>✉ technik@fitshop.de</p> <p>🕒 Öffnungszeiten entnehmen Sie unserer Homepage.</p>	<p>TEKNIK OG SERVICE</p> <p>☎ 80 90 16 50</p> <p>+49 4621 4210-945</p> <p>✉ info@fitshop.dk</p> <p>🕒 Åbningstider kan findes på hjemmesiden: https://stg.fit/statit7</p>	<p>CUSTOMER SUPPORT</p> <p>☎ 00800 2020 2772</p> <p>+494621 4210 944</p> <p>✉ info@fitshop.co.uk</p> <p>🕒 You can find the opening hours on our homepage: https://stg.fit/statitc</p>
<p>SERVICE</p> <p>☎ 0800 20 20277 (kostenlos)</p> <p>☎ 04621 4210 - 0</p> <p>✉ info@fitshop.de</p> <p>🕒 Öffnungszeiten entnehmen Sie unserer Homepage: https://stg.fit/statita</p>	<p>FR</p> <p>TECHNIQUE & SERVICE</p> <p>☎ +33 (0) 189 530984</p> <p>+49 4621 42 10 933</p> <p>✉ info@fitshop.fr</p> <p>🕒 Vous trouverez les heures d'ouverture sur notre site Internet: https://stg.fit/statit4</p>	<p>BE</p> <p>TECHNIQUE & SERVICE</p> <p>☎ 02 732 46 77</p> <p>+49 4621 4210 933</p> <p>✉ info@fitshop.be</p> <p>🕒 Vous trouverez les heures d'ouverture sur notre site Internet: https://stg.fit/statit8</p>
ES	NL	INT
<p>TECNOLOGÍA Y SERVICIOS</p> <p>☎ 911 238 029</p> <p>✉ info@fitshop.es</p> <p>🕒 Consulta nuestro horario de apertura en la página web: https://stg.fit/statit5</p>	<p>TECHNISCHE DIENST & SERVICE</p> <p>☎ +31 172 619961</p> <p>✉ service@fitshop.nl</p> <p>🕒 De openingstijden vindt u op onze homepage: https://stg.fit/statit3</p>	<p>TECHNICAL SUPPORT & SERVICE</p> <p>☎ +49 4621 4210-944</p> <p>✉ service-int@fitshop.de</p> <p>🕒 You can find the opening hours on our homepage: https://stg.fit/statita</p>
PL	AT	CH
<p>DZIAŁ TECHNICZNY I SERWIS</p> <p>☎ 22 307 43 21</p> <p>+49 4621 42 10-948</p> <p>✉ info@fitshop.pl</p> <p>🕒 Godziny otwarcia można znaleźć na stronie głównej: https://stg.fit/statit6</p>	<p>TECHNIK & SERVICE</p> <p>☎ 0800 20 20277 (Freecall)</p> <p>+49 4621 42 10-0</p> <p>✉ info@fitshop.at</p> <p>🕒 Öffnungszeiten entnehmen Sie unserer Homepage: https://stg.fit/statitb</p>	<p>TECHNIK & SERVICE</p> <p>☎ 0800 202 027</p> <p>+49 4621 42 10-0</p> <p>✉ info@fitshop.ch</p> <p>🕒 Öffnungszeiten entnehmen Sie unserer Homepage: https://stg.fit/statit9</p>

Vous trouverez sur cette page web une liste détaillée de tous les magasins du Groupe Fitshop en France et à l'étranger, avec leur adresse et leurs horaires d'ouverture.

www.fitshop.fr/aperçu-de-nos-succursales

NOUS VIVONS LE FITNESS

BOUTIQUE EN LIGNE ET RÉSEAUX SOCIAUX

Avec plus de 70 succursales, Fitshop est le plus grand marché spécialisé d'appareils de fitness à domicile en Europe et compte parmi les sociétés de vente en ligne les plus renommées dans le domaine de l'équipement de fitness. Plus de 25 boutiques en ligne sont disponibles pour les particuliers dans la langue de leur pays. Des magasins vous accueillent également pour composer l'appareil de votre choix. La société fournit également les salles de gym, hôtels, clubs de sports, entreprises et cabinets de kinésithérapie en appareils d'endurance et de musculation conçus pour un usage professionnel.

Fitshop offre une large gamme d'appareils de fitness de fabricants renommés, ainsi que ses propres produits et des prestations de service complètes (service de montage et conseils de professionnels avant et après l'achat de votre appareils). L'entreprise emploie à cet effet de nombreux spécialistes scientifiques du sport, entraîneurs de fitness et athlètes de compétition.

N'hésitez pas à nous rendre visite sur les réseaux sociaux ou sur notre blog !

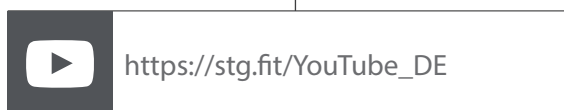
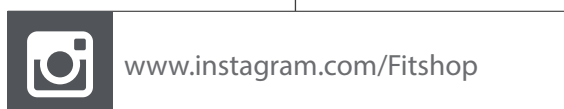

TAURUS

cardiostrong

BODYCRAFT

cardiojump

DUKEFITNESS

DARWIN

Notes





Vélo d'appartement **BX70i Touch**

