



Instrucciones de instalación y uso



max. 150 kg



~ 60 Min.



35 kg

L 109 | An 55 | Al 139

CSTBX50.02.06

N.º art. CST-BX50-2

Ergométrica **BX50**

Índice

1	INFORMACIÓN GENERAL	7
1.1	Datos técnicos	7
1.2	Seguridad personal	8
1.3	Seguridad eléctrica	9
1.4	Lugar de instalación	10
2	INSTRUCCIONES DE MONTAJE	11
2.1	Indicaciones generales	11
2.2	Volumen de suministro	12
2.3	Instalación	14
2.4	Configuración del aparato	21
2.4.1	Ajuste horizontal del asiento	21
2.4.2	Ajuste vertical del asiento	21
3	INSTRUCCIONES DE USO	22
3.1	Indicador de la consola	22
3.2	Función de las teclas	24
3.3	Encender el aparato y primeros ajustes	25
3.4	Programas	27
3.4.1	QUICK START en el programa manual	28
3.4.2	Manual Mode – Modo manual	28
3.4.3	Programas de perfil	29
3.4.4	Programa definido por el usuario	31
3.4.5	Programa controlado por vatios	32
3.4.6	Control de la frecuencia cardíaca	32
3.4.7	Recuperación	34
3.4.8	Guardado de datos	34
3.4.9	Comprobación o eliminación de los datos guardados	36
3.5	Compartimento de la batería	37
4	ALMACENAMIENTO Y TRANSPORTE	38
4.1	Indicaciones generales	38
4.2	Ruedas de transporte	38
5	SOLUCIÓN DE PROBLEMAS, CUIDADO Y MANTENIMIENTO	39
5.1	Indicaciones generales	39
5.2	Fallos y diagnóstico de errores	39
5.3	Códigos de error y búsqueda de errores	40
5.4	Calendario de mantenimiento e inspección	40

6	ELIMINACIÓN	40
7	ACCESORIOS RECOMENDADOS	41
8	PEDIDO DE RECAMBIOS	42
8.1	Número de serie y descripción del modelo	42
8.2	Lista de piezas	43
8.3	Vista explosionada	45
9	GARANTÍA	46
10	CONTACTO	48

Estimado cliente:

Muchas gracias por decidirse por un aparato de entrenamiento de calidad de la marca cardiostrong. cardiostrong ofrece aparatos de ejercicio y fitness para un entrenamiento doméstico superior, así como para el equipamiento de gimnasios y clientes comerciales. Los aparatos de ejercicio cardiostrong se centran en la esencia del deporte: ¡un rendimiento máximo! Con este propósito, durante el desarrollo de nuestros aparatos consultamos continuamente con deportistas y expertos en ciencias del deporte. Los deportistas son quienes mejor saben qué hace que un aparato de ejercicio sea perfecto.

Más información en www.fitshop.es.

Uso previsto

El aparato debe usarse exclusivamente para su uso previsto.

El aparato es apto únicamente para uso doméstico. El aparato no es adecuado para uso semiprofesional (p. ej. en hospitales, clubes, hoteles, escuelas, etc.) ni comercial o profesional (p. ej. en gimnasios).

AVISO LEGAL

Sport-Tiedje GmbH
La tienda n.º 1 de Europa para el ejercicio en casa

International Headquarters
Flensburger Straße 55
24837 Schleswig
Alemania

Director general:
Christian Grau
Sebastian Campmann
Dr. Bernhard Schenkel
Handelsregister HRB 1000 SL
Tribunal de Flensburg (Alemania)
N.º de identificación fiscal: DE813211547

EXENCIÓN DE RESPONSABILIDAD



©2011 cardiostrong es una marca registrada de la empresa Sport-Tiedje GmbH. Todos los derechos reservados. Queda prohibido cualquier uso de esta marca sin el consentimiento expreso por escrito de Sport-Tiedje.

La empresa se reserva el derecho a modificar el producto y el manual. Asimismo, los datos técnicos están sujetos a modificación sin previo aviso.

ACERCA DE ESTAS INSTRUCCIONES

Lea atentamente las instrucciones completas antes de proceder al montaje y al primer uso. Las instrucciones le ayudarán a realizar el montaje rápidamente y describen un uso seguro. Es imprescindible que informe a todas las personas que entrenen con este aparato (especialmente niños y personas con discapacidades físicas, sensoriales, intelectuales o motoras) acerca de estas instrucciones y su contenido. En caso de duda, debe supervisar el uso del aparato una persona responsable.



Este aparato ha sido diseñado empleando las últimas tecnologías de seguridad. Se han excluido, en la medida de lo posible, las posibles fuentes de peligro que podrían provocar lesiones. Asegúrese de seguir correctamente las instrucciones de montaje y de que todas las piezas del aparato queden bien aseguradas. En caso necesario, revise nuevamente el manual para subsanar posibles errores.

Cíñase con exactitud a las instrucciones de seguridad y mantenimiento descritas. Cualquier uso que se desvíe de ellas podría provocar daños para la salud, accidentes o daños al aparato de los que no pueden responsabilizarse el fabricante ni el distribuidor.

Las siguientes indicaciones de seguridad pueden aparecer en estas instrucciones de uso:

► **ATENCIÓN**

Indica posibles situaciones perjudiciales que pueden provocar daños materiales en caso de infracción.

⚠ **PRECAUCIÓN**

Indica posibles situaciones perjudiciales que pueden provocar lesiones leves o poco significativas en caso de infracción.

⚠ **ADVERTENCIA**

Indica posibles situaciones perjudiciales que pueden provocar lesiones graves o mortales en caso de infracción.

⚠ **PELIGRO**

Indica posibles situaciones perjudiciales que provocan lesiones graves o mortales en caso de infracción.

📘 **INDICACIÓN**

Indica información adicional de utilidad.

Conserve cuidadosamente estas instrucciones para consultar información, realizar las labores de mantenimiento o realizar pedidos de repuestos.

1.1 Datos técnicos

Indicación en pantalla LCD de:

- + Velocidad en km/h
- + Tiempo de entrenamiento en min
- + Recorrido del entrenamiento en km
- + Cadencia de pedaleo (revoluciones por minuto)
- + Consumo calórico
- + Frecuencia cardíaca (en caso de utilizar los sensores de pulso para las manos o una banda torácica)
- + Vatios
- + Nivel de resistencia

Sistema de resistencia:	sistema de frenado magnético electrónico
Nivel de resistencia:	16
Vatios:	10 - 350 Vatios (regulable en tramos de 5 vatios)
Memoria de usuarios:	4
Programas de entrenamiento totales:	19
Programas manuales:	1
Programas predefinidos:	12
Programas controlados por vatios:	1
Programas controlados por frecuencia cardíaca:	4
Programas definidos por el usuario:	1
Peso oscilante:	9 kg
Peso y dimensiones:	
Peso del artículo (bruto, incluido el embalaje):	42,15 kg
Peso del artículo (neto, sin embalaje):	39 kg
Dimensiones del embalaje (L x An x Al) aprox.:	106 cm x 28 cm x 65 cm
Dimensiones (L x An x Al) aprox.:	109 cm x 54,5 cm x 138,5 cm
Peso máximo del usuario:	150 kg

1.2 Seguridad personal

PELIGRO

- + Antes de comenzar a utilizar el aparato, consulte con su médico si el entrenamiento es adecuado para usted desde el punto de vista de la salud. Esto atañe particularmente a las personas que sufren de hipertensión hereditaria o de una enfermedad cardíaca, personas mayores de 45 años, fumadores, personas con niveles excesivos de colesterol y personas sobrepeso o que no hayan realizado ejercicio de forma habitual durante el último año. Si se encuentra bajo algún tratamiento médico que afecte a su frecuencia cardíaca, es imprescindible que consulte con su médico.
- + Tenga en cuenta que el ejercicio excesivo puede poner en grave peligro su salud. Del mismo modo, tenga en cuenta que los sistemas de monitorización de la frecuencia cardíaca pueden ser inexactos. Si experimenta signos de debilidad, náuseas, sensación de mareo, dolores, dificultad para respirar o cualquier otro síntoma anormal, interrumpa el entrenamiento inmediatamente y consulte con su médico en caso de emergencia.

ADVERTENCIA

- + El uso de este aparato está limitado a mayores de 14 años.
- + Los niños no deben estar cerca del aparato sin supervisión.
- + Para utilizar cualquier aparato de entrenamiento, las personas discapacitadas deben contar con una autorización médica y permanecer bajo una estricta supervisión.
- + No debe utilizar el aparato más de una persona al mismo tiempo.
- + Si su aparato dispone de una llave de seguridad, engánchese el clip en la ropa antes de comenzar el entrenamiento. De este modo, en caso de caída se activará la parada de emergencia del aparato.
- + Mantenga las manos, los pies y otras partes del cuerpo, así como el cabello, la ropa, la joyería y demás objetos alejados de las partes móviles, ya que podrían engancharse en el aparato.
- + No lleve ropa suelta o amplia cuando utilice el aparato, sino ropa de deporte adecuada. En el caso del calzado de deporte, asegúrese de la suela sea adecuada, preferiblemente de goma u otros materiales antideslizantes. El calzado con tacón, suela de cuero, tacos o clavos no es adecuado. Nunca entrene descalzo.

PRECAUCIÓN

- + Si su aparato se conecta a la corriente mediante un cable de alimentación, asegúrese de colocarlo de forma que no exista riesgo de tropezarse con él.
- + Para evitar ponerse en peligro a sí mismo y a otras personas, asegúrese de que durante el entrenamiento nadie se encuentre en el área de movimiento del aparato.

► ATENCIÓN

- + Queda prohibido introducir objetos de cualquier tipo en las aberturas del aparato.

1.3 Seguridad eléctrica

PELIGRO

- + Para reducir el riesgo de descarga eléctrica, desconecte el aparato del enchufe al finalizar el entrenamiento, antes de su montaje o desmontaje y al realizar las labores de mantenimiento y limpieza del aparato. Al hacerlo, no tire del cable.

ADVERTENCIA

- + Mientras esté enchufado, supervise el aparato en todo momento. Durante su ausencia, retire el adaptador de corriente del enchufe, de forma que no puedan utilizar el aparato de forma inadecuada otras personas o niños.
- + En caso de que el cable de alimentación o el adaptador estén dañados o defectuosos, diríjase a su proveedor. El aparato no debe utilizarse hasta su reparación.

► • ATENCIÓN

- + El aparato requiere una alimentación eléctrica de 220-230 V con un voltaje de 50 Hz.
- + El aparato solo puede conectarse directamente a un enchufe con conexión a tierra con el cable de alimentación suministrado junto con él. Los cables alargadores deben cumplir con las directivas de la VDE. Desenrolle siempre el cable de alimentación completamente.
- + El enchufe debe protegerse con un fusible con un valor de fusible mínimo de «16 A».
- + No realice ninguna modificación al cable de alimentación ni al adaptador.
- + Mantenga el cable de alimentación alejado del agua, el calor, el aceite y los bordes afilados. El cable de alimentación no debe pasar por debajo del aparato ni de una alfombra y no deben colocarse objetos sobre él.

1.4 Lugar de instalación



ADVERTENCIA

- + No coloque el aparato en lugares de tránsito ni en salidas de emergencia.



PRECAUCIÓN

- + Elija el lugar de instalación, de modo que tenga suficiente espacio para entrenar en todas las direcciones.
- + Asegúrese de que la sala de entrenamiento se ventila suficientemente durante el entrenamiento y de que no haya corrientes de aire.
- + Elija un lugar de instalación en el que quede suficiente espacio libre/zona de seguridad junto al aparato.
- + La superficie de instalación y montaje del aparato debe ser lisa, resistente y firme.

► ATENCIÓN

- + El aparato solo puede instalarse en un edificio cuyas salas se encuentren secas y a una temperatura adecuada (temperatura ambiente entre 10 °C y 35 °C). No está permitido el uso en exteriores o en salas con una elevada humedad ambiental (superior al 70 %), como piscinas.
- + Utilice una estera protectora para proteger las superficies delicadas (como parqués, laminados, suelos de corcho o alfombras) de la presión y el sudor y compensar pequeños desniveles.

2.1 Indicaciones generales



PELIGRO

+ No deje en los alrededores herramientas ni material de embalaje, como láminas o piezas pequeñas, ya que podrían representar un peligro de asfixia para los niños. Mantenga a los niños alejados durante el montaje del aparato.



ADVERTENCIA

+ Observe las indicaciones que acompañan al aparato para reducir los riesgos de lesiones.



PRECAUCIÓN

+ Durante el montaje, asegúrese de contar con suficiente espacio libre de movimiento en todas direcciones.

+ Son necesarios como mínimo dos adultos para realizar la instalación del aparato. En caso de duda, solicite la ayuda de una tercera persona con conocimientos técnicos.



ATENCIÓN

+ Para evitar que se produzcan daños en el aparato y en el suelo, realice el montaje sobre una estera protectora o sobre el cartón del embalaje.



INDICACIÓN

+ Para realizar el montaje de la forma más sencilla posible, pueden montarse previamente algunos de los tornillos y tuercas que se va a utilizar.

+ Idealmente, realice el montaje del aparato sobre su futuro lugar de instalación.

2.2 Volumen de suministro

El volumen de suministro incluye las partes indicadas a continuación. Antes de comenzar, compruebe que el volumen de suministro contenga todas las piezas y herramientas del aparato y que no existan daños. En caso de reclamación, contacte con su proveedor.



PRECAUCIÓN

Si el volumen de suministro no incluye todas las piezas o incluye piezas dañadas, no puede procederse con el montaje.

A Estructura principal

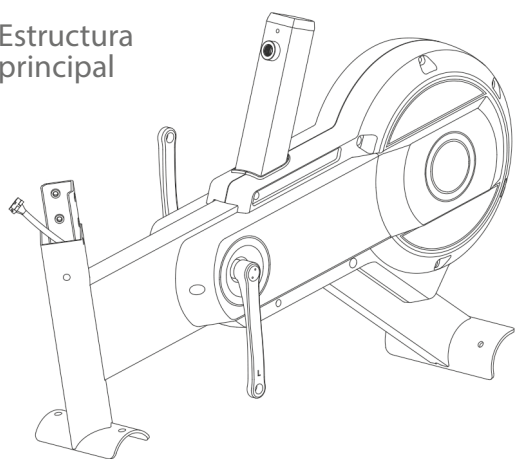

E Manillar

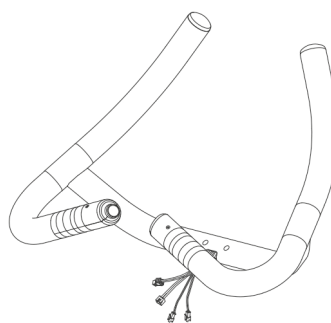

G Consola

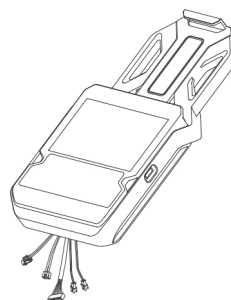

B Mástil de consola

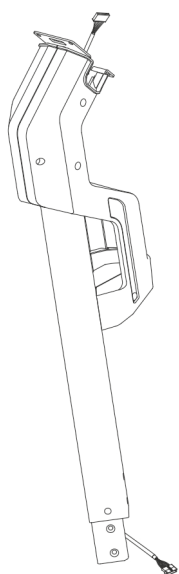

C Pata trasera

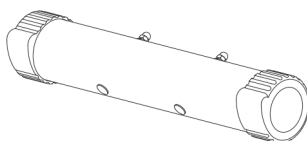

D Pata delantera

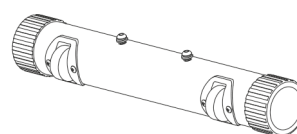

K Pedal izquierdo (K1) y pedal derecho (K2)

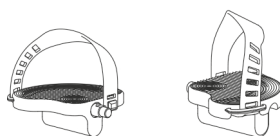

H Sillín



I Adaptador

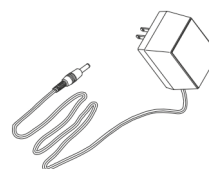

Herramienta

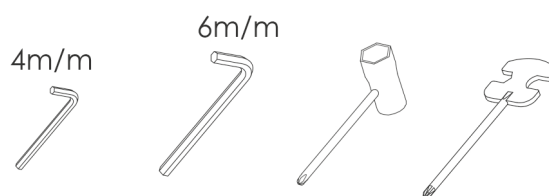

F Tija de sillín y carril del sillín

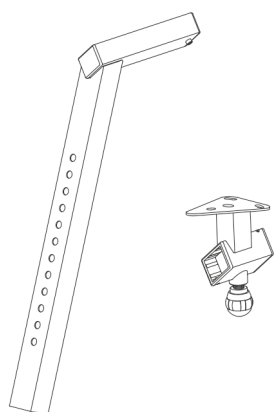

2.3 Instalación

Antes de comenzar con la instalación, observe atentamente los pasos de montaje individuales descritos y realice el montaje siguiendo el orden indicado.

① INDICACIÓN

En primer lugar, atornille todas las partes sin apretarlas y compruebe su correcto ajuste. Únicamente utilice la herramienta para apretar los tornillos cuando así se indique.

Paso 1: montaje de la pata trasera

Herramientas necesarias: llave de tubo y multiherramienta

1. Retire las dos tuercas premontadas (**J1**), las dos arandelas de muelle (**J2**) y las dos arandelas (**J3**) de la pata trasera (**C**).
2. Fije la pata trasera (**C**) en la estructura principal (**A**) con las dos tuercas (**J1**), las dos arandelas de muelle (**J2**) y las dos arandelas (**J3**) retirados anteriormente.

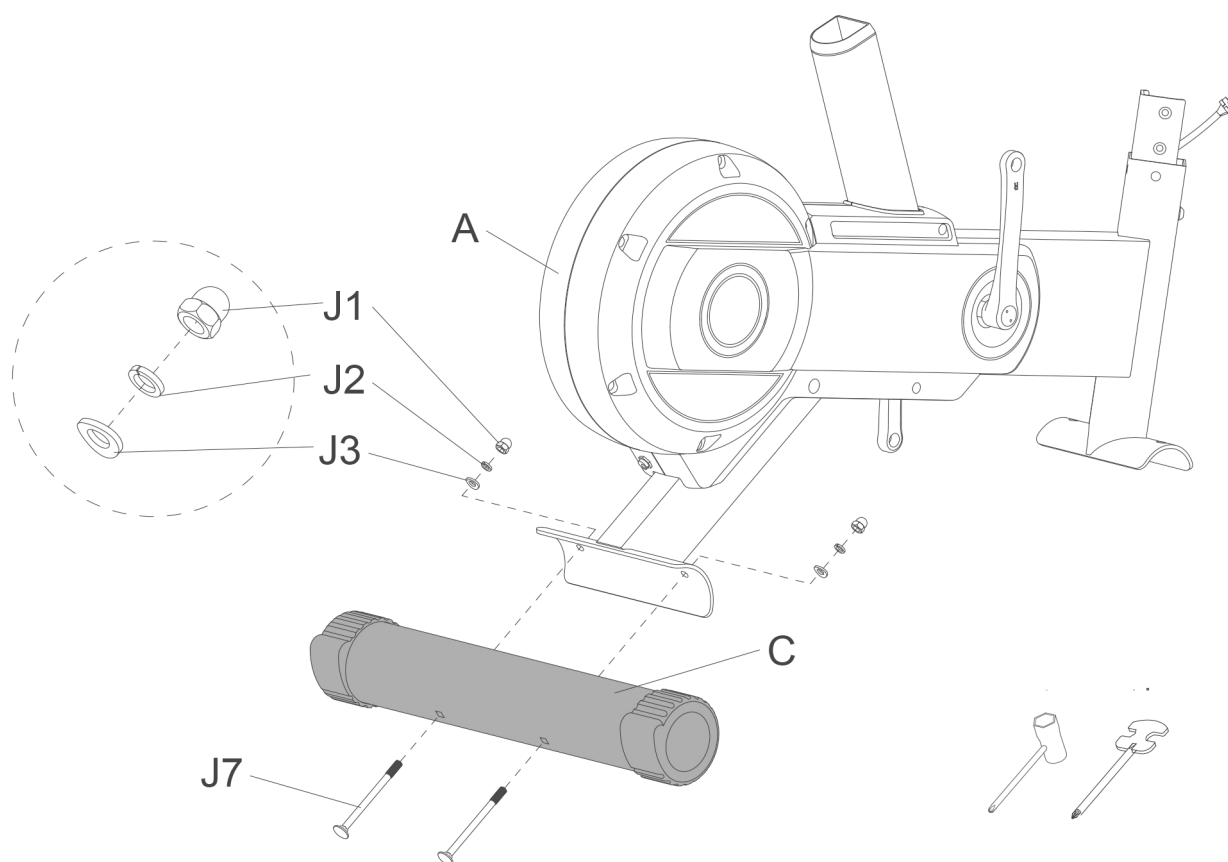

Paso 2: montaje de la pata delantera

Herramienta necesaria: llave Allen de 6 mm

1. Retire los dos tornillos premontados (**J6**), las dos arandelas de muelle (**J2**) y las dos arandelas (**J3**) de la pata delantera (**D**).
2. Fije la pata delantera (**D**) en la estructura principal (**A**) con los dos tornillos (**J6**), las dos arandelas de muelle (**J2**) y las dos arandelas (**J3**) retirados anteriormente.

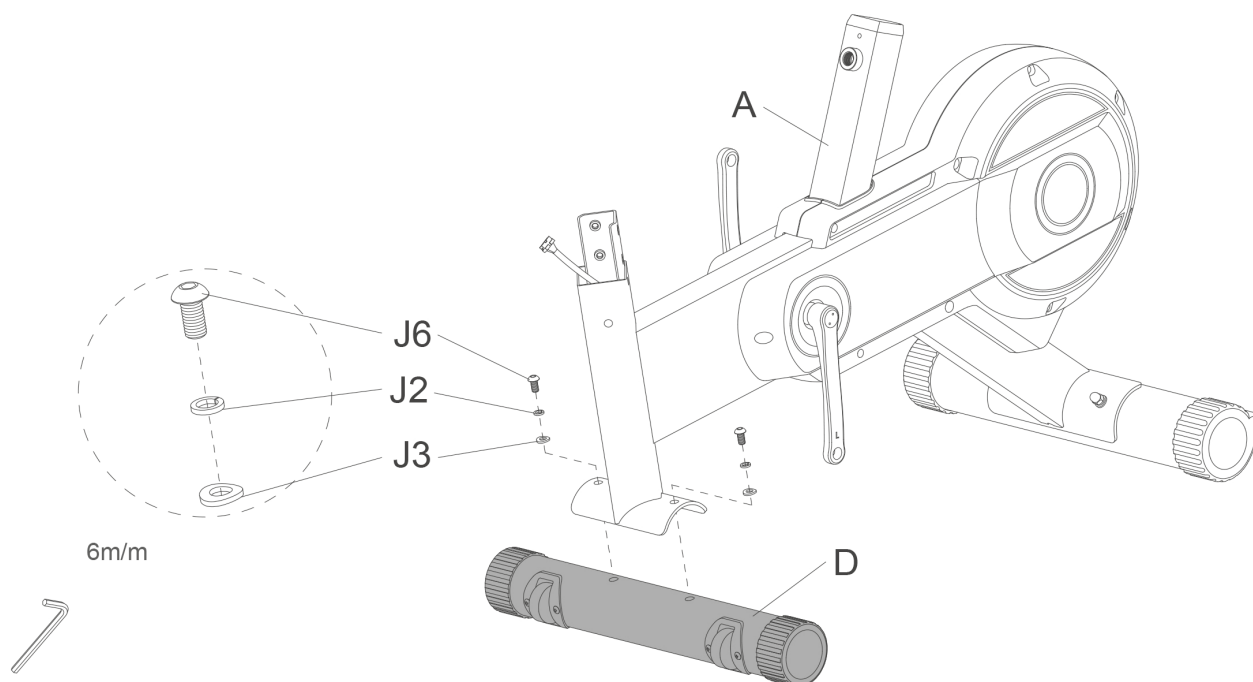

Paso 3: montaje del mástil de la consola

Herramienta necesaria: llave Allen de 6 mm

1. Retire los tornillos (**J4**), las arandelas de muelle (**J12**) y las arandelas (**J5**) de la estructura principal (**A**).
2. Conecte el cable del sensor (**M1**) y el cable del sensor (**M2**).

► **ATENCIÓN**

En el siguiente paso, asegúrese de no atrapar el cable.

3. Coloque el mástil de consola (**B**) sobre la estructura principal (**A**).
4. Fije el mástil de consola (**B**) a la estructura principal (**A**) con los tornillos (**J4**), las arandelas de muelle (**J12**) y las arandelas (**J5**) retirados anteriormente.

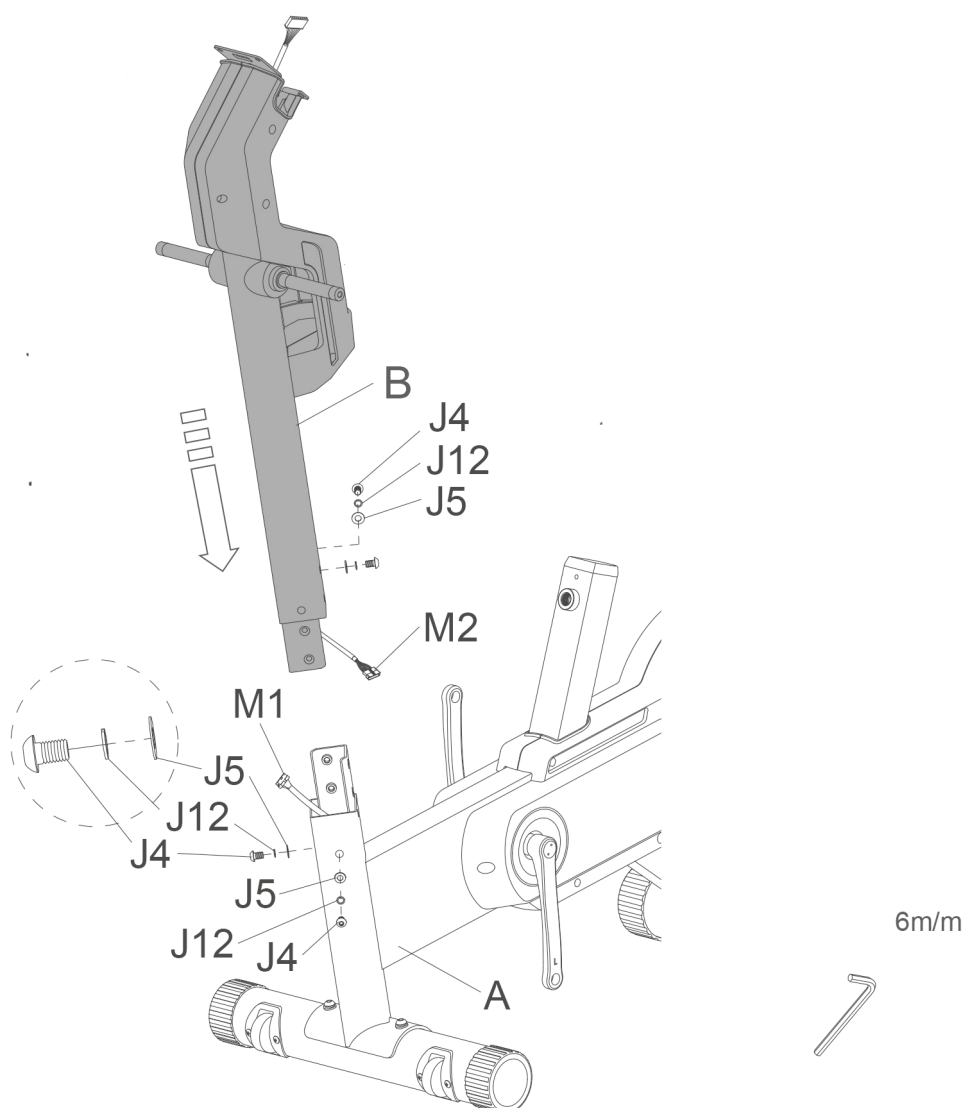

Paso 4: montaje del manillar

Herramienta necesaria: llave de tubo

1. Retire las tuercas (J8) y las arandelas (J9) del mástil de consola (B).

► **ATENCIÓN**

En el siguiente paso, asegúrese de no atrapar el cable.

2. Coloque el manillar (E) en el mástil de consola (B).
3. Fije el manillar (E) al mástil de consola (B) con las tuercas (J8) y las arandelas (J9) retiradas anteriormente.

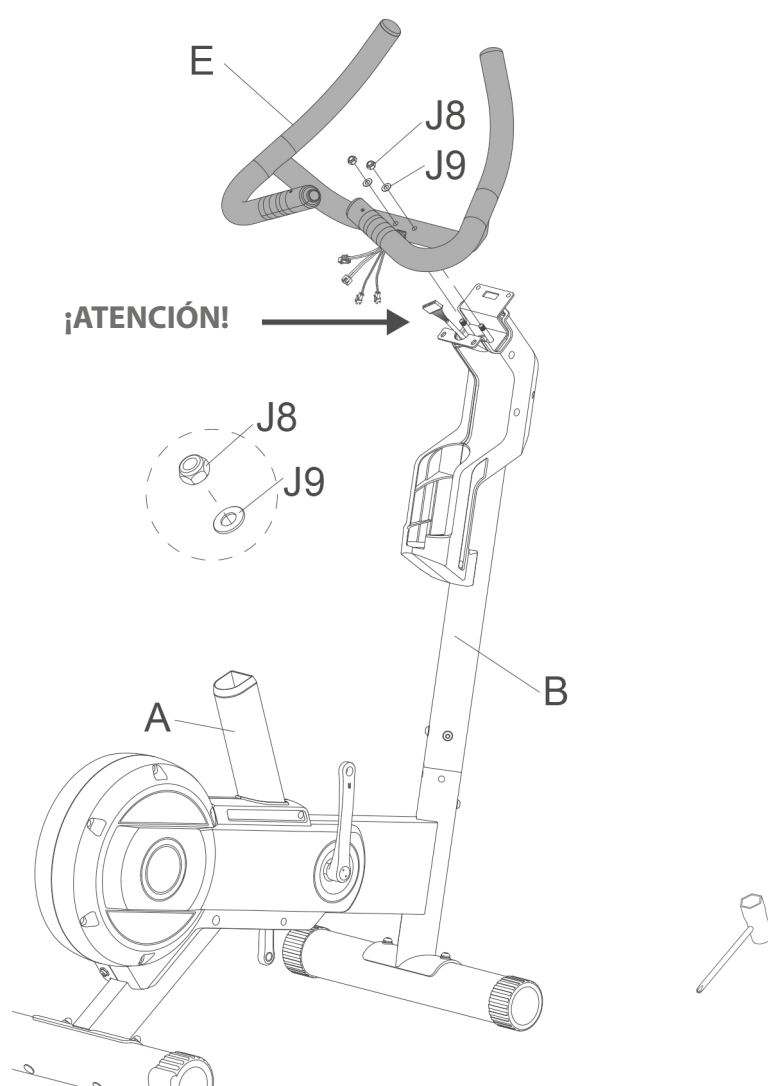

Paso 5: montaje de la consola

Herramientas necesarias: llave de tubo y multiherramienta

1. Retire los tornillos (**G1**) de la parte posterior de la consola (**G**).
2. Conecte el cable (**M2**, **M4** y **M5**) y el cable (**M3**) a las ranuras correspondientes de la consola (**G**).

► ATENCIÓN

En el siguiente paso, asegúrese de no atrapar el cable. Introduzca el cable sobrante en el orificio de montaje del manillar (**E**).

3. Coloque la consola (**G**) sobre el mástil de consola (**B**).
4. Fije la consola (**G**) al mástil de consola (**B**) con los tornillos retirados anteriormente (**G1**).
5. Introduzca la batería suministrada en el compartimento de la batería. Consulte las instrucciones del apartado 3.5.

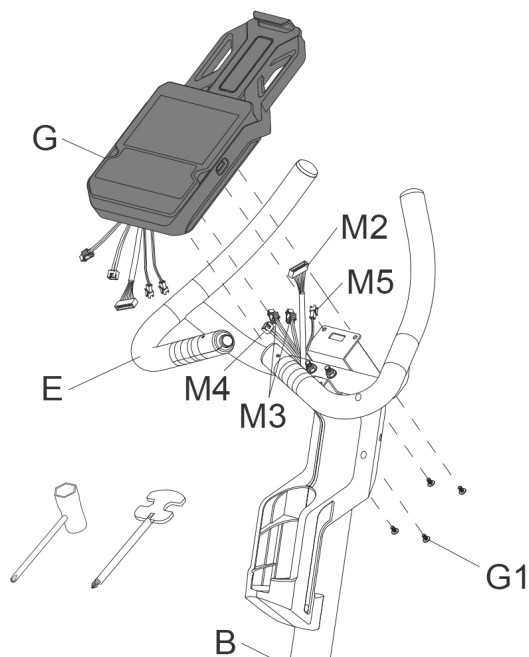

Paso 6: montaje del sillín, la tija de sillín y el carril del sillín

Herramientas necesarias: llave Allen de 4 mm y llave de tubo

1. Retire las tuercas (H1) y las arandelas (H2) de la parte inferior del sillín (H).
2. Coloque el sillín (H) sobre el carril del sillín (F2).
3. Fije el sillín (H) sobre el carril del sillín (F2) con las tuercas (H1) y las arandelas (H2) retiradas anteriormente.
4. Afloje y extraiga un poco el botón giratorio (A46) de la estructura principal (A) y deje que la tija (F) se deslice en el alojamiento de la estructura principal (A).
5. Cuando la tija de sillín (F) haya alcanzado la altura deseada, suelte el botón giratorio (A46).
6. Vuelva a apretar el botón giratorio (A46).



PRECAUCIÓN

Asegúrese de que el botón giratorio (A46) esté bien encajado en uno de los orificios de la tija del sillín (F).

7. Retire el tornillo (J11) de la tija del sillín (F).
8. Afloje el botón giratorio (F4) del carril del sillín (F2).

► ATENCIÓN

En el siguiente paso, se presiona extrae el poliestireno del carril del sillín. Únicamente retire el poliestireno tras haber fijado el carril del sillín (F2) a la tija del sillín (F).

9. Deslice el carril del sillín (F2) sobre el alojamiento de la tija del sillín (F).
10. Ahora, retire el poliestireno.
11. Vuelva a apretar el botón giratorio (F4).
12. Vuelva a fijar el tornillo retirado anteriormente (J11) en la tija del sillín (F).

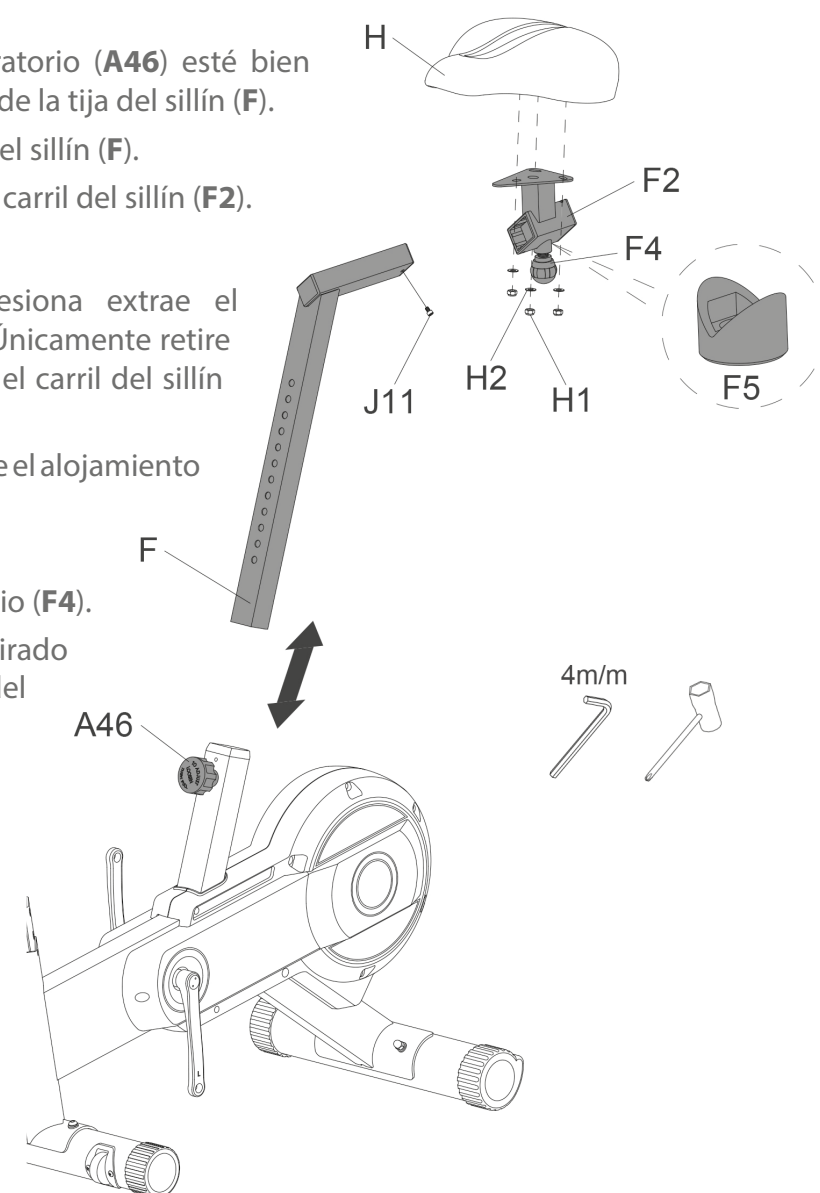

Paso 7: montaje de los pedales

Herramienta necesaria: multiherramienta

❗ **NOTA**

Los dos pedales están marcados con una «L» para la izquierda y una «R» para la derecha.

1. Monte el pedal izquierdo (**K1**) en la biela izquierda de la estructura principal (**A**) girando el pedal (**K1**) en sentido contrario a las agujas del reloj.
2. Monte el pedal derecho (**K2**) en la biela derecha de la estructura principal (**A**) girando el pedal (**K2**) en el sentido de las agujas del reloj.

⚠ **PRECAUCIÓN**

Asegúrese de enroscar los pedales por completo.

Ahora apriete todos los tornillos y tuercas.

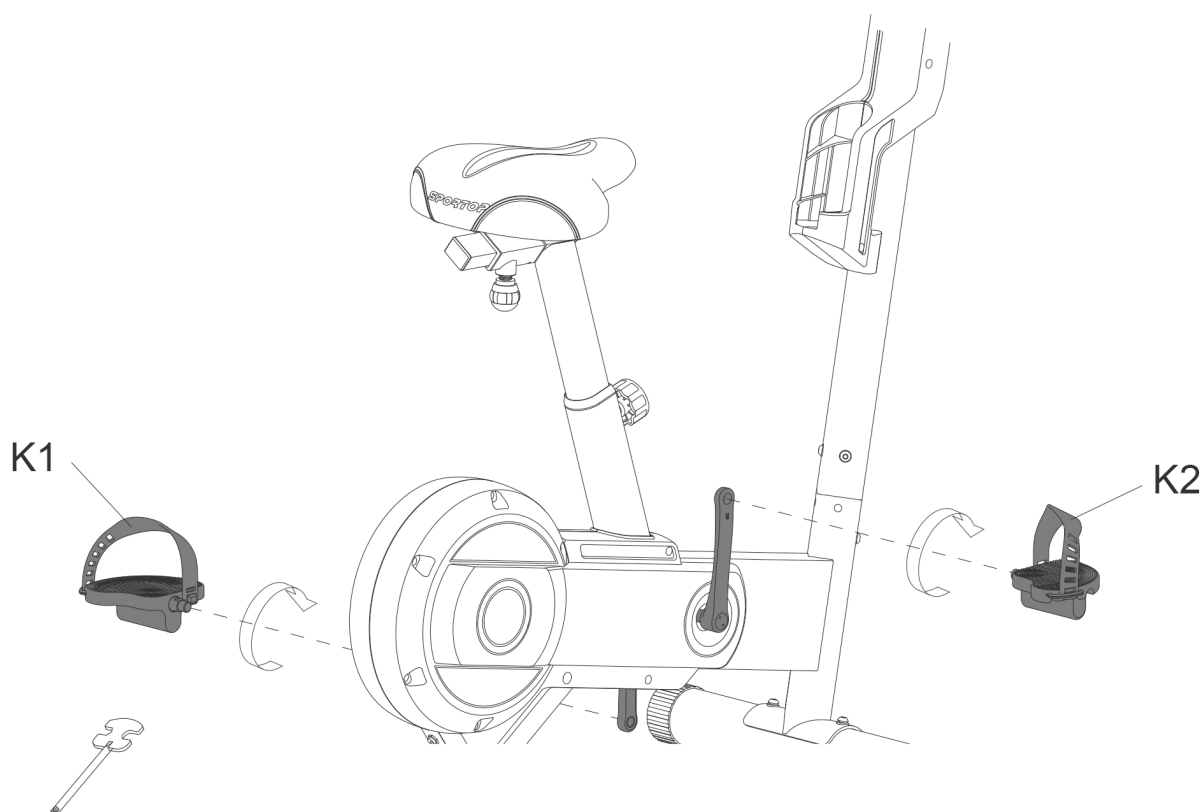

Paso 8: alineación de las patas

Alinee las tapas de ajuste (C1 y C2) de la pata trasera (C) girándolas para asegurarse de que su aparato está nivelado y bien apoyado en el suelo.

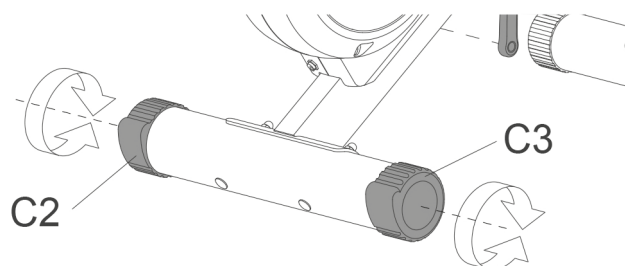

Paso 9: Conexión del aparato a la corriente

► ATENCIÓN

El aparato no puede conectarse a un enchufe múltiple, ya que de hacerlo no es posible garantizar que el aparato reciba el suficiente suministro de corriente. Esto podría provocar fallos técnicos.

Conecte el adaptador en un enchufe que cumpla los requisitos descritos en el capítulo relativo a la seguridad eléctrica.

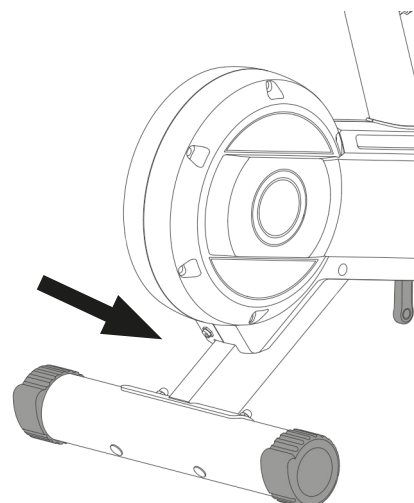

2.4 Configuración del aparato

2.4.1 Ajuste horizontal del asiento

Afloje ligeramente el botón giratorio (F4) y tire de él para desplazar el sillín (H) hacia delante o hacia atrás. Mueva el carril (F2) hasta la posición deseada sobre la tija del sillín (F). Vuelva a encajar el botón giratorio y apriételo.

2.4.2 Ajuste vertical del asiento

Afloje ligeramente el botón giratorio (A46) de la tija del sillín (F) de la estructura principal (A) para ajustar la altura del asiento. A continuación, tire un poco del botón giratorio (A46) y desplace la tija del sillín (F) hasta la altura deseada. A continuación, deje que el botón giratorio (A46) vuelva a encajar y apriételo.

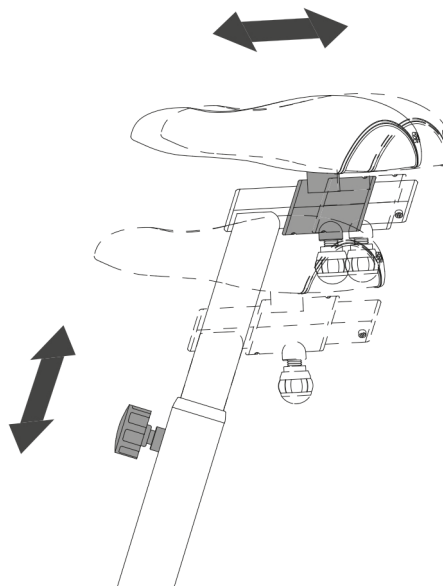

3 INSTRUCCIONES DE USO

① INDICACIÓN

Antes de comenzar el entrenamiento, familiarícese con todas las funciones y posibilidades de configuración del aparato. Recorra a un especialista para que le explique el uso adecuado de este producto.

3.1 Indicador de la consola



Time (tiempo)	El tiempo cuenta desde 00:00 hasta un máximo de 99:59
Speed (velocidad)	Muestra la velocidad actual. La velocidad máxima asciende a 99,9 km/h o mph.
RPM (cadencia de pedaleo; revoluciones por minuto)	Muestra las revoluciones por minuto. Rango de 0 a 999 RPM.
Distance (distancia)	Muestra la distancia total de 0,0 a 999,9 km o millas en tramos de 0,1 km o millas. Las teclas UP o DOWN permiten preajustar una distancia objetivo.
Calories (consumo calórico)	Cuenta el consumo de calorías durante el entrenamiento desde 0 hasta un máximo de 9999 calorías. La unidad para disminuir o aumentar es 10 kcal. (Estos valores sirven de guía aproximada para comparar diferentes sesiones de entrenamiento, pero no pueden utilizarse para el tratamiento médico).
Pulse (Frecuencia cardíaca; pulsaciones por minuto)	Establezca un pulso objetivo de 0 - 30 a 230.
Watt/Load (potencia/resistencia)	Muestra la potencia de entrenamiento actual. Rango de 0 a 999.

3.2 Función de las teclas

START/STOP	Iniciar o detener el entrenamiento. En el modo Standby, pulse para iniciar Quick Start en el programa MANUAL.
DOWN	Reducir los valores de la función o la resistencia del entrenamiento
UP	Aumentar los valores de la función o la resistencia del entrenamiento
ENTER	Confirmar la entrada
RESET	Restablecer la entrada actual, la pantalla vuelve al modo de entrenamiento inicial para la selección. En el modo Standby , mantener pulsado durante dos segundos para reiniciar todo.
RECOVERY	Activar la función de recuperación
RECORDED DATA	En el modo Stopp, pulsar para comprobar los datos/valores.
SAVE/DELETE	SAVE: Pulsar STOP para interrumpir el entrenamiento. La pantalla le pregunta si desea guardar los datos. Pulse SAVE. DELETE: Cuando se revisan los datos guardados, pulse DELETE. El sistema le pregunta si realmente desea borrar los datos. Pulse ENTER para confirmar.
PROGRAMM MODE	Tecla de selección rápida para los perfiles de programa preinstalados
HEART RATE CONTROL	Tecla de selección rápida para los programas de frecuencia cardíaca
WATT CONSTANT	Tecla de selección rápida para los programas de vatios

3.3 Encender el aparato y primeros ajustes

1. Conecte el aparato a la corriente o pulse RESET durante dos segundos.

La pantalla LCD muestra todos los segmentos durante dos segundos y sonará un pitido (véase la fig. 1).

2. A continuación, vaya a los ajustes del calendario y del reloj (fig. 2 a 5).
3. Ajuste la hora y el calendario con las teclas UP/DOWN.
4. Pulse ENTER para confirmar.



Fig. 1

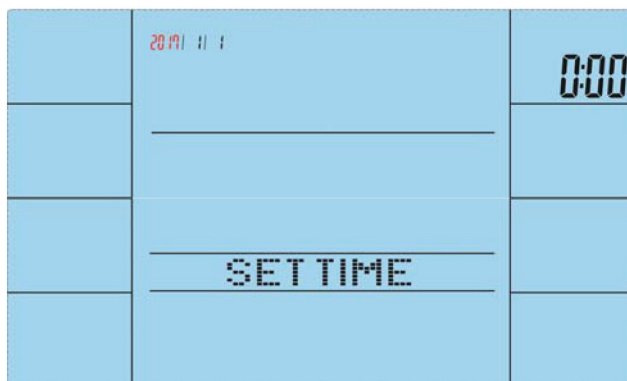

Fig. 2



Fig. 3



Fig. 4



Fig. 5

5. Pulse las teclas UP/DOWN para seleccionar el usuario (U) 1 a 4.

6. Confirme con ENTER (fig. 6).

7. Introduzca los datos de usuario sobre el sexo, la edad, la altura y el peso (fig. 7 a 10).

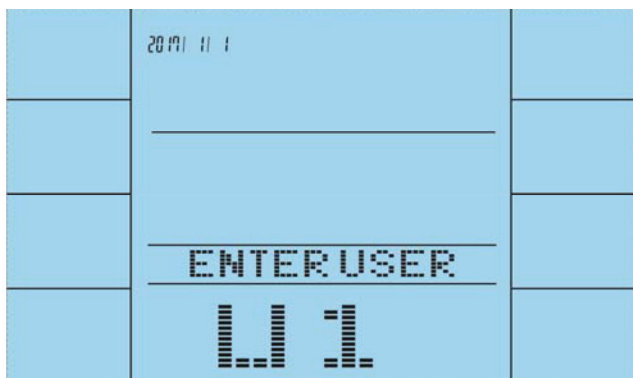

Fig. 6

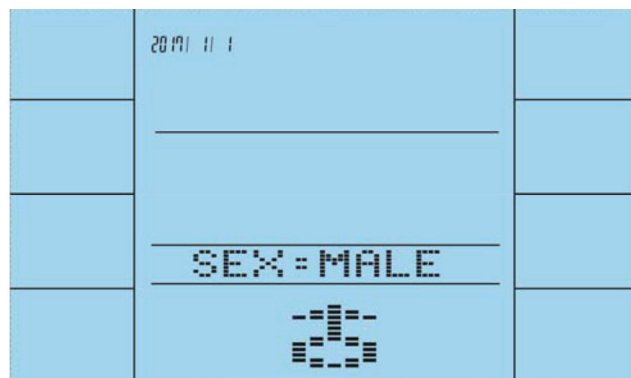

Fig. 7

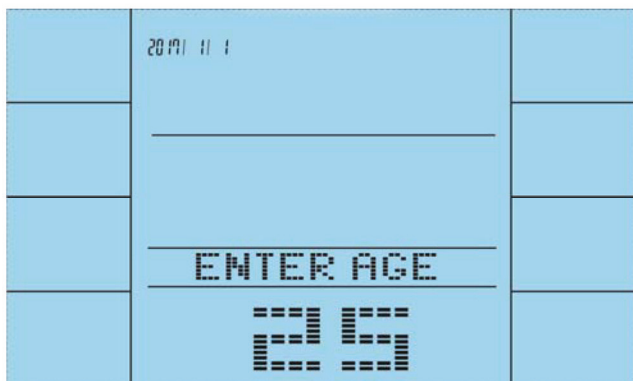

Fig. 8



Fig. 9



Fig. 10

3.4 Programas

Los programas se pueden seleccionar de la siguiente manera:
 MANUAL - PROGRAM - USER PROG - WATT - H.R.C (fig. 11-15).

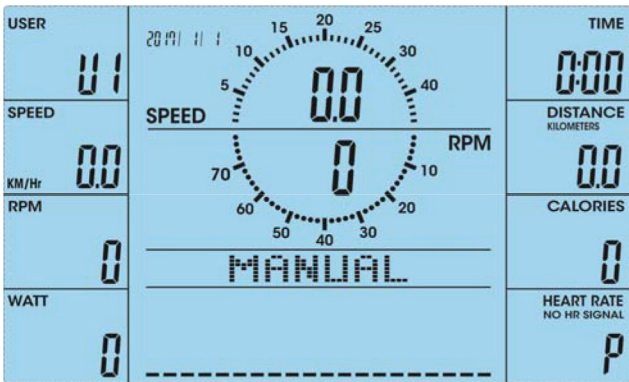

Fig. 11

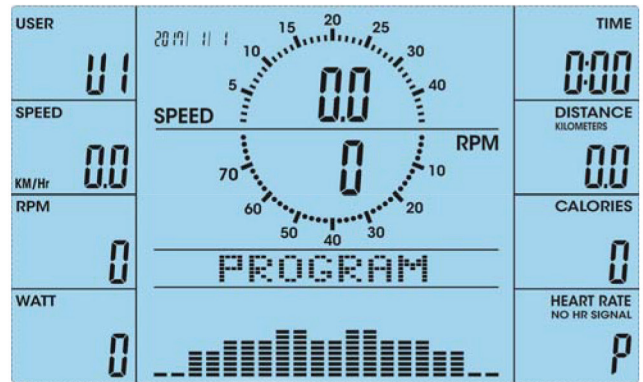

Fig. 12



Fig. 13

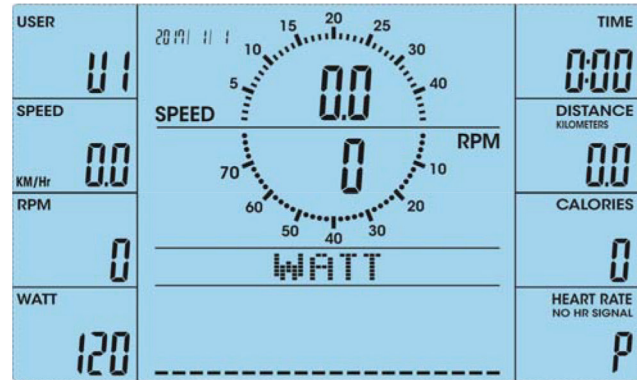

Fig. 14

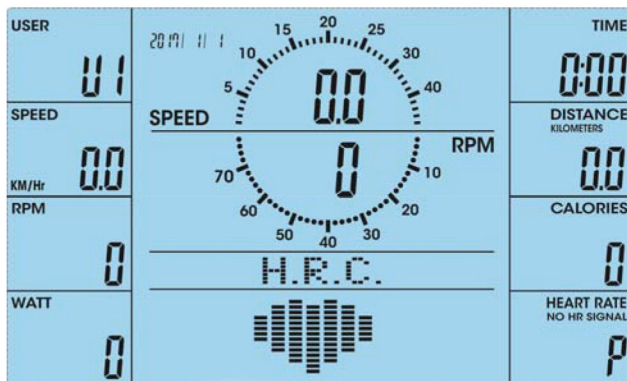

Fig. 15

3.4.1 QUICK START en el programa manual

1. Pulse ENTER en el programa MANUAL (fig. 16).
2. Pulse START/STOP para iniciar el entrenamiento (fig. 17).

NOTA:

La resistencia se puede ajustar durante el entrenamiento.

3. Pulse START/STOP para detener el entrenamiento.

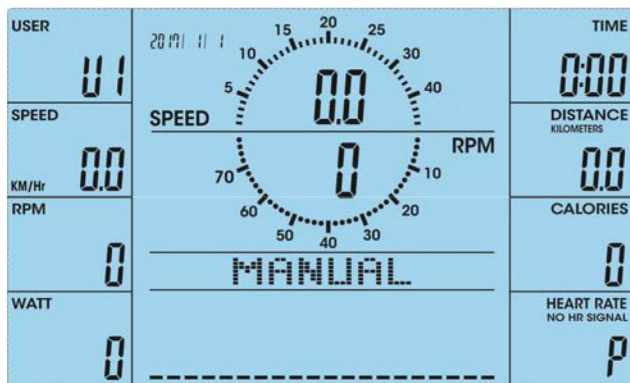

Fig. 16



Fig. 17

3.4.2 Manual Mode – Modo manual

1. Seleccione MANUAL y confirme con ENTER (fig. 16).
2. Aumente o disminuya el nivel de intensidad (de 1 a 16) con las teclas UP/DOWN.
3. Pulse ENTER para confirmar.

NOTA:

Se pueden preestablecer los valores objetivo de tiempo (TIME), distancia (DISTANCE) y calorías (CALORIES).

4. Pulse START/STOP para iniciar el entrenamiento (fig. 17).
5. Pulse RESET para volver al modo MANUAL.

NOTA:

La resistencia se puede ajustar durante el entrenamiento.

3.4.3 Programas de perfil

- Después de entrar en el modo PROGRAM (fig. 18), puede seleccionar uno de los 12 programas de colina con las teclas UP/DOWN (fig. 19 a 30). Pulse ENTER para confirmar.

ⓘ NOTA:

El tiempo (TIME) se puede preajustar.

- Pulse START/STOP para iniciar el entrenamiento (fig. 31).

Tras el inicio del entrenamiento, se realiza una cuenta atrás del tiempo. Cuando el tiempo llega a cero, la pantalla se ilumina y suena una señal.

- Pulse cualquier tecla para detener la señal.



Fig. 18

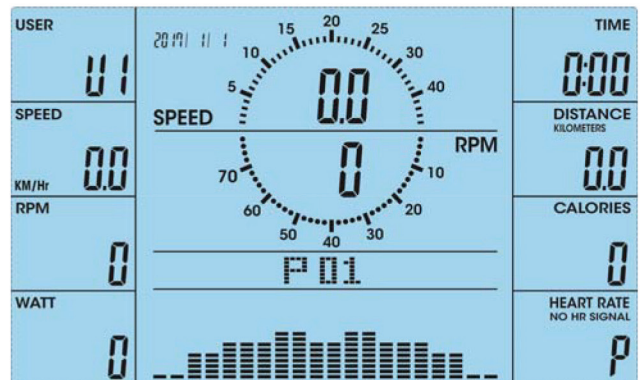

Fig. 19

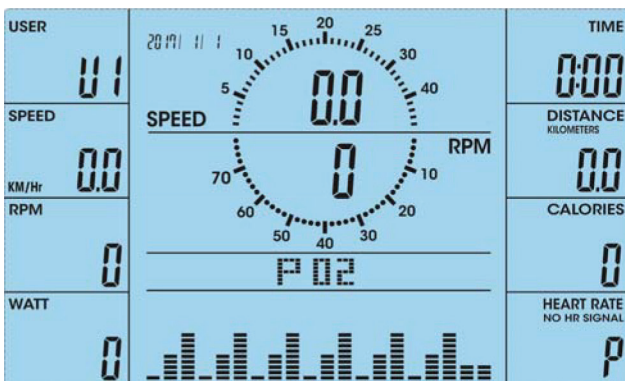

Fig. 20

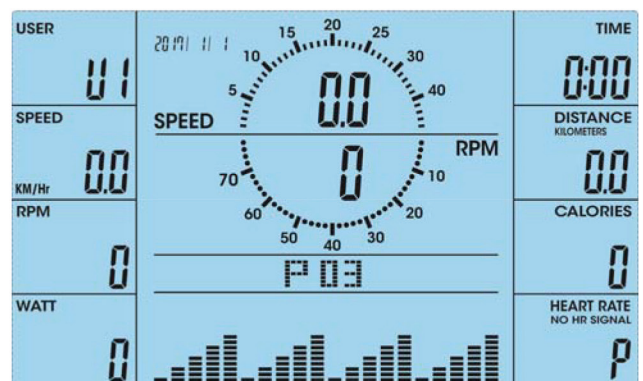

Fig. 21

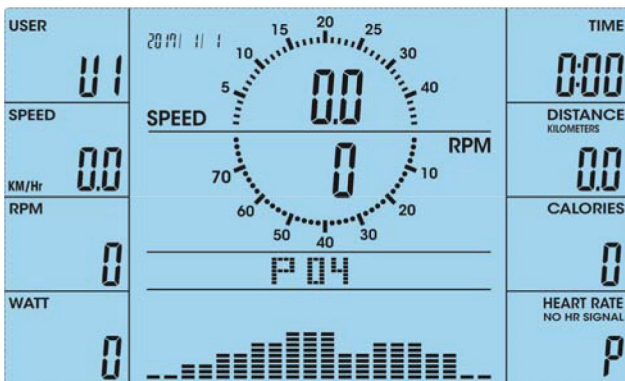

Fig. 22

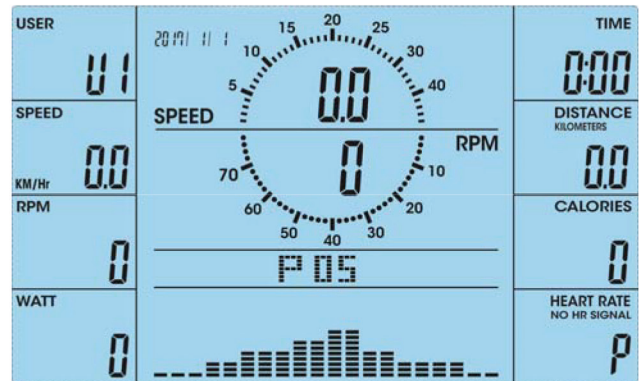

Fig. 23

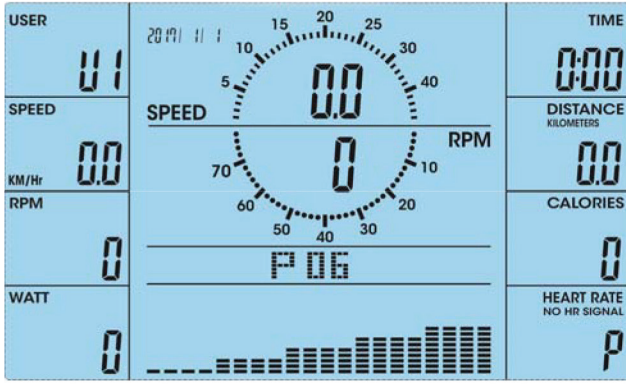

Fig. 24

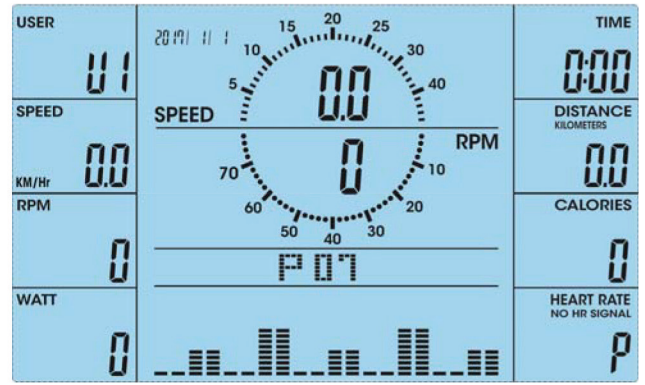

Fig. 25

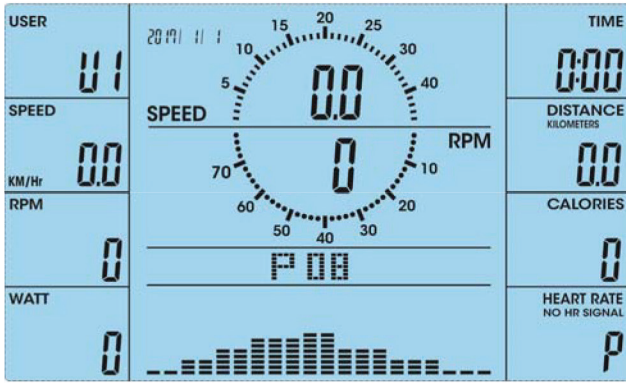

Fig. 26

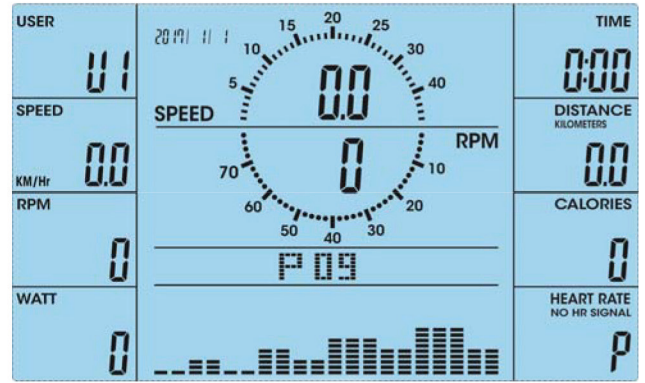

Fig. 27

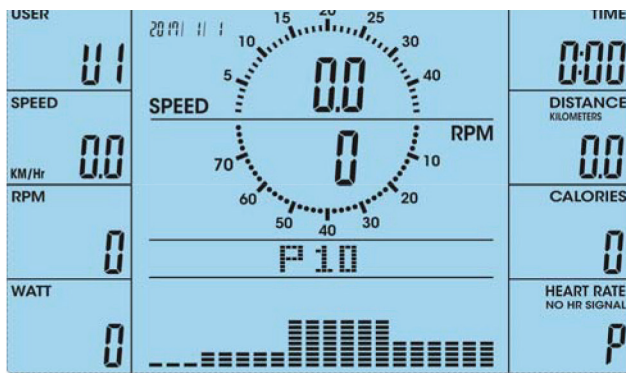

Fig. 28

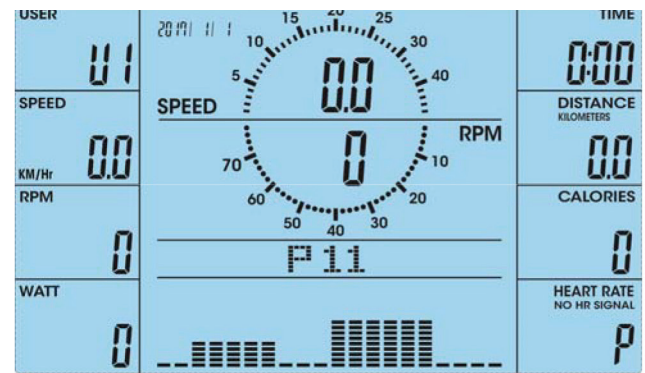

Fig. 29

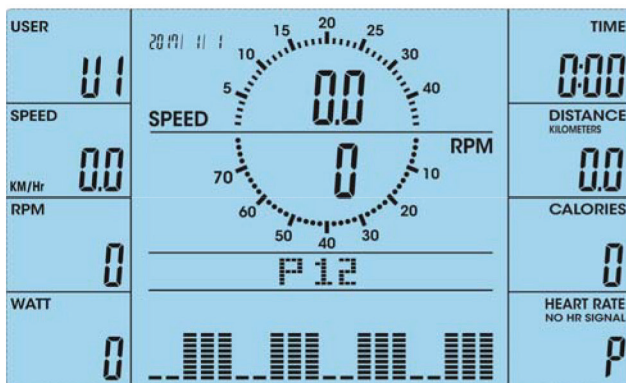

Fig. 30

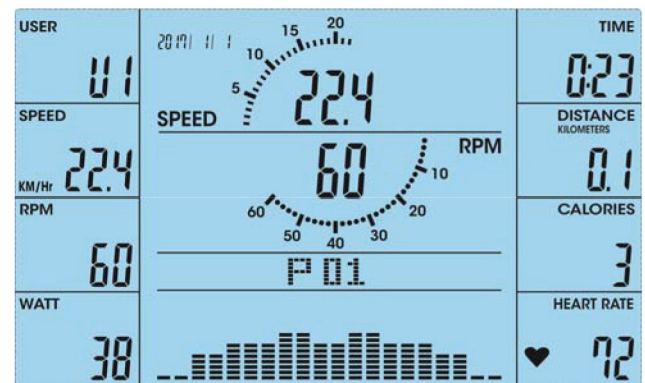

Fig. 31

3.4.4 Programa definido por el usuario

1. Seleccione el programa definido por el usuario (modo PROGRAM, véase la fig. 32).

Si ha seleccionado el programa definido por el usuario (modo PROGRAM, véase la fig. 32), la primera sección parpadea (fig. 33).

2. Ahora puede utilizar las teclas de flecha para determinar el nivel de carga/intensidad de esta sección y así crear su propio programa.
3. Cuando haya ajustado el nivel de intensidad para las 20 secciones, mantenga pulsada la tecla ENTER durante dos segundos.

El perfil del programa está ahora guardado y puede continuar introduciendo el tiempo de entrenamiento.

4. Ahora puede establecer valores objetivo para el tiempo (TIME), la distancia (DISTANCE) y las calorías (CALORIES).

El ordenador detendrá automáticamente el entrenamiento cuando se alcance uno de estos valores objetivo.

5. Pulse START/STOP para omitir la introducción del objetivo y comenzar el entrenamiento directamente (fig. 43).

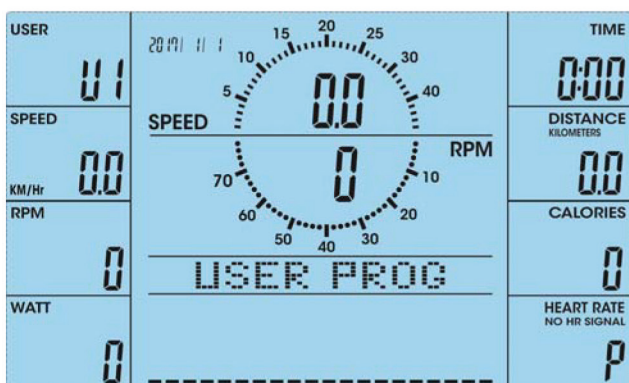

Fig. 32

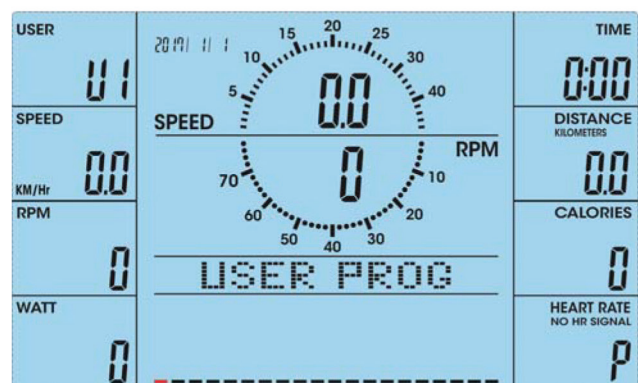

Fig. 33

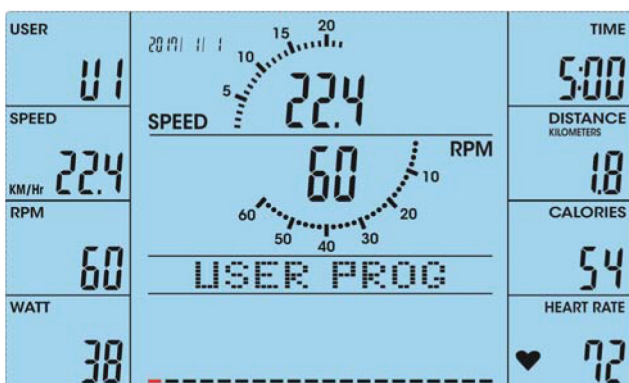

Fig. 34

3.4.5 Programa controlado por vatios

1. Seleccione el programa controlado por vatios (modo WATT).

Si ha seleccionado el programa controlado por vatios (modo WATT), primero parpadea la potencia de 120 vatios. Utilice las teclas de flecha para ajustar este valor entre 10 y 350 vatios.

2. Pulse ENTER para fijar los valores objetivo.
3. Pulse START para iniciar el entrenamiento directamente.
4. Puede ajustar los valores objetivo para el tiempo (TIME), la distancia (DISTANCE) y las calorías (CALORIES).

El ordenador detendrá automáticamente el entrenamiento cuando se alcance uno de estos valores objetivo.

5. Pulse START/STOP para omitir la introducción del objetivo y comenzar el entrenamiento directamente.

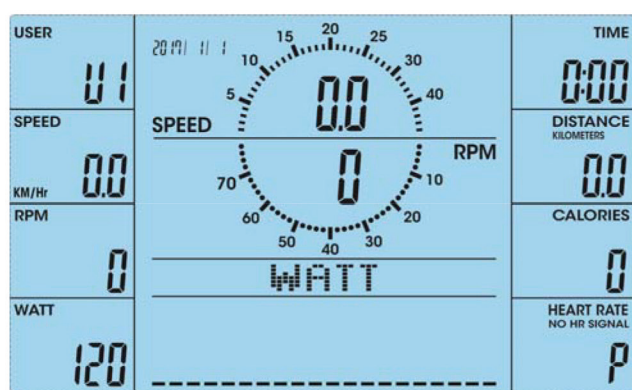

Fig. 35

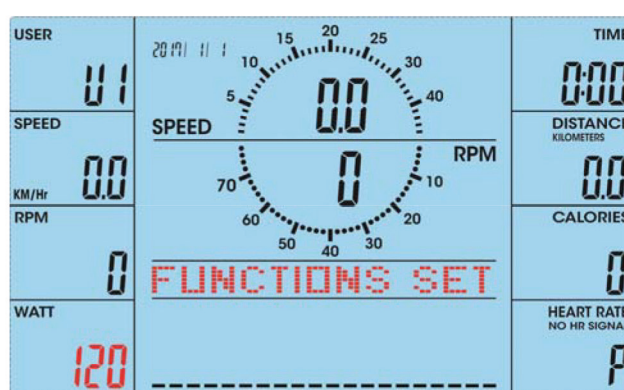

Fig. 36

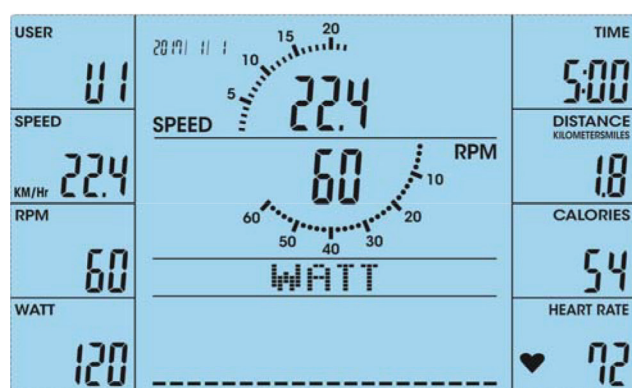

Fig. 37

3.4.6 Control de la frecuencia cardíaca

⚠ ADVERTENCIA

Este aparato de fitness no es un aparato médico. La medición de la frecuencia cardíaca de este aparato puede ser inexacta. Existen diversos factores que pueden influir en la exactitud de la indicación de la frecuencia cardíaca. La indicación de la frecuencia cardíaca sirve únicamente como ayuda para el entrenamiento.

1. En el modo H.R.C. (fig. 38), la pantalla muestra 55 %, 75 %, 90 % y TARGET (objetivo) (fig. 32 a 35). Seleccione la frecuencia cardíaca deseada con las teclas UP/DOWN.

3.4.7 Recuperación

- Una vez finalizado el tiempo de entrenamiento, pulse RECOVERY y agarre ambas empuñaduras. Todos los indicadores de funciones se detienen y solo se muestra TIME con una cuenta atrás de 00:60 a 00:00 (fig. 44).

NOTA:

Cuando la consola detecta una señal de pulso, la pantalla LCD mostrará RECOVERY SCANNING. Si la consola no puede detectar señales de pulso, la pantalla LCD se lo recordará mostrando PULSE INPUT. La pantalla muestra su estado de pulso de recuperación con F1 a F6 (fig. 45). F1 representa el mejor valor y F6 el peor. Siga entrenando para mejorar su pulso de recuperación.

- Vuelva a pulsar RECOVERY para volver a la pantalla principal.

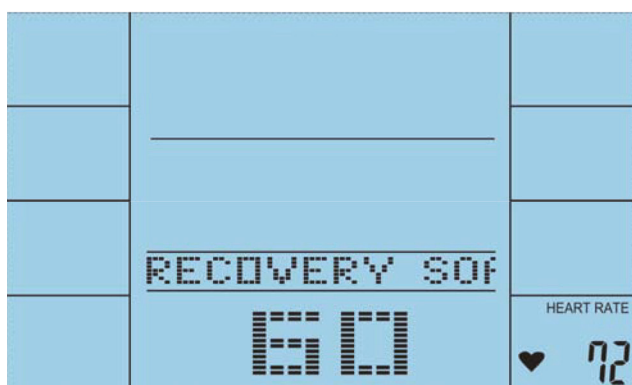

Fig. 44

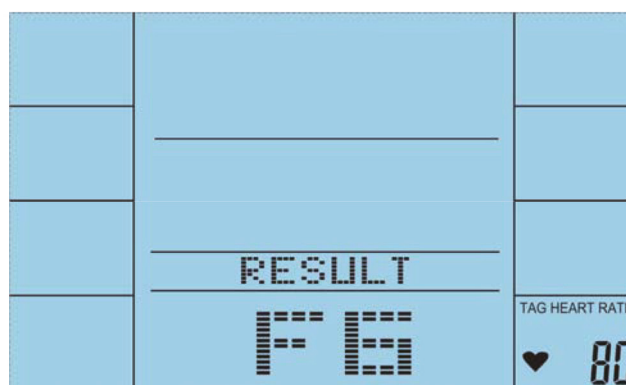

Fig. 45

3.4.8 Guardado de datos

- Tras encender el aparato, pueden introducirse el calendario y los datos de usuario U1 a U4 (fig. 46 a 55). Asegúrese de introducir correctamente los datos del calendario.
- Pulse START/STOP durante el entrenamiento para interrumpir el indicador y pulsar la tecla SAVE/DELETE. Se visualiza SAVE FINISH (fig. 56).

→ *Los valores de entrenamiento están guardados.*

NOTA:

La consola guarda todos los valores del entrenamiento, el tiempo, la velocidad media, las revoluciones medias por minuto, la potencia media, la distancia y las calorías.

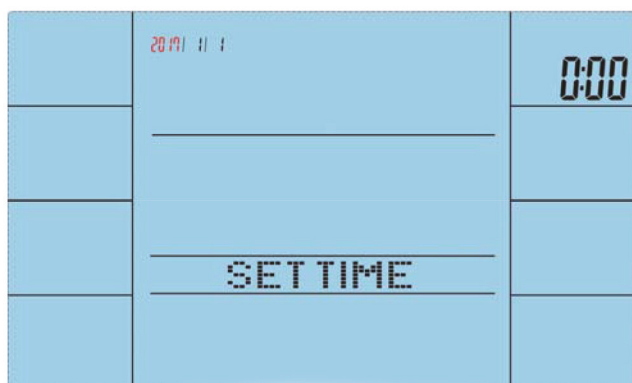

Fig. 46

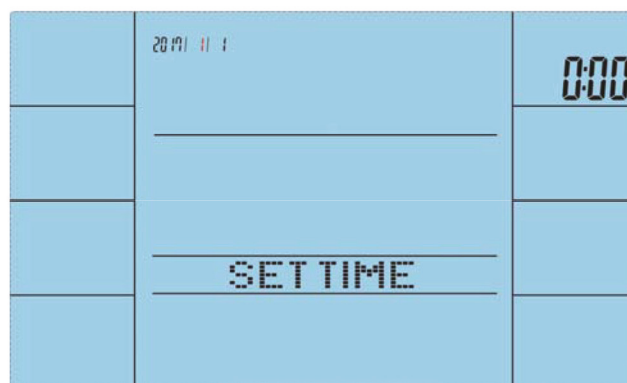

Fig. 47



Fig. 48



Fig. 49



Fig. 50

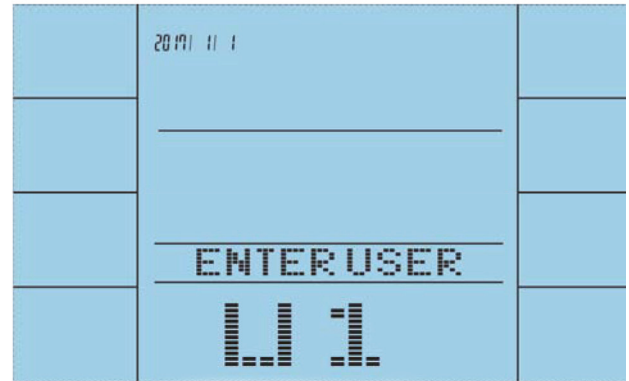

Fig. 51

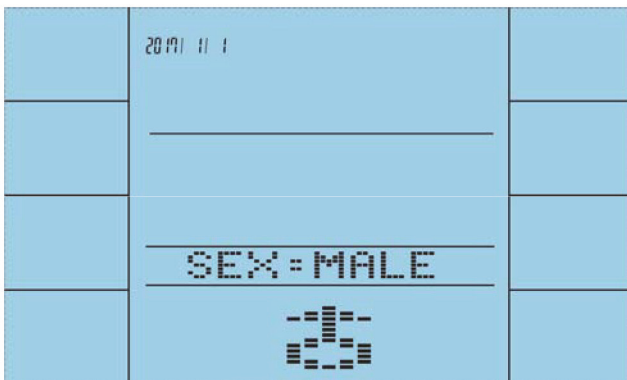

Fig. 52

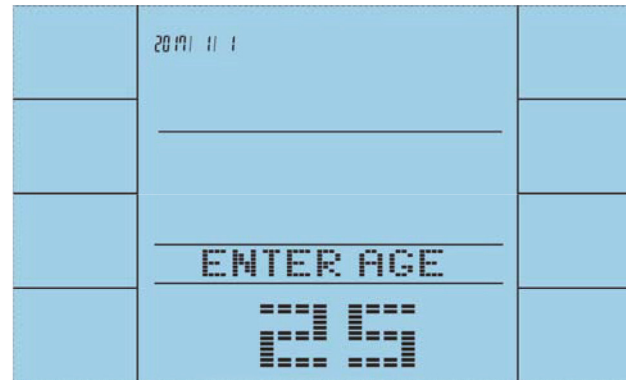

Fig. 53

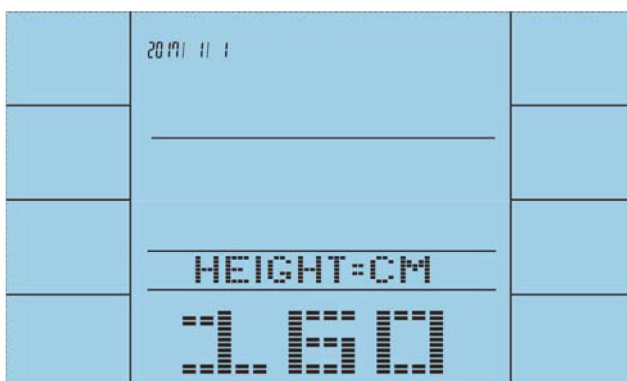

Fig. 54

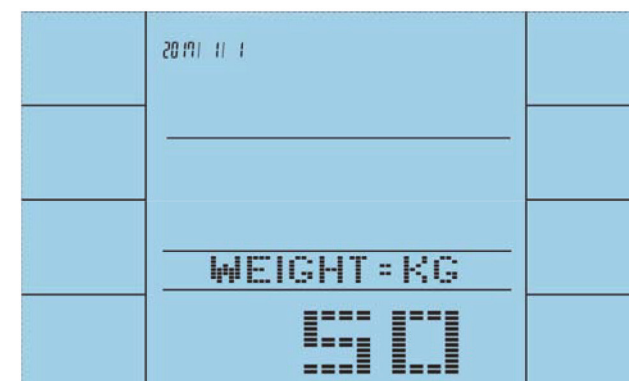

Fig. 55

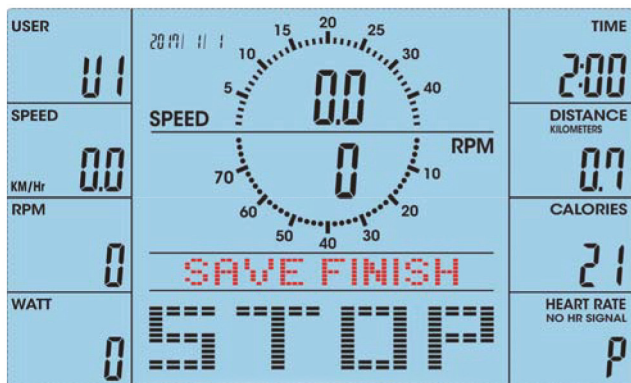

Fig. 56

3.4.9 Comprobación o eliminación de los datos guardados

1. Si desea comprobar los datos, pulse la tecla RECORDED DATA en el menú principal. A continuación, pulse UP/DOWN para consultar los datos guardados anteriormente (fig. 57).
2. Seleccione los datos y pulse SAVE/DELETE. Confirme la eliminación de los datos con ENTER (fig. 58).
3. Eliminar todos los datos: pulse SAVE/DELETE durante seis segundos en la entrada del calendario o el control RECORDED DATA. Se muestra DELETE ALL! (fig. 59). Pulse ENTER para confirmar.

→ Se eliminan todos los datos (fig. 60).

NOTA:

Tras 15 segundos, el ordenador se reinicia y vuelve al calendario 20170101 por defecto.

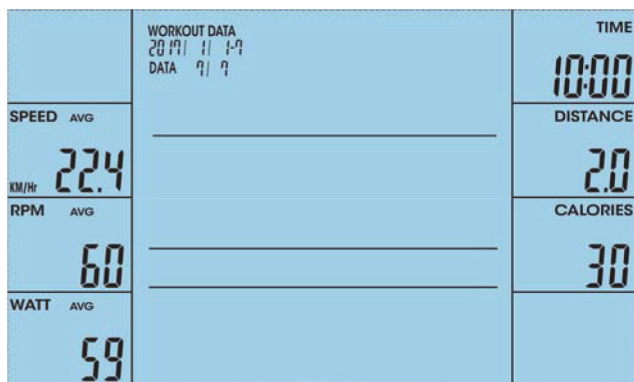

Fig. 57

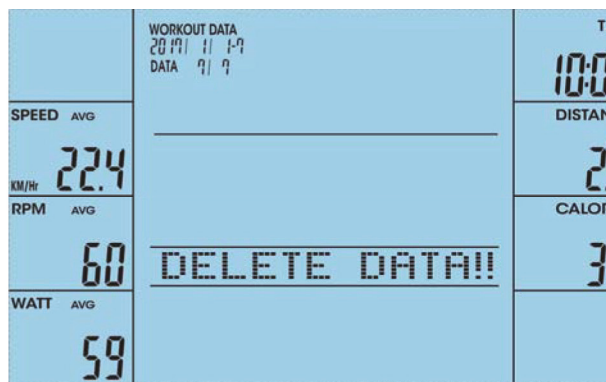

Fig. 58

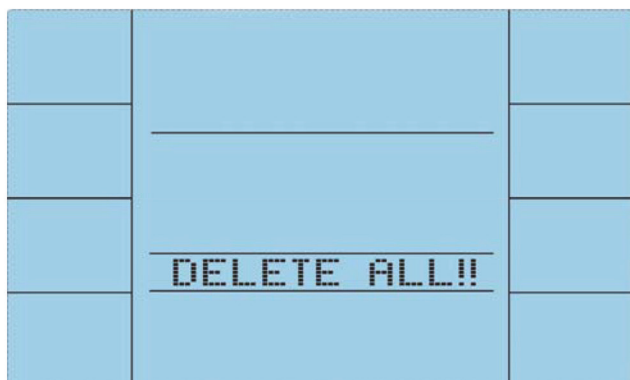

Fig. 59



Fig. 60

3.5 Compartimento de la batería

La batería alimenta el calendario. Si desea ajustar el calendario, primero debe retirar la batería y reiniciar la consola (fig. 61).

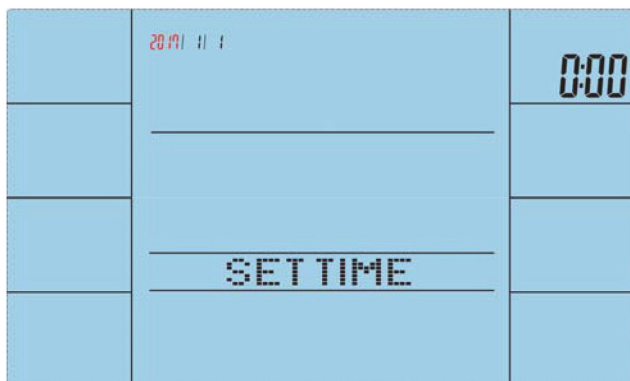
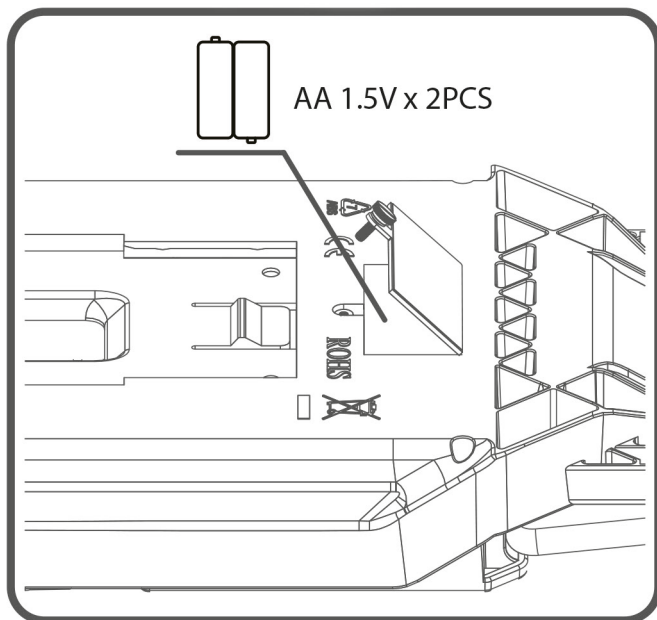

Fig. 61



1. Afloje el tornillo del compartimento de la batería.
2. Retire la cubierta del compartimento de la batería.
3. Introduzca la batería y cierre la cubierta de la batería apretando el tornillo.

ⓘ NOTA:

- + Si deja de pedalear durante más de cuatro minutos, el ordenador pasa al modo de ahorro de energía. Todas las entradas y los valores de entrenamiento se conservan hasta que se reanuda el entrenamiento.
- + Si el ordenador no funciona, desenchúfelo y vuelva a enchufarlo.

4.1 Indicaciones generales

⚠ ADVERTENCIA

- + Debe elegirse un lugar de almacenamiento que impida un uso inadecuado a manos de terceros o de niños.
- + En caso de que su aparato no disponga de ruedas de transporte, deberá desmontar el aparato antes de transportarlo.

▶ ATENCIÓN

- + Asegúrese de almacenar el aparato en un lugar en el que esté protegido de la humedad, el polvo y la suciedad. El lugar de almacenamiento debe estar seco y bien ventilado y la temperatura ambiente debe encontrarse entre 10 y 35 °C.

4.2 Ruedas de transporte

▶ ATENCIÓN

Si desea transportar el aparato sobre suelos especialmente sensibles o delicados, como parqués, tablonos o laminados, protéjalos cubriéndolos con cartones o similar para evitar posibles daños.

1. Colóquese detrás del aparato y levántelo hasta que el peso se transfiera a las ruedas de transporte. A continuación puede empujar fácilmente el aparato hasta su nueva posición. Para otros tipos de transporte, el aparato debe desmontarse y embalsarse de forma segura.
2. Al escoger el nuevo lugar de instalación, tenga en cuenta las indicaciones de la sección de este manual de instrucciones.

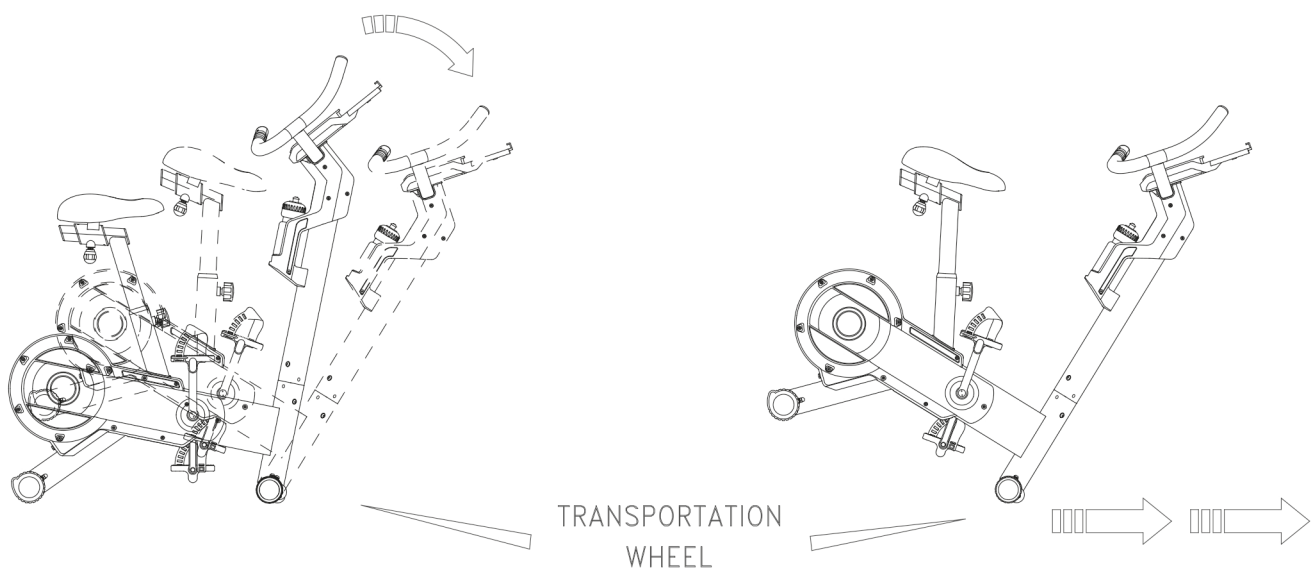

5.1 Indicaciones generales

⚠ ADVERTENCIA

+ No realice modificaciones al aparato.

⚠ PRECAUCIÓN

+ Las piezas dañadas o desgastadas pueden comprometer su seguridad y la vida útil del aparato. Por consiguiente, reemplace las piezas dañadas o desgastadas inmediatamente. Si se da el caso, contacte con su proveedor. El aparato no debe utilizarse hasta su reparación. En caso necesario, utilice únicamente recambios originales.

► ATENCIÓN

+ Además de las indicaciones y recomendaciones relativas al mantenimiento y cuidado aquí descritas, podrían requerirse servicios o reparaciones adicionales, que únicamente debe realizar personal autorizado del servicio técnico.

5.2 Fallos y diagnóstico de errores

Durante su fabricación, el aparato se somete a controles de calidad regulares. No obstante, pueden producirse errores o fallos de funcionamiento en el aparato. Habitualmente, estos están causados por piezas individuales, por lo que a menudo basta con sustituirlas. Consulte los errores más comunes y su subsanación en la siguiente tabla. En caso de que aun así el aparato no funcione correctamente, póngase en contacto con su distribuidor.

Error	Causa	Subsanación
Crujidos en la zona del pedal	Pedales sueltos	Apretar los pedales
El aparato se mueve/cojea	El aparato no está derecho	Ajustar patas de apoyo
El manillar/sillín se mueve	Tornillos sueltos	Apretar bien los tornillos
La pantalla no muestra nada/no funciona	Batería agotada o conexiones de cables flojas	Cambiar batería o comprobar conexiones de cables / fuente de alimentación
No se muestra el pulso	<ul style="list-style-type: none"> + Fuentes de interferencia en la sala + Banda pectoral inapropiada + Posición errónea de la banda pectoral + Banda pectoral defectuosa o sin batería + Indicador de pulso defectuoso 	<ul style="list-style-type: none"> + Retirar fuentes de interferencia (p.ej. móvil, router, robots tipo cortacésped o aspiradores, etc. ...) + Emplear banda pectoral adecuada (ver ACCESORIOS RECOMENDADOS) + Colocar nuevamente la banda pectoral y/o humedecer electrodos + Cambiar la batería + Comprobar si funciona el indicador de pulso mediante sensores de mano

5.3 Calendario de mantenimiento e inspección

Para evitar daños causados por el sudor, el aparato debe limpiarse con un paño húmedo (sin detergente) tras cada sesión de entrenamiento.

Las siguientes labores rutinarias deben realizarse en los intervalos indicados:

Pieza	Semanalmente	Mensualmente	Trimestralmente
Pantalla de la consola	L	I	
Lubricación de las piezas móviles			I
Cubiertas de plástico	L	I	
Tornillos y conexiones de cables		I	
Compruebe la firmeza de los pedales		I	
Leyenda: L = Limpiar; I = Inspeccionar			

Si no puede escanear códigos QR, puede ver cualquier vídeo de Sport-Tiedje en YouTube abriendo YouTube e introduciendo «Sport-Tiedje» en el campo de búsqueda.

Al escanear el código QR con la función de cámara o la aplicación de escáner de código QR en su teléfono inteligente, se abre un vídeo sobre el mantenimiento general de una elíptica en YouTube. El video sirve para ilustrar los puntos de mantenimiento descritos en el presente manual. Tenga en cuenta que es posible que el video no esté disponible en su idioma ni con los subtítulos correspondientes.



6 ELIMINACIÓN

Al alcanzar el final de su vida útil, este aparato no debe eliminarse junto con la basura doméstica normal, sino que debe entregarse en un punto de recogida para el reciclaje de aparatos eléctricos y electrónicos. Puede obtener más información en el punto de recogida competente de su municipio.



Los materiales son reciclables según su etiquetado. Mediante la reutilización, reciclaje u otras formas de reciclaje de equipos antiguos, estará contribuyendo de manera importante a la protección del medioambiente.

7 ACCESORIOS RECOMENDADOS

Para que su entrenamiento sea más cómodo, eficaz y agradable, le recomendamos que complemente su aparato de ejercicio con los accesorios adecuados. Por ejemplo, una **estera protectora** que asegure la colocación segura de su aparato de ejercicio al tiempo que proteja el suelo del sudor, manillares adicionales en el caso de ciertas cintas de correr o un **espray de silicona** para mantener en perfecto estado las partes móviles.

Si ha adquirido un aparato de ejercicio con entrenamiento por pulso y desea realizar entrenamientos orientados a su frecuencia cardíaca, le recomendamos encarecidamente el uso de una banda de pecho compatible que transmite de forma óptima su frecuencia cardíaca. En el caso de las estaciones de fuerza, en algún punto podría necesitar **agarres de tracción** o **pesos** adicionales.



Nuestro catálogo de accesorios ofrece la máxima calidad y optimiza el entrenamiento. Si desea informarse acerca de los accesorios compatibles, acceda a la página de detalles del producto en nuestra tienda web (lo más sencillo es introducir el número de artículo en el campo de búsqueda de la parte superior) y consulte desde esta página los accesorios recomendados. Alternativamente, puede utilizar el código QR proporcionado. Naturalmente, también puede contactar con nuestro servicio de atención al cliente telefónicamente, por correo electrónico, en nuestras oficinas o a través de nuestras redes sociales. ¡Será un placer asesorarle!



Esteras protectoras



Banda de pecho



Gel de contacto



Espray de silicona



Paños

8.1 Número de serie y descripción del modelo

Para que podamos ofrecerle el mejor servicio posible, tenga a mano **la descripción del modelo, el número de artículo, el número de serie, la vista explosionada y la lista de piezas**. Puede encontrar las opciones de contacto correspondientes en el capítulo 10 de estas instrucciones de uso.

① INDICACIÓN

El número de serie de su aparato es único. Se encuentra en una etiqueta blanca. La siguiente imagen le muestra la posición exacta de esta etiqueta.



Introduzca el número de serie en el campo correspondiente.

Número de serie:

Marca/categoría:

Descripción del modelo:

Número de artículo:

8.2 Lista de piezas

N.º	Descripción (INGLÉS)	Cant.	N.º	Descripción (INGLÉS)	Cant.
A1	MAIN FRAME	1	A32	FIX PLATE	1
A2	CHAIN COVER-L	1	A35	SPRING	1
A3	CHAIN COVER-R	1	A36	NUT M8	3
A4	CRANK-L	1	A38	BEARING 6000	2
A5	CRANK-R	1	A39	IDLER WHEEL	1
A6	END CAP	2	A40	IDLER WHEEL FRAME	1
A7	SCREW M8x12	3	A42	WASHER M8	4
A8	AXLE	1	A45	SCREW M4x13	12
A9	BELT WHEEL Ø115mm	2	A46	KNOB	1
A10	MAGNET	1	A47	PLASTIC INSERT	1
A11	BELT 220 7PJ	1	A48	SCREW M8x50	1
A12	SCREW M8x20	1	A49	BUSH Ø10*Ø15.8*9mm (PA66)	1
A13	SPRING WASHER M8	1	A50	MAGNETIC HOUSING	1
A14	WASHER M8	1	A51	NUT	2
A15	PARALLEL KEY	1	A52	NUT	3
A16	SMALL BELT WHEEL	1	A53	BEARING 6300	1
A17	SPACER	1	A54	BEARING 6003	2
A18	BEARING 6004	2	A55	FLY WHEEL	1
A19	SCREW M4x11.5	2	A56	AXLE	1
A20	SENSOR WIRE HOUSING	1	A57	PULLEY Ø38	1
A21	SENSOR WIRE	1	A58	BEARING 6000	1
A22	DC JACK	1	A59	SCREW M8x40	1
A23	BEARING 6203	2	A60	SCREW M8x20	1
A24	BELT 310J	1	A61	IDLER WHEEL FRAME	1
A25	BUSH	1	B1	CENTRAL SUPPORTING TUBE	1
A26	BUSH	1	B2	BOTTLE HOLDER COVER-L	1
A27	AXLE	1	B3	BOTTLE HOLDER COVER-R	1
A28	MOTOR	1	C1	REAR STABILIZER	1
A29	BOLT	1	C2	END CAP-L	1
A30	NUT M3	1	C3	END CAP-R	1
A31	SCREW M5x25	1	D1	FRONT STABILIZER	1

D2	END CAP	2	J9	WASHER M8	2
D3	TRANSPORTATION WHEEL	2	J10	SCREW M4x16	4
D4	SCREW M5x12	4	J11	SCREW M5x8	1
E1	HANDLE BAR TUBE	1	J12	SPRING WASHER	4
E2	SPONGE HDR	2	K1	PEDAL-L	1
E3	SPONGE HDR	2	K2	PEDAL-R	1
E4	END CAP	2	M1	SENSOR WIRE 650mm	1
E5	UPPER HANDLE PULSE HOUSING	2	M2	SENSOR WIRE 850mm	1
E6	LOWER HANDLE PULSE HOUSING	2	M3	SENSOR WIRE 600mm	2
E7	SCREW M3x10	4	M4	SENSOR WIRE 650mm	1
E8	SCREW M3x10	4	M5	SENSOR WIRE 650mm	1
E9	TOGGLE LOAD -	1	N1	HANDLE BAR COVER	2
E10	TOGGLE LOAD +	1	N2	BOLT	1
F1	SEAT TUBE	1	N3	SCREW M8X16	2
F2	SEAT BASEMENT	1	N4	SPRING	1
F3	PLASTIC PIPE	2	N5	BOLT M8X55	1
F4	KNOB	1	N6	BEARING 6202	2
F5	GAP BLOCK	1	N7	WASHER M6	1
F6	END CAP	2	N9	SCREW M6X10	2
G	CONSOLE	1	N10	SCREW M6X10	2
G1	SCREW M5x10	4	N11	WASHER M6	2
H	SADDLE	1	N12	SPACER $\Phi 17.2 \times \Phi 22.6 \times 10T$	1
H1	NUT M8	3	N13	WAVE WASHER $\Phi 17.5 \times \Phi 25 \times 0.3T$	1
H2	WASHER M8	3	N14	C CLIP	1
I	ADAPTER	1	N15	WASHER $\Phi 4 \times \Phi 8 \times 1T$	2
J1	NUT M8	2	N16	NUT M4	1
J2	SPRING WASHER M8	4	N17	WASHER $\Phi 3 \times \Phi 6 \times 0.5T$	4
J3	WASHER M8	4	N18	SCREW M4X16	1
J4	SCREW M8x12	4	N19	ONE WAY BEARING	1
J5	WASHER M8	4	N20	BUSH $\Phi 10 \times \Phi 15.8 \times 6mm$	1
J6	SCREW M8x16	2	N21	WASHER $\Phi 30 \times \Phi 34 \times 0.8T$	1
J7	SCREW M8x105	2	N22	WASHER $\Phi 8 \times \Phi 19 \times 2T$	1
J8	NUT M8	2			

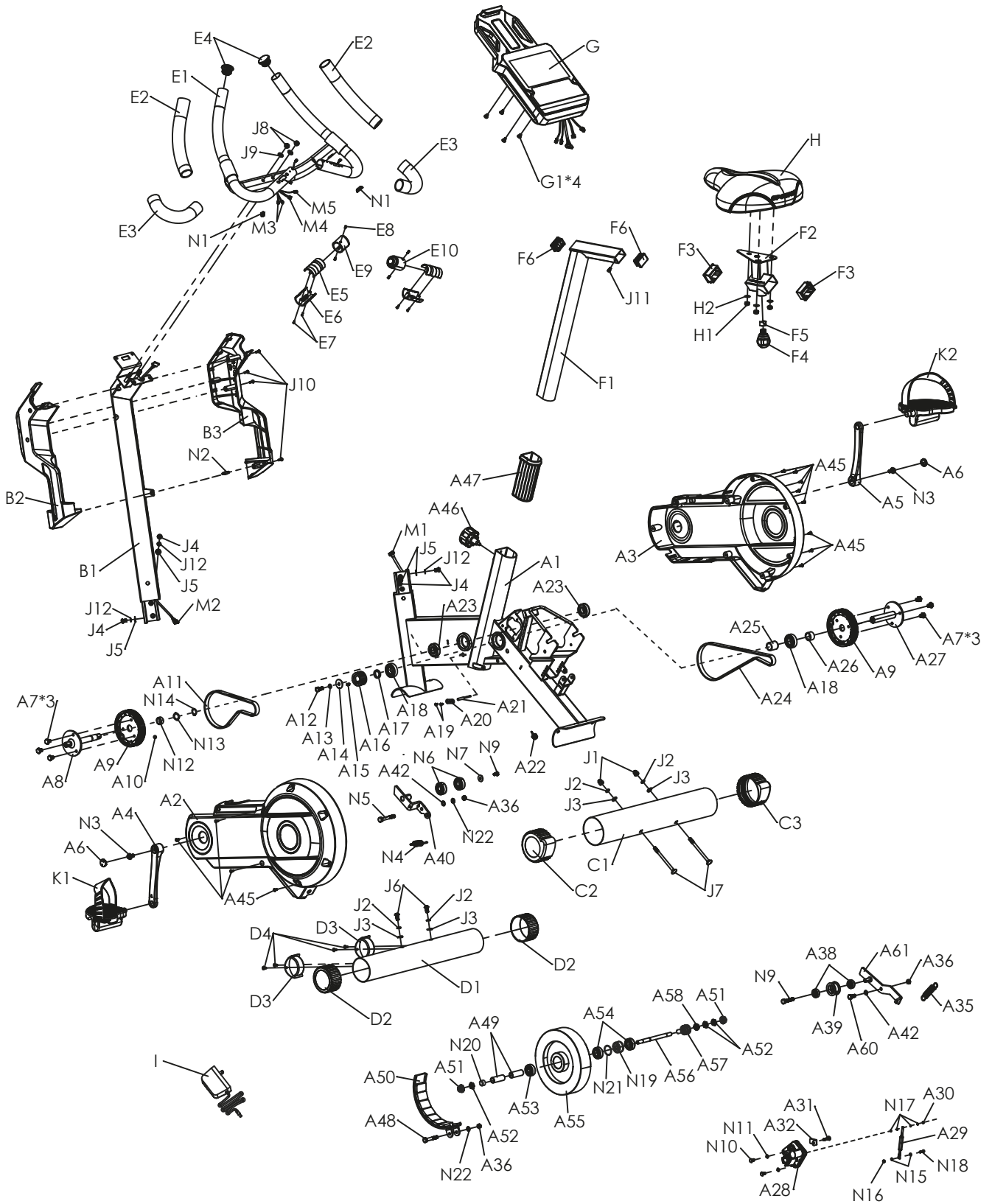

Los aparatos de entrenamiento de cardiostrong® se someten a un estricto control de calidad. No obstante, si alguno de nuestros aparatos de ejercicio no funciona de manera impecable, lo lamentamos mucho y le rogamos que se ponga en contacto con nuestro servicio de atención al cliente. Estaremos encantados de atenderle telefónicamente en nuestra línea directa de atención técnica.

Descripciones de errores

Su aparato de entrenamiento ha sido diseñado para permitir un entrenamiento de calidad durante mucho tiempo. Sin embargo, si se produce algún problema, lea en primer lugar las instrucciones de uso. Para otras soluciones de problemas, contacte con Fitshop o llame a nuestra línea directa de asistencia técnica gratuita. Para una solución de problemas lo más rápida posible, describa el error con la mayor precisión posible.

Además de la garantía legal, todos nuestros aparatos de ejercicio cuentan con una garantía de acuerdo con las siguientes disposiciones.

Estas no limitan en modo alguno sus derechos legales.

Titular de la garantía

El titular de la garantía es el comprador original o cualquier persona que haya recibido como regalo un producto adquirido por el comprador original.

Tiempos de garantía

Los tiempos de garantía indicados en nuestra web entrarán en vigor tras la recepción del aparato de entrenamiento. Encontrará dichos tiempos de garantía correspondientes a cada aparato de entrenamiento en las propias páginas de producto.

Costes de reparación

Según nuestro criterio, le ofreceremos una reparación, una sustitución de las piezas dañadas o una sustitución completa del aparato. Las piezas de repuesto que se adjuntan al montaje del aparato no forman parte de la reparación, por lo que el titular de la garantía es responsable de su sustitución. Una vez transcurrido el período de garantía, se aplica una garantía de piezas pura para los costes de reparación, que excluye los costes de reparación, montaje y envío.

Los períodos de uso se declaran del modo siguiente:

- + Uso doméstico: exclusivamente uso privado en ámbito privado hasta 3 horas diarias
- + Uso semiprofesional: hasta 6 horas diarias (p. ej. centros de rehabilitación, hoteles, clubes o gimnasios de empresas)
- + Uso profesional: más de 6 horas diarias (p. ej. gimnasios)

Servicio de garantía

Durante el período de garantía, repararemos o sustituiremos aquellos aparatos que presentan defectos debidos a fallos de materiales o de fabricación. Los aparatos o piezas de aparatos sustituidos no son de nuestra propiedad. El servicio de garantía no conlleva una ampliación del período de garantía ni inicia una nueva garantía.

Condiciones de garantía

Para la aplicación de la garantía, son necesarios los siguientes pasos:

Póngase en contacto con el servicio de atención al cliente por correo electrónico o por teléfono. Si el producto debe enviarse para su reparación durante el período de garantía, el vendedor cubrirá los costes. Una vez transcurrido el período de garantía, será el comprador quien asuma los costes del transporte y el seguro. Si el defecto lo cubre nuestra garantía, repararemos su aparato o lo sustituiremos por uno nuevo.

Las reclamaciones de garantía quedan excluidas en caso de daños causados por:

- + Uso indebido o incorrecto
- + Influencias medioambientales (humedad, calor, sobretensión, polvo, etc.)
- + Incumplimiento de las medidas de seguridad aplicables al aparato
- + Incumplimiento de las instrucciones de uso
- + Empleo de violencia (p. ej. golpes, choques, caídas)
- + Intervenciones realizadas por un servicio de asistencia técnica no autorizado por nosotros
- + Intentos de reparación por cuenta propia

Factura de compra y número de serie

Asegúrese de poder presentar la factura de compra correspondiente en caso de garantía. Para poder identificar unívocamente su versión de modelo, así como para nuestros controles de calidad, en caso de asistencia técnica requeriremos que nos proporcione el número de serie del aparato. Siempre que sea posible, tenga preparado el número de serie, así como el número de cliente, antes de llamar a nuestra línea directa de asistencia técnica. Esto facilita un procesamiento rápido.

En caso de que tenga problemas para encontrar el número de serie de su aparato de entrenamiento, los técnicos de nuestro servicio de asistencia le proporcionarán indicaciones adicionales.

Asistencia técnica no cubierta por la garantía

Si su aparato presenta un defecto tras la expiración de la garantía o si la garantía no cubre tal defecto, como p. ej. el desgaste normal, estamos a su disposición para realizarle un presupuesto personalizado. Contacte con nuestro servicio de atención al cliente para obtener una solución rápida y económica. En estos casos, los gastos de envío corren de su cuenta.

Comunicación

Muchos problemas pueden solventarse simplemente mediante una conversación con nosotros. Comprendemos la importancia de una solución rápida y sencilla para usted, como usuario del aparato de entrenamiento, para que pueda continuar con su entrenamiento sin interrupciones prolongadas. Por eso, también a nosotros nos interesa proporcionarle una solución rápida y sencilla. Para ello, tenga a mano su número de cliente, así como el número de serie del aparato defectuoso.

DE	DK	FR
<p>SERVICIO TÉCNICO</p> <p>☎ +49 4621 4210-900</p> <p>☎ +49 4621 4210-698</p> <p>✉ info@fitshop.es</p> <p>🕒 Lu-Vi 08:00-18:00 Sá 09:00-18:00</p>	<p>SERVICIO TÉCNICO Y DE ASISTENCIA</p> <p>☎ 80 90 16 50</p> <p>+49 4621 4210-945</p> <p>✉ info@fitshop.es</p> <p>🕒 Lu-Vi 08:00-18:00 Sá 09:00-18:00</p>	<p>SERVICIO TÉCNICO Y DE ASISTENCIA</p> <p>☎ +33 (0) 172 770033</p> <p>+49 4621 4210-933</p> <p>✉ info@fitshop.es</p> <p>🕒 Lu-Vi 08:00-18:00 Sá 09:00-18:00</p>
<p>SERVICIO DE ASISTENCIA</p> <p>☎ 0800 20 20 277 (gratuito)</p> <p>✉ info@fitshop.es</p> <p>🕒 Lu-Vi 08:00-21:00 Sá 09:00-21:00 Do 10:00-18:00</p>	PL	BE
	<p>SERVICIO TÉCNICO Y DE ASISTENCIA</p> <p>☎ 22 307 43 21</p> <p>+49 4621 42 10-948</p> <p>✉ info@fitshop.es</p> <p>🕒 Lu-Vi 08:00-18:00 Sá 09:00-18:00</p>	<p>SERVICIO TÉCNICO Y DE ASISTENCIA</p> <p>☎ 02 732 46 77</p> <p>+49 4621 42 10-932</p> <p>✉ info@fitshop.es</p> <p>🕒 Lu-Vi 08:00-18:00 Sá 09:00-18:00</p>
UK	NL	INT
<p>SERVICIO TÉCNICO</p> <p>☎ +44 141 876 3986</p> <p>✉ info@fitshop.es</p> <p>SERVICIO DE ASISTENCIA</p> <p>☎ +44 141 876 3972</p> <p>🕒 Lu-Vi 9 am-5 pm</p>	<p>SERVICIO TÉCNICO Y DE ASISTENCIA</p> <p>☎ +31 172 619961</p> <p>✉ info@fitshop.es</p> <p>🕒 Ma-Do 09:00 - 17:00 Vr 09:00 - 21:00 Za 10:00 - 17:00</p>	<p>SERVICIO TÉCNICO Y DE ASISTENCIA</p> <p>☎ +49 4621 4210-944</p> <p>✉ info@fitshop.es</p> <p>🕒 Lu-Vi 8:00 - 18:00 Sá 9:00 - 18:00</p>
	AT	CH
	<p>SERVICIO TÉCNICO Y DE ASISTENCIA</p> <p>☎ 0800 20 20 277 (gratuito)</p> <p>+49 4621 42 10-0</p> <p>✉ info@fitshop.es</p> <p>🕒 Lu-Vi 08:00-18:00 Sá 09:00-18:00</p>	<p>SERVICIO TÉCNICO Y DE ASISTENCIA</p> <p>☎ 0800 202 027</p> <p>+49 4621 42 10-0</p> <p>✉ info@fitshop.es</p> <p>🕒 Lu-Vi 08:00-18:00 Sá 09:00-18:00</p>

En este sitio web encontrará una relación detallada de todas las sedes del grupo Sport-Tiedje, tanto en territorio nacional como internacional, incluyendo dirección y horario de apertura:

www.fitshop.es

VIVIMOS EL DEPORTE

TIENDA WEB Y REDES SOCIALES

Con más de 70 sedes europeas, Fitshop es actualmente la mayor tienda especializada de aparatos de ejercicio y uno de los distribuidores a distancia de equipamiento deportivo de mayor renombre a nivel mundial. Los clientes particulares realizan pedidos a través de las 25 tiendas web de su país correspondiente o confeccionan sus aparatos deseados de fábrica. Además, la empresa suministra aparatos profesionales para entrenamiento de resistencia y fuerza a gimnasios, hoteles, clubes deportivos, empresas y consultas de fisioterapia.

Fitshop ofrece una amplia gama de aparatos de ejercicio de prestigiosos fabricantes, productos propios de alta calidad y diversos tipos de servicios, p. ej. servicio de instalación y servicio de asesoramiento deportivo pre y postventa. Para ello, la empresa cuenta con numerosos expertos en ciencias del deporte, entrenadores personales y deportistas profesionales.

¡Visítenos en nuestras redes sociales o en nuestro blog!

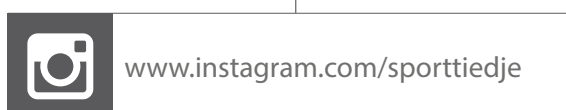
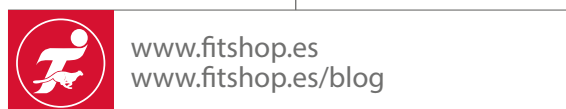

TAURUS

cardiostrong

BODYCRAFT

cardiojump

DUKEFITNESS

DARWIN

Notas

